



**STORTINGET**

# **Dokument 15:13**

**(2021–2022)**

**Spørsmål til skriftlig besvarelse med svar**

**Spørsmål nr. 1801-1950  
03.04.–29.04 2022**



## Innhold

1801. Fra stortingsrepresentant Mímir Kristjánsson, vedr. personer som blir utsatt for feil i Nav-systemet, besvart av arbeids- og inkluderingsminister .....	11
1802. Fra stortingsrepresentant Dag-Inge Ulstein, vedr. sikkerhetsutfordringen knyttet til russiske sjøfolk med farledsbevis og detaljkunnskap om norskekysten, besvart av fiskeri- og havminister.....	12
1803. Fra stortingsrepresentant Kathy Lie, vedr. Forsvarets musikk, besvart av forsvarsminister .....	13
1804. Fra stortingsrepresentant Ingunn Foss, vedr. feilinformasjon om domstolsreformen, besvart av justis- og beredskapsminister.....	14
1805. Fra stortingsrepresentant Marie Sneve Martinussen, vedr. leterefusjonsordningen til russiskeide selskaper, besvart av finansminister.....	15
1806. Fra stortingsrepresentant Grete Wold, vedr. barn som flykter fra krigen i Ukraina, besvart av justis- og beredskapsminister.....	15
1807. Fra stortingsrepresentant Ingunn Foss, vedr. høringsnotatet om domstolsreformen, besvart av justis- og beredskapsminister.....	17
1808. Fra stortingsrepresentant May Helen Hetland Ervik, vedr. morsmålskompetanse, besvart av arbeids- og inkluderingsminister.....	17
1809. Fra stortingsrepresentant Lars Haltbrekken, vedr. utbyggingen for Breidablikk, besvart av olje- og energiminister .....	18
1810. Fra stortingsrepresentant Freddy André Øvstegård, vedr. treghet i NOKUT for å behandle søknader om akkreditering av nye fagskoletilbud, besvart av forsknings- og høyere utdanningsminister.....	19
1811. Fra stortingsrepresentant Silje Hjemdal, vedr. NOU for musikknæringen, besvart av kultur- og likestillingsminister.....	19
1812. Fra stortingsrepresentant Erlend Wiborg, vedr. ukrainske flyktninger, besvart av justis- og beredskapsminister.....	20
1813. Fra stortingsrepresentant May Helen Hetland Ervik, vedr. pelsdyr, besvart av landbruks- og matminister .....	21
1814. Fra stortingsrepresentant Erlend Wiborg, vedr. plasser for mottak av flyktninger i de gamle militærleirene på Haslemoen og Hvalsmoen, besvart av justis- og beredskapsminister.....	22
1815. Fra stortingsrepresentant Hans Andreas Limi, vedr. klimagassutslipp og økonomiske byrder på forbrukere, besvart av klima- og miljøminister.....	22
1816. Fra stortingsrepresentant Grete Wold, vedr. trygt botilbud i våre mottak, besvart av justis- og beredskapsminister.....	23
1817. Fra stortingsrepresentant Mathilde Tybring-Gjedde, vedr. kartleggingsprøvene på 2. trinn, besvart av kunnskapsminister.....	24
1818. Fra stortingsrepresentant Himanshu Gulati, vedr. et bedre barnehagetilbud til barn og foreldre, besvart av kunnskapsminister.....	25
1819. Fra stortingsrepresentant Andreas Sjalg Unneland, vedr. registrering av flyktninger, besvart av finansminister.....	26
1820. Fra stortingsrepresentant Hans Andreas Limi, vedr. klimagassutslipp, besvart av finansminister .....	27
1821. Fra stortingsrepresentant Andreas Sjalg Unneland, vedr. ukrainske flyktninger er bosatt i kommunal regi ukentlig i de fem største byene, besvart av arbeids- og inkluderingsminister .....	27
1822. Fra stortingsrepresentant Bård Hoksrud, vedr. lytte mer til lokalsamfunn og vanlige folk, besvart av justis- og beredskapsminister.....	28
1823. Fra stortingsrepresentant Helge André Njåstad, vedr. at Gassco flytter sine rør, besvart av olje- og energiminister .....	29
1824. Fra stortingsrepresentant Marius Arion Nilsen, vedr. klimautslippene, besvart av klima- og miljøminister .....	29
1825. Fra stortingsrepresentant Bård Hoksrud, vedr. fødeklubben i Kristiansund, besvart av helse- og omsorgsminister.....	30
1826. Fra stortingsrepresentant Gisle Meininger Saudland, vedr. sykmelding, besvart av arbeids- og inkluderingsminister .....	31
1827. Fra stortingsrepresentant Silje Hjemdal, vedr. hjelpe museene med sine ekstraordinære strømregninger, besvart av kultur- og likestillingsminister.....	32
1828. Fra stortingsrepresentant Sofie Marhaug, vedr. kraftbalansen, besvart av olje- og energiminister .....	33
1829. Fra stortingsrepresentant Mari Holm Lønseth, vedr. flyktninger fra Ukraina, besvart av justis- og beredskapsminister.....	34

1830. Fra stortingsrepresentant Per-Willy Amundsen, vedr. innsyn i hvilke politiansatte som betaler sin medlemskontingent til NNPF ved lønnstrekk, besvart av justis- og beredskapsminister.....	34
1831. Fra stortingsrepresentant Per-Willy Amundsen, vedr. domstolsreformen, besvart av justis- og beredskapsminister.....	35
1832. Fra stortingsrepresentant Tor André Johnsen, vedr. Thales som produserer norske pass og nasjonale ID-kort, besvart av justis- og beredskapsminister .....	36
1833. Fra stortingsrepresentant Sofie Marhaug, vedr. strømgiftene, besvart av olje- og energiminister.....	37
1834. Fra stortingsrepresentant Gisle Meininger Saudland, vedr. Norge og gass til Europa, besvart av olje- og energiminister .....	38
1835. Fra stortingsrepresentant Ove Trellevik, vedr. nærvarme, besvart av olje- og energiminister .....	39
1836. Fra stortingsrepresentant Ove Trellevik, vedr. samarbeidsforumet, besvart av olje- og energiminister.....	40
1837. Fra stortingsrepresentant Marius Arion Nilsen, vedr. kostnadsindekser, besvart av finansminister.....	40
1838. Fra stortingsrepresentant Marius Arion Nilsen, vedr. drivstoffavgifter, besvart av finansminister.....	41
1839. Fra stortingsrepresentant Lars Haltbrekken, vedr. Trønderbanen, besvart av samferdselsminister.....	42
1840. Fra stortingsrepresentant Ingvild Wettrhus Thorsvik, vedr. filming av politiets og vekteres tjenestehandlinger, besvart av justis- og beredskapsminister .....	43
1841. Fra stortingsrepresentant Helge André Njåstad, vedr. EØS-avtalens artikkel 123 om forsvarsmateriell ved anskaffelsen av standardiserte fartøy til Sjøforsvaret, besvart av forsvarsminister .....	44
1842. Fra stortingsrepresentant Silje Hjemdal, vedr. kompetanse i barnevernet, besvart av barne- og familieminister.....	45
1843. Fra stortingsrepresentant Marius Arion Nilsen, vedr. kraftutvekslingsavtalene for Nordlink og North Sea link, besvart av olje- og energiminister .....	46
1844. Fra stortingsrepresentant Erlend Wiborg, vedr. gjenåpning av Moss lufthavn Rygge, besvart av samferdselsminister.....	47
1845. Fra stortingsrepresentant Terje Halleland, vedr. TV2 sin rolle som allmennkringkaster, besvart av kultur- og likestillingsminister.....	48
1846. Fra stortingsrepresentant Tor André Johnsen, vedr. opptøyer i flere svenske byer, besvart av justis- og beredskapsminister.....	49
1847. Fra stortingsrepresentant Dagfinn Henrik Olsen, vedr. brunbjørn i Grane og Hattfjelldal, besvart av klima- og miljøminister .....	50
1848. Fra stortingsrepresentant Dagfinn Henrik Olsen, vedr. MARFO, besvart av klima- og miljøminister.....	51
1849. Fra stortingsrepresentant Bård Hoksrud, vedr. migrenepasienter som forsøkspersoner, besvart av helse- og omsorgsminister.....	52
1850. Fra stortingsrepresentant Rasmus Hansson, vedr. CCS-prosjektet ved Norcem, besvart av olje- og energiminister .....	53
1851. Fra stortingsrepresentant Ingvild Wettrhus Thorsvik, vedr. dyr inn i de norske tilfluktsrommene, besvart av justis- og beredskapsminister .....	54
1852. Fra stortingsrepresentant Ola Elvestuen, vedr. mer kommunal frihet til å bygge ned myr, besvart av kommunal- og distriktsminister.....	54
1853. Fra stortingsrepresentant Erlend Wiborg, vedr. den delen av innvandrerbefolkningen som aktivt motarbeider våre grunnleggende frihetsverdier, besvart av arbeids- og inkluderingsminister .....	55
1854. Fra stortingsrepresentant Erlend Wiborg, vedr. illegale migranter, besvart av justis- og beredskapsminister .....	56
1855. Fra stortingsrepresentant Lars Haltbrekken, vedr. klimamål, besvart av olje- og energiminister .....	57
1856. Fra stortingsrepresentant Rasmus Hansson, vedr. innfasing av nullutslippsteknologi på fylkeskommunale fergesamband, besvart av samferdselsminister .....	58
1857. Fra stortingsrepresentant Une Bastholm, vedr. ny firefelts E39 i 110 km/t gjennom Lyngdal kommune, besvart av samferdselsminister .....	58
1858. Fra stortingsrepresentant Silje Hjemdal, vedr. barneomsorgsattestordningen, besvart av justis- og beredskapsminister.....	60
1859. Fra stortingsrepresentant Marie Sneve Martinussen, vedr. sparing, besvart av finansminister .....	61
1860. Fra stortingsrepresentant Trond Helleland, vedr. den sosiale delen av Mobilitetspakke 1, forordningene (EU) 2020/1054, (EU) 2020/1055, og direktiv (EU) 2020/1057, besvart av samferdselsminister.....	62
1861. Fra stortingsrepresentant Terje Hansen, vedr. Nordic Mining ASA, besvart av næringsminister.....	63

1862. Fra stortingsrepresentant Helge André Njåstad, vedr. statsforvalterne, besvart av kommunal- og distriktsminister .....	64
1863. Fra stortingsrepresentant Frank Edvard Sve, vedr. drivstoffprisar, besvart av finansminister .....	65
1864. Fra stortingsrepresentant Frank Edvard Sve, vedr. lastebiltransporten, besvart av samferdselsminister.....	66
1865. Fra stortingsrepresentant Mona Fagerås, vedr. kollektivtilbudet mellom Oslo og Lørenskog, besvart av samferdselsminister.....	67
1866. Fra stortingsrepresentant Seher Aydar, vedr. sperring av Youngstorget, besvart av kommunal- og distriktsminister .....	67
1867. Fra stortingsrepresentant Seher Aydar, vedr. refusjonsvilkårene for CGRP-hemmere, besvart av helse- og omsorgsminister.....	68
1868. Fra stortingsrepresentant Helge André Njåstad, vedr. fritidsbåter, besvart av finansminister .....	69
1869. Fra stortingsrepresentant Linda Hofstad Helleland, vedr. strandsonevernet, besvart av kommunal- og distriktsminister .....	70
1870. Fra stortingsrepresentant Sofie Marhaug, vedr. reguleringer av kraftmarkedet, besvart av olje- og energiminister .....	71
1871. Fra stortingsrepresentant Mona Fagerås, vedr. mobiltelefoni og fibertilfang langs riksvegar, besvart av samferdselsminister.....	72
1872. Fra stortingsrepresentant Lan Marie Nguyen Berg, vedr. politiets bruk av sosiale medier, besvart av justis- og beredskapsminister.....	72
1873. Fra stortingsrepresentant Lan Marie Nguyen Berg, vedr. menneskehandel, besvart av justis- og beredskapsminister.....	73
1874. Fra stortingsrepresentant Silje Hjemdal, vedr. informasjon og rettigheter til forbrukere som opplever kansellerte og ombookede flyvninger, besvart av samferdselsminister.....	74
1875. Fra stortingsrepresentant Bård Hoksrud, vedr. osteopater og naprapater, besvart av finansminister .....	75
1876. Fra stortingsrepresentant Grunde Almeland, vedr. Rikshospitalets behandlingstjeneste for personer med kjønnsinkongruens, besvart av helse- og omsorgsminister.....	76
1877. Fra stortingsrepresentant Christian Tybring-Gjedde, vedr. id-markering i forsvaret, besvart av forsvarsminister .....	77
1878. Fra stortingsrepresentant André N. Skjelstad, vedr. det afghanske spesialpolitiet, CRU 222, besvart av forsvarsminister .....	78
1879. Fra stortingsrepresentant Hege Bae Nyholt, vedr. DKS-arbeidernes sosiale rettigheter som pensjonsoppsparing, sykkelønn, og ulykkesforsikring, besvart av kultur- og likestillingsminister.....	78
1880. Fra stortingsrepresentant Tor André Johnsen, vedr. passutstedelse, besvart av justis- og beredskapsminister.....	80
1881. Fra stortingsrepresentant Tor André Johnsen, vedr. passkontorer, besvart av justis- og beredskapsminister.....	80
1882. Fra stortingsrepresentant Per-Willy Amundsen, vedr. identitetsskjerming av politiansatte, besvart av justis- og beredskapsminister.....	81
1883. Fra stortingsrepresentant Trond Helleland, vedr. regnskapsmessig kryssubsidiering mellom Vy Buss og Vys togdrift, besvart av samferdselsminister .....	82
1884. Fra stortingsrepresentant Alfred Jens Bjørlo, vedr. dei enorme marknadsmulegheitene som ligg i det grønne skiftet i Europa, besvart av næringsminister.....	82
1885. Fra stortingsrepresentant Per-Willy Amundsen, vedr. innsynssak i oversikt over hvilke politiansatte som betaler sin medlemskontingent til NNPF, besvart av justis- og beredskapsminister .....	84
1886. Fra stortingsrepresentant Rasmus Hansson, vedr. nedbygging av matjord, besvart av landbruks- og matminister .....	84
1887. Fra stortingsrepresentant Une Bastholm, vedr. at det bør bli enklere å bygge i ras- og flomutsatte områder, besvart av statsminister .....	85
1888. Fra stortingsrepresentant Terje Helleland, vedr. CCS-prosjektet på Klemetsrud i Oslo, besvart av olje- og energiminister .....	86
1889. Fra stortingsrepresentant Sofie Marhaug, vedr. klimaloven, besvart av klima- og miljøminister .....	87
1890. Fra stortingsrepresentant Sveinung Rotevatn, vedr. rettstryggleiken i arbeidsrettsaker, besvart av arbeids- og inkluderingsminister.....	88
1891. Fra stortingsrepresentant Lars Haltbrekken, vedr. klimavurdering av Breidablikk-utbyggingen, besvart av olje- og energiminister .....	89

1892. Fra stortingsrepresentant Tobias Drevland Lund, vedr. hjelpemiddelsentral i Telemark, besvart av arbeids- og inkluderingsminister .....	90
1893. Fra stortingsrepresentant Tobias Drevland Lund, vedr. fagvurderingene til Landinfo, besvart av justis- og beredskapsminister .....	91
1894. Fra stortingsrepresentant Ingvild Wettrhus Thorsvik, vedr. terrorstemplingen av seks palestinske menneskerettsorganisasjoner, besvart av utenriksminister .....	92
1895. Fra stortingsrepresentant Alfred Jens Bjørlo, vedr. produksjon i veksthus med klimaregulering, besvart av landbruks- og matminister .....	93
1896. Fra stortingsrepresentant Tor André Johnsen, vedr. Eidsvoll som endestasjon på hovedbanen, besvart av samferdselsminister .....	94
1897. Fra stortingsrepresentant Geir Adelsten Iversen, vedr. rekrutteringskvoter for fartøy, besvart av fiskeri- og havminister .....	95
1898. Fra stortingsrepresentant Geir Jørgensen, vedr. blindesone-teknologi i store kjøretøy, besvart av samferdselsminister .....	96
1899. Fra stortingsrepresentant Tone Wilhelmsen Trøen, vedr. norsk produksjon av kritisk norsk smittevernutstyr, besvart av helse- og omsorgsminister .....	97
1900. Fra stortingsrepresentant Hårek Elvenes, vedr. flere CV90 til Hæren, besvart av forsvarsminister .....	98
1901. Fra stortingsrepresentant Hårek Elvenes, vedr. hvordan regjeringen vil håndtere den økende missiltrusselen, besvart av forsvarsminister .....	99
1902. Fra stortingsrepresentant Sveinung Stensland, vedr. påtalejuristenes kjennskap til de rettslige virkemidlene de har til å begjære innleggelse av pasienter med psykose og økt voldsrisiko som begår alvorlig kriminalitet, besvart av justis- og beredskapsminister .....	100
1903. Fra stortingsrepresentant Sveinung Stensland, vedr. tvungent psykisk helsevern for pasienter som er innlagt i varetektssurrogat med straffeprosessloven § 188 som eneste innleggelsehjæmme, besvart av helse- og omsorgsminister .....	100
1904. Fra stortingsrepresentant Sofie Marhaug, vedr. Statnett, besvart av olje- og energiminister .....	101
1905. Fra stortingsrepresentant Silje Hjemdal, vedr. spiseforstyrrelser, besvart av helse- og omsorgsminister .....	102
1906. Fra stortingsrepresentant Lene Westgaard-Halle, vedr. grensehandelsbarometeret, besvart av næringsminister .....	103
1907. Fra stortingsrepresentant Sylvi Listhaug, vedr. symptomatisk behandling, besvart av helse- og omsorgsminister .....	105
1908. Fra stortingsrepresentant Sylvi Listhaug, vedr. behandlingstiden for metodevurdering av nye legemidler, besvart av helse- og omsorgsminister .....	106
1909. Fra stortingsrepresentant Fredrik Holm, vedr. de humanitære behovene i Tigray-regionen, besvart av utenriksminister .....	107
1910. Fra stortingsrepresentant Marian Hussein, vedr. ABC-klinikken på Ullevål planlegger sommerstenges, besvart av helse- og omsorgsminister .....	108
1911. Fra stortingsrepresentant Une Bastholm, vedr. 110 km/t fortsatt skal være dimensjonerende hastighet, besvart av samferdselsminister .....	109
1912. Fra stortingsrepresentant Erna Solberg, vedr. russisk krigspropaganda, besvart av statsminister .....	110
1913. Fra stortingsrepresentant Olaug Vervik Bollestad, vedr. barn, og deres familier, som har behov for døgnbehandling på nytt sykehus på Gaustad, besvart av helse- og omsorgsminister .....	111
1914. Fra stortingsrepresentant Abid Raja, vedr. norskeksamen, besvart av kunnskapsminister .....	112
1915. Fra stortingsrepresentant Grunde Almeland, vedr. dataspillbedrifter (Noneda) og Spillhuset i Bergen, besvart av kultur- og likestillingsminister .....	113
1916. Fra stortingsrepresentant Terje Halleland, vedr. ladestrategien, besvart av samferdselsminister .....	113
1917. Fra stortingsrepresentant Lars Haltbrekken, vedr. utbygginger i reinbeitedistrikt, besvart av olje- og energiminister .....	114
1918. Fra stortingsrepresentant Bård Ludvig Thorheim, vedr. mineralressurser, besvart av næringsminister .....	115
1919. Fra stortingsrepresentant Helge Orten, vedr. tollsatser for import av varer fra Ukraina, besvart av finansminister .....	116
1920. Fra stortingsrepresentant Erlend Wiborg, vedr. innkvartering av flyktninger på Rygge Hotell, besvart av justis- og beredskapsminister .....	116

1921. Fra stortingsrepresentant Tor André Johnsen, vedr. domstolsreformen, besvart av justis- og beredskapsminister.....	117
1922. Fra stortingsrepresentant Olve Grotle, vedr. landstrøm for cruiseskip i Flåm, besvart av klima- og miljøminister .....	117
1923. Fra stortingsrepresentant Sofie Marhaug, vedr. arealinngrepene, besvart av klima- og miljøminister.....	118
1924. Fra stortingsrepresentant Frank Edvard Sve, vedr. Møreaksen, besvart av samferdselsminister .....	119
1925. Fra stortingsrepresentant Frank Edvard Sve, vedr. landbruksnæringa i Møre og Romsdal, besvart av landbruks- og matminister .....	120
1926. Fra stortingsrepresentant Silje Hjemdal, vedr. barnebortføring, besvart av utenriksminister .....	121
1927. Fra stortingsrepresentant Lars Haltbrekken, vedr. menneskerettighetsbruddene på Fosen, besvart av olje- og energiminister .....	122
1928. Fra stortingsrepresentant Hans Andreas Limi, vedr. den enkeltes lønnsøkning, besvart av finansminister .....	123
1929. Fra stortingsrepresentant Lene Westgaard-Halle, vedr. at det skal være en maksgrense på 50 prosent av normal takst, ved bom, ferge og parkering for nullutslippsbiler, besvart av samferdselsminister .....	123
1930. Fra stortingsrepresentant Tobias Drevland Lund, vedr. The Norwegian Support For Ukrainian Refugees foundation (NSFUR), besvart av justis- og beredskapsminister .....	124
1931. Fra stortingsrepresentant Erlend Larsen, vedr. fremtidig nasjonal beredskapsevne og flysikkerhetsnivå, besvart av samferdselsminister .....	125
1932. Fra stortingsrepresentant Olaug Vervik Bollestad, vedr. yrkesskadeerstatning etter gjennomgått covid-19, besvart av arbeids- og inkluderingsminister .....	126
1933. Fra stortingsrepresentant Sandra Bruflot, vedr. jernbanetunnelen fra Jong til Sundvolden, besvart av samferdselsminister.....	127
1934. Fra stortingsrepresentant Per-Willy Amundsen, vedr. avkriminalisering av narkotika, besvart av justis- og beredskapsminister.....	128
1935. Fra stortingsrepresentant Fredrik Holm, vedr. Svinesundstersklene, besvart av fiskeri- og havminister .....	129
1936. Fra stortingsrepresentant Ola Elvestuen, vedr. kjøpsavgifter på elbil, besvart av finansminister .....	130
1937. Fra stortingsrepresentant Terje Hansen, vedr. rekefiskere, besvart av fiskeri- og havminister.....	130
1938. Fra stortingsrepresentant Hege Bae Nyholt, vedr. barnehageeiendommer, besvart av kunnskapsminister.....	132
1939. Fra stortingsrepresentant Freddy André Øvstegård, vedr. andelen studenter med minoritetsbakgrunn, besvart av forsknings- og høyere utdanningsminister .....	133
1940. Fra stortingsrepresentant Rasmus Hansson, vedr. luftspennet for ny 420kV kraftforbindelse mellom Bærum og Oslo, besvart av olje- og energiminister .....	134
1941. Fra stortingsrepresentant Freddy André Øvstegård, vedr. sentraliserende kvalitets- og akkrediteringskrav i høgare utdanning, besvart av forsknings- og høyere utdanningsminister .....	135
1942. Fra stortingsrepresentant Hege Bae Nyholt, vedr. årets søkertall til barnehagelærerutdanningen, besvart av forsknings- og høyere utdanningsminister.....	135
1943. Fra stortingsrepresentant Grunde Almeland, vedr. ny boklov, besvart av kultur- og likestillingsminister.....	136
1944. Fra stortingsrepresentant Bård Hoksrud, vedr. at NAV bruker over et halvt år på å svare på søknader, besvart av arbeids- og inkluderingsminister .....	137
1945. Fra stortingsrepresentant Hårek Elvenes, vedr. førstegangstjeneste, besvart av forsvarsminister.....	138
1946. Fra stortingsrepresentant Fredrik Holm, vedr. barnevernet, besvart av barne- og familieminister .....	138
1947. Fra stortingsrepresentant Une Bastholm, vedr. blindsoner på lastebiler, besvart av samferdselsminister .....	139
1948. Fra stortingsrepresentant Bård Hoksrud, vedr. ROS-analysen, besvart av helse- og omsorgsminister.....	140
1949. Fra stortingsrepresentant Tobias Drevland Lund, vedr. tredjelandsborgere fra Ukraina, besvart av justis- og beredskapsminister.....	141
1950. Fra stortingsrepresentant André N. Skjelstad, vedr. et forsvarlig beslutningsgrunnlag før en gjør en vurdering om Troms og Finnmark skal splittes i to fylker, besvart av kommunal- og distriktsminister .....	141





**Oversikt over spørsmålsstillere og  
besvarte spørsmål (1801 - 1950) for sesjonen 2021-2022**

Partibetegnelse:

*A Arbeiderpartiet*

*H Høyre*

*MDG Miljøpartiet De Grønne*

*Sp Senterpartiet*

*V Venstre*

*FrP Fremskrittspartiet*

*KrF Kristelig Folkeparti*

*R Rødt*

*SV Sosialistisk Venstreparti*

*PF Pasientfokus*

Almeland, Grunde (V)	1876, 1915, 1943
Amundsen, Per-Willy (FrP)	1830, 1831, 1882, 1885, 1934
Aydar, Seher (R)	1866, 1867
Bastholm, Une (MDG)	1857, 1887, 1911, 1947
Berg, Lan Marie Nguyen (MDG)	1872, 1873
Bjørlo, Alfred Jens (V)	1884, 1895
Bollestad, Olaug Vervik (KrF)	1913, 1932
Brufflot, Sandra (H)	1933
Elvenes, Hårek (H)	1900, 1901, 1945
Elvestuen, Ola (V)	1852, 1936
Ervik, May Helen Hetland (FrP)	1808, 1813
Fagerås, Mona (SV)	1865, 1871
Foss, Ingunn (H)	1804, 1807
Grotle, Olve (H)	1922
Gulati, Himanshu (FrP)	1818
Halleland, Terje (FrP)	1845, 1888, 1916
Haltbrekken, Lars (SV)	1809, 1839, 1855, 1891, 1917, 1927
Hansen, Terje (FrP)	1861, 1937
Hansson, Rasmus (MDG)	1850, 1856, 1886, 1940
Helleland, Trond (H)	1860, 1883
Helleland, Linda Hofstad (H)	1869
Hjemdal, Silje (FrP)	1811, 1827, 1842, 1858, 1874, 1905, 1926
Hoksrud, Bård (FrP)	1822, 1825, 1849, 1875, 1944, 1948
Holm, Fredrik (H)	1909, 1935, 1946
Hussein, Marian (SV)	1910
Iversen, Geir Adelsten (Sp)	1897
Johnsen, Tor André (FrP)	1832, 1846, 1880, 1881, 1896, 1921
Jørgensen, Geir (R)	1898
Kristjánsson, Mímir (R)	1801
Larsen, Erlend (H)	1931
Lie, Kathy (SV)	1803
Limi, Hans Andreas (FrP)	1815, 1820, 1928
Listhaug, Sylvi (FrP)	1907, 1908
Lund, Tobias Drevland (R)	1892, 1893, 1930, 1949
Lønseth, Mari Holm (H)	1829
Marhaug, Sofie (R)	1828, 1833, 1870, 1889, 1904, 1923
Martinussen, Marie Sneve (R)	1805, 1859
Nilsen, Marius Arion (FrP)	1824, 1837, 1838, 1843
Njåstad, Helge André (FrP)	1823, 1841, 1862, 1868
Nyholt, Hege Bae (R)	1879, 1938, 1942
Olsen, Dagfinn Henrik (FrP)	1847, 1848
Orten, Helge (H)	1919
Raja, Abid (V)	1914

<b>Rotevatn, Sveinung (V)</b>	<b>1890</b>
<b>Saudland, Gisle Meininger (FrP)</b>	<b>1826, 1834</b>
<b>Skjelstad, André N. (V)</b>	<b>1878, 1950</b>
<b>Solberg, Erna (H)</b>	<b>1912</b>
<b>Stensland, Sveinung (H)</b>	<b>1902, 1903</b>
<b>Sve, Frank Edvard (FrP)</b>	<b>1863, 1864, 1924, 1925</b>
<b>Thorheim, Bård Ludvig (H)</b>	<b>1918</b>
<b>Thorsvik, Ingvild Wettrhus (V)</b>	<b>1840, 1851, 1894</b>
<b>Trellevik, Ove (H)</b>	<b>1835, 1836</b>
<b>Trøen, Tone Wilhelmsen (H)</b>	<b>1899</b>
<b>Tybring-Gjedde, Mathilde (H)</b>	<b>1817</b>
<b>Tybring-Gjedde, Christian (FrP)</b>	<b>1877</b>
<b>Ulstein, Dag-Inge (KrF)</b>	<b>1802</b>
<b>Unneland, Andreas Sjalg (SV)</b>	<b>1819, 1821</b>
<b>Westgaard-Halle, Lene (H)</b>	<b>1906, 1929</b>
<b>Wiborg, Erlend (FrP)</b>	<b>1812, 1814, 1844, 1853, 1854, 1920</b>
<b>Wold, Grete (SV)</b>	<b>1806, 1816</b>
<b>Øvstegård, Freddy André (SV)</b>	<b>1810, 1939, 1941</b>



## STORTINGET

# Dokument 15:13

(2021–2022)

### Spørsmål til skriftlig besvarelse med svar

SPØRSMÅL NR. 1801

Innlevert 7. april 2022 av stortingsrepresentant Mimir Kristjánsson

Besvart 27. april 2022 av arbeids- og inkluderingsminister Marte Mjøs Persen

#### Spørsmål:

Hva vil statsråden foreta seg for å sikre at personer som blir utsatt for feil i Nav-systemet får dekket sine saksomkostninger selv om feilene kan skyldes en annen offentlig etat?

#### BEGRUNNELSE:

Nettavisen har nylig omtalt saken til Terje Wagenius, som etter lang tids kamp i rettsvesenet har vunnet fram etter av Nav uriktig krevde ham for 180 000 han angivelig hadde mottatt for mye i uføretrygd. Bakgrunnen var feilaktige opplysninger fra Skattevesenet, som mente sluttvederlaget til Wagenius skulle regnes som lønn.

Wagenius og hans advokat har flere ganger gjort Nav oppmerksom på feilen, uten å nå fram. Etter flere runder i rettsvesenet vant så Wagenius fram i saken. Men ettersom Nav mener feilen ble gjort hos Skatteetaten, får han ikke dekket saksomkostninger fra Nav (og heller ikke fra Skatteetaten, som ikke er part i saken). Resultatet er han har fått tilbake 180 000 kroner i Nav, men sitter igjen med 184 000 i advokatutgifter.

Nav viser på sin side til forvaltningsloven § 36, som ikke gir adgang til å kreve saksomkostninger for et forvaltningsvedtak utenfor etatens kontroll. Det kan være så sin sak. Men situasjonen for Wagenius og mange andre som blir utsatt for grove feil i Nav-systemet er uansett at de må dekke saksomkostninger selv i saker der de vinner fram mot staten, fordi ulike statlige etater skylder på hverandre.

Spørsmålet dreier seg om statsråden vil ta initiativet til lovendringer som kan sikre at de som blir feil behand-

let i Nav-systemet og vinner fram i retten kan være sikre på å bli tilkjent saksomkostninger.

Gjør oppmerksom på at Wagenius i denne saken har løst Nav fra taushetsplikten, og at han har er omtalt med fullt navn og bilde i Nettavisen ved flere anledninger.

#### Svar:

Representanten Kristjánsson stiller spørsmål vedrørende Arbeids- og velferdsetatens (Nav) behandling av krav om saksomkostnader etter forvaltningsloven § 36. Jeg vil understreke at ansvaret for forvaltningsloven ligger til justis- og beredskapsministeren, så mitt svar vil omhandle hvordan Nav håndterer denne sakstypen.

Selv om saken det gjelder er omtalt i media, vil jeg være tilbakeholden med å vurdere enkeltsaker. Mitt svar vil derfor baseres på generelle vurderinger av Navs praktisering av dette regelverket. Jeg vil for ordens skyld nevne at jeg har vært i kontakt med Arbeids- og velferdsdirektoratet i forbindelse med denne saken, og fått opplyst at etaten vil foreta en ny gjennomgang av den aktuelle saken.

Dersom et vedtak blir endret til gunst fordi det bygget på uriktige opplysninger fra et annet forvaltningsorgan, vil dette i utgangspunktet utgjøre et forhold innenfor forvaltningens kontroll som gir parten krav på dekning av sine saksomkostnader. Forutsetningen er at vilkårene i forvaltningsloven § 36 er oppfylt.

Dersom endringen av et vedtak til gunst skyldes «partens eget forhold», gir dette ikke rett til saksomkostnadsdekning. Eksempelvis har en skattepliktig person selv et ansvar for å korrigere de forhåndsutfylte opplysningene

i skattemeldingen dersom de ikke er riktige. Dersom de forhåndsutfylte opplysningene ikke korrigeres innen leveringsfristen, anses de som akseptert av den skattepliktige og hen får et skatteoppgjør som er i samsvar med de innberettede opplysningene. I slike tilfeller vil feilen skyldes «forhold utenfor forvaltningens kontroll», jf. forvaltning-

sloven § 36, og vil dermed ikke gi grunnlag for dekning av sakskostnader.

Som nevnt over, vil jeg ikke gå inn å vurdere riktigheten av et vedtak i en enkelt sak. Jeg legger til grunn at Arbeids- og velferdsetaten behandler også denne sakstypen på en grundig og riktig måte.

## SPØRSMÅL NR. 1802

**Innlevert 7. april 2022 av stortingsrepresentant Dag-Inge Ulstein**

**Besvart 22. april 2022 av fiskeri- og havminister Bjørnar Skjæran**

### **Spørsmål:**

Norske myndigheter her lenge kjent til sikkerhetsutfordringen knyttet til russiske sjøfolk med farledsbevis og detaljkunnskap om norskekysten. Lovverket åpner for å trekke tilbake farledsbevis av hensyn til rikets sikkerhet.

Har statsråden vurdert å gjøre dette, vil det gjennomføres og er det andre tiltak regjeringen vil iverksette for å tette dette sikkerhetshullet som blant annet BT og E24 har avdekket?

### **Svar:**

Jeg vil understreke at regjeringen er svært opptatt av å ivareta Norges sikkerhet og å håndtere de sikkerhetsutfordringer som vi blir kjent med. Etterretnings- og sikkerhetstjenestene gjør, innenfor rammene av sine respektive gitte oppgaver, fortløpende vurderinger av trusler som kan ramme vårt samfunn, hvilken risiko disse representerer og hvordan de kan håndteres for å unngå negative konsekvenser for samfunnssikkerheten og statssikkerheten. Dette innebærer blant annet at aktiviteten i norske hav- og kystområder følges nøye med henblikk på å avdekke uønsket aktivitet. Utviklingen i trusselbilde og risiko forbundet med slik aktivitet vurderes fortløpende.

Som stortingsrepresentant Ulstein selv påpeker, er norske myndigheter godt kjent med at russiske navigatører har farledsbevis. Det har også tidligere vært stilt spørsmål ved om russiske farledsbevisinnehavere utgjør en sikkerhetsutfordring, og jeg er kjent med at berørte departementer og etater har drøftet dette ved flere anledninger før den sittende regjeringen tiltrådte.

Farledsbevisordningen er en del av losordningen, som er et forebyggende sjøsikkerhetstiltak hjemlet i havne- og farvannsloven. Formålet med losordningen er å sikre tilstrekkelig farvannskompetanse ved navigering og

manøvrering av fartøy, og slik bidra til å trygge ferdselen på sjøen. Kystverket administrerer losordningen og utsteder farledsbevis.

I henhold til forskrift om losplikt og bruk av farledsbevis, er hovedregelen at fartøy med lengde på 70 meter eller mer er lospliktige ved seilas innenfor grunnlinjen. Losplikten kan oppfylles ved å bruke los med sertifikat eller navigatør med farledsbevis for farvannet, eller ha tillatelse til autonom kystseilas i farvannet. Farledsbevisordningen er tilgjengelig for navigatører av alle nasjonaliteter som har tilstrekkelig erfaring og kompetanse, og åpner per i dag ikke for å diskriminere på bakgrunn av nasjonalitet.

Kystverket opplyser om at pr. 25. mars i år har 256 russiske navigatører gyldige farledsbevis. Det utgjør i overkant av seks prosent av alle farledsbevisinnehavere. Russiske farledsbevisinnehavere benyttes i all hovedsak av ikke-russiske fartøy, og mange norskflaggede og norskeide fartøy benytter russiske farledsbevisinnehavere for å oppfylle losplikten. Russiske fartøy benytter i all hovedsak los for å oppfylle losplikten i Norge.

Jeg kan forsikre stortingsrepresentant Ulstein om at regjeringen følger nøye med, og at vi fortløpende vurderer og iverksetter tiltak for å forhindre uønskede aktiviteter i hav- og kystområdene. Vi har vurdert suspensjon eller inndragning av russiske navigatørers farledsbevis. Vår vurdering er at tiltaket vil ha begrenset virkning, da det ikke vil påvirke uønsket aktivitet utenfor grunnlinjen eller aktiviteter som gjennomføres med mindre fartøy som ikke er lospliktige. Jeg vil også peke på at kostnadene ved et sikkerhetstiltak skal stå i et rimelig forhold til det som kan oppnås ved tiltaket, og at det aktuelle tiltaket vil medføre høye kostnader og ulemper for både næringslivet og staten. I den nåværende situasjonen vil det vi kan forvente å oppnå, ikke stå i et rimelig forhold til kostnadene, og vi har derfor kommet til at dette ikke er et hensiktsmessig

tiltak å iverksette nå. Dersom trussel- eller sikkerhetssituasjonen forverres, vil vi gjøre nye vurderinger.

## SPØRSMÅL NR. 1803

Innlevert 7. april 2022 av stortingsrepresentant Kathy Lie

Besvart 20. april 2022 av forsvarsminister Odd Roger Enoksen

### Spørsmål:

Viser til svaret fra statsråden om Forsvarets musikk.

Rettferdiggjør statsråden en forvaltning av Forsvarets musikk der en ser bort fra sektorprinsippet i staten og der den faglige friheten er svært begrenset blant annet ved at budsjettet er på et nivå langt under et minimum ift. sammenlignbare sivile institusjoner?

### BEGRUNNELSE:

I Prop. 14S 2020 -2021 Langtidsplanen for Forsvaret understrekes det nettopp at det er viktig å se på samfunnsansvaret i kombinasjon med Forsvarets egen kultur og tradisjoner.

Kapittel 11 Forsvaret som samfunnsaktør, Pkt. 11.3 Kulturarv, kulturmiljø og tradisjon. Kulturvirksomhet krever oppmerksomhet på egne premisser, siden det kan ligge andre føringer, kvalitetskrav og muligheter til grunn for denne enn for øvrig virksomhet i forsvarssektoren.

De profesjonelle sivile symfoniorkestrene har de siste 20 årene gjennom kulturløftet under Stoltenberg 1 og 2 regjeringene, fått en markant utvikling både personell og budsjettmessig. Dette er beskrevet i NOU 2013: 4 Kulturutredningen 2014 og i St. meld. 8 2018–2019 Kulturens Kraft.

Forsvarets musikk har ikke vært gjenstand for samme utvikling, men tvert i mot fått reduksjoner både i personell og budsjett fra 2016 og frem til i dag. Ingen av målsettingene som var beskrevet i St meld 33 (2008–2009) Kultur å forsvare for perioden 2009 til 2020 er fulgt opp.

Forsvarets musikk er per i dag en budsjett og resultat ansvarlig avdeling på nivå 3, hvor rapporteringen i hierarkiet kun fanger opp grønne og røde tall i Forsvarsstaben sin mål og resultatstyring.

På lik linje med de forvaltningsmessige forholdene som resulterte i flytting av Forsvarets museer til KUD, er Forsvarets musikk inne i en blindgate og har et prekært behov for en ny type forvaltning, fortrinnsvis i Forsvarssektoren, som ivaretar de grunnleggende faglige kravene til en profesjonell kulturinstitusjon.

Budsjettnivået som henvises til i statsrådets svar med en videreføring ift. saldert budsjett i 2021, er på samme nivå som i 2016 og innebærer kun faglig forsvarlig drift i de 5 korpene i 2 av årets 12 måneder. Realiteten er at Forsvarets musikk er økonomisk utarmet og fratatt evnen til å drive faglig utvikling og profesjonell virksomhet i tråd med både armlengdes avstand prinsippet og ikke minst ambisjonene i St. meld. 8 Kulturens Kraft 2018–2019. Det er viktig å ta inn over seg at disse forholdene innebærer at dagens forvaltning av Forsvarets musikk ikke på noen måte kan sies å være ivaretatt iht. prinsippet om sektorsvar i Staten.

### Svar:

Jeg viser til brev fra Stortingets president av 7. april 2022 med spørsmål fra stortingsrepresentant Kathy Lie om Forsvarets musikk. Representanten spørsmål lyder slik: «Viser til svaret fra statsråden om Forsvarets musikk. Rettferdiggjør statsråden en forvaltning av Forsvarets musikk der en ser bort fra sektorprinsippet i staten og der den faglige friheten er svært begrenset blant annet ved at budsjettet er på et nivå langt under et minimum ift. sammenlignbare sivile institusjoner?»

Det vises til svar på spørsmål 1508 av 15. mars 2022. I svaret fra forrige forsvarsminister understrekes det blant annet at Forsvarets musikk er en viktig kulturbærer og en essensiell del av Forsvarets kultur og virke. Det er ingen tvil om at FD har og tar et sektoransvar for FMUS. Forsvaret er arbeidsgiver og virksomhetsstyrer for FMUS.

Videre blir den kunstneriske friheten for FMUS ivare tatt gjennom at Forsvarets musikk selv velger sitt repertoar og sin kunstneriske profil og kompetanse. Forsvarets musikk lager en rekke produksjoner rettet mot et bredt publikum, i tillegg til at musikkorpene utfører oppdrag for kongehuset, Stortinget, regjeringen og Forsvaret. Gjennom denne autonomien mener jeg at det ligger gode muligheter for faglig utvikling for musikkorpene.

Representanten mener at den faglige friheten er svært begrenset, blant annet ved at budsjettet er lavt. Her sam-

menligner representanten Forsvarets musikk med sivile institusjoner. Det stemmer at det skjedde en nedbemanning av Forsvarets musikk, med en ny fremforhandlet stillingsramme i 2018, med de budsjettmessige konsekvenser dette hadde. Nedbemanningen skjedde på bakgrunn av Stortingets vedtak til Innst. 62 S (2016-2017) jf. Prop. 151 S (2015-2016) Kampkraft og bærekraft. Stortinget vedtok at Forsvaret skulle nedlegge musikkinspektoratet og opprettholde prinsippet om samlet og effektivisert sentral ledelse.

For øvrig viser jeg til omtalen av Forsvarets musikk i Prop. 1 S (2021-2022), der det opplyses at budsjettet til Forsvarets musikk videreføres på om lag samme nivå som i 2021. Dette er en videreføring av tildelingen til Forsvarets musikk etter endringene i 2018, og i tråd med fordelingen i budsjettsamarbeidet med Kulturdepartementet, hvor 40 pst. av de samlede utgiftene til fire av korpene i Forsvarets musikk finansieres av Kulturdepartementet.

## SPØRSMÅL NR. 1804

Innlevert 7. april 2022 av stortingsrepresentant Ingunn Foss

Besvart 21. april 2022 av justis- og beredskapsminister Emilie Mehl

### Spørsmål:

Hva mener statsråden om at ordførere fra Senterpartiet sprer feilinformasjon om domstolsreformen, og frykter statsråden slik feilinformasjon kan føre til at lokalpolitikere treffer vedtak på feil grunnlag?

tro til at disse prosessene foregår på en ryddig og faktabasert måte.

Det er viktig for regjeringen at sakene vi skal behandle er godt belyst. Derfor har vi sendt forslaget om endringer i domstolstruktur på bred høring.

### BEGRUNNELSE:

Jeg viser til spørsmål nr. 1471 og svar av 16. mars 2022, vedrørende påstand fra Senterparti-ordfører Arnt Einar Bardal om at

«flere store saker som går i Trondheim nå, [...] kunne ha vært behandlet både på Steinkjer og i Namsos».

Statsråden kunne verken bekrefte eller avkrefte at det var tilfelle i svaret på spørsmålet.

Det kunne imidlertid sorenkriver Leif Otto Østerbø i Trøndelag tingrett i Trønder-Avisa mandag 4. april 2022. Østerbø opplyser at ingen ordførere på Innherred deltok på informasjonsmøter om domstolsreformen «fordi de har bestemt seg». Videre uttaler han følgende til Trønder-Avisa:

«Jeg ønsker å bidra med riktig informasjon. Når det påstås at saker flyttes fra Steinkjer til Trondheim, så stemmer det ikke. Vi kan godt være uenige i sak, men vi må være etterrettelige».

### Svar:

Jeg legger til grunn at lokalpolitikere på alminnelig måte behandler spørsmålet om domstolstruktur, og jeg har til-

**SPØRSMÅL NR. 1805****Innlevert 7. april 2022 av stortingsrepresentant Marie Sneve Martinussen****Besvart 26. april 2022 av finansminister Trygve Slagsvold Vedum****Spørsmål:**

Kan statsråden opplyse om hvorvidt og hvor mye som har blitt utbetalt gjennom leterefusjonsordningen til russiske selskaper 1. april, herunder om det har blitt utbetalt penger til oljeselskapene Rosneft og Lukoil, og vil statsråden sørge for at Norge ikke underminerer sanksjonsregimet mot Russland ved å utbetale penger til disse selskapene?

**BEGRUNNELSE:**

Dagens Næringsliv har tidligere beregnet at selskapene Rosneft og Lukoil til sammen kan ha krav på inntil 150 millioner kroner i leterefusjon, basert på letekostnader i 2021. I en sak i samme avis 7. april framkommer det at de to selskapene forrige uke kan ha mottatt store summer, men at flere departementer og Skatteetaten nekter å bekrefte om det har skjedd, på tross av at Rosneft er omfattet av det gjeldende sanksjonsregimet Norge har stilt seg bak.

Regjeringen har allerede innført unilaterale straffetiltak, både ved å kunngjøre noen dager etter invasjonen at Oljefondet skulle ut av Russland og ved å slå fast at de nevnte selskapene er utelukket fra å få nye lisenser på norsk sokkel.

**Svar:**

Spørsmålet gjelder utbetaling av skatteverdien av letekostnader to russiske selskap hadde i inntektsåret 2021. Negativ terminskatt ble innført som et av flere koronastøttetiltak for petroleumsnæringen våren 2020. Sel-

skap som forventer å få utbetalt leterefusjon, kan istedenfor få utbetalt skatteverdien av letekostnadene løpende i seks terminer. Fem terminer er allerede utbetalt. Det som gjenstår er sjettemin, som forfaller 1. juni 2022. Femte termin forfalt 1. april.

Norge har sluttet opp om samtlige av EUs restriktive tiltak overfor Russland som følge av angrepet på Ukraina. Tiltakene er gjennomført i norsk rett. Utenriksdepartementet er ansvarlig fagdepartement for gjennomføringen. Det er ingen personer, grupper eller enheter som kun er sanksjonert av Norge.

Tiltakene som er innført i norsk rett må etterleves av alle norske statsborgere og selskaper, og samtlige på norsk territorium må forholde seg til disse. Brudd på tiltakene er straffbart. Også omgåelse er straffbart.

Sanksjonene innebærer blant annet økonomiske frystiltak for listeførte personer og enheter. Det vil si frys av penger og formuesgoder, samt forbud mot å stille penger og formuesgoder til rådighet både indirekte og direkte.

Skatteetaten fryser utbetalinger som er omfattet av sanksjonene. Det må gjøres en konkret vurdering i hvert enkelt tilfelle av om utbetalinger er omfattet av sanksjoner og må fryses. Dette gjelder ikke bare leterefusjon, men også andre utbetalinger fra Skatteetatens innkrevingsregnskaper. Skatteetaten har lovpålagt taushetsplikt, og jeg kan derfor ikke uttale meg om utbetaling til enkeltselskaper.

På grunnlag av det ovenstående er det ikke tvil om at Norge, både generelt og på skatteområdet, aktivt slutter opp om EUs restriktive tiltak og på ingen måte underminerer dem.

**SPØRSMÅL NR. 1806****Innlevert 7. april 2022 av stortingsrepresentant Grete Wold****Besvart 26. april 2022 av justis- og beredskapsminister Emilie Mehl****Spørsmål:**

Ved at mange av de som flykter fra krigen i Ukraina er barn, så er det også mange som har behov for tilrettelegging og

oppfølging. Barn med funksjonsnedsettelse, ulike allergier eller psykiske utfordringer som krever ulike tiltak.

Hvordan sikres disse barna og deres familier nødvendig tilrettelegging både på ankomstsenter og mottak?

**BEGRUNNELSE:**

Det er mange flyktninger som nå kommer, og flere av de barna som har flyktet sammen med sine, er i behov av tilrettelegging.

Vi hører om fortvilte mødre som ikke klarer å skjerme barn med autisme for sterke inntrykk, barn som ikke kan spise den maten som serveres grunnet allergier, og mødre som er utslitt av en krevende situasjon.

Disse familiene er spesielt sårbare, og det meldes fra frivillige og andre at de som driver mottak ikke har et forsvarlig tilbud.

Dette må etter SV sin vurdering sikres i kontraktinngåelsene.

**Svar:**

Innledningsvis viser jeg til svar på spørsmål nr. 1567 hvor det redegjøres for at oppfølgingen av asylsøkere baserer seg på sektoransvarsprinsippet. Dette prinsippet gjelder også ved oppfølgingen av barn med særskilte behov som er fordrevet fra Ukraina til Norge. Sektoransvarsprinsippet innebærer at den enkelte sektor har ansvar for oppfølging innen sine sektorområder. Kommuner som er vertskommune for et asylmottak mottar tilskudd fra Utlendingsdirektoratet (UDI) som kompensasjon for utgifter til kommunale tjenester som beboerne i asylmottak har krav på.

Det operative ansvaret for drift av asylmottak er delegert fra Justis- og beredskaps-departementet til UDI. UDI har retningslinjer for oppfølging av barn generelt, og egne retningslinjer for identifisering og oppfølging av sårbare og personer med spesielle behov.

UDI forsøker å identifisere flyktninger med særskilte behov så raskt som mulig etter ankomst, og samarbeider med helsetjenesten om deling av informasjon om tilretteleggingsbehov, slik at man kan tilby den mest egnede tilgjengelige boløsningen i mottak for den enkelte familie. I de tilfellene særskilte behov identifiseres etter at man er kommet til et asylmottak eller akuttinnkvartering, skal UDI varsles av mottaket. Det er utarbeidet en indikatorliste for å identifisere slike behov, og det stilles krav til alle mottak om slikt identifiseringsarbeid.

Videre arbeider UDI for at mottakene så tidlig som mulig får informasjon om slike behov, slik at de kan tilrettelegge og bistå beboerne med å komme i kontakt med helsetjenesten i kommunen. I henhold til sektoransvarsprinsippet er det helsetjenesten i kommunen som har ansvar for å dekke behovet for helse- og omsorgstjenester som asylsøkere har rett på, jf. forskrift om rett til helse- og omsorgstjenester til personer uten fast opphold i riket § 4.

Grunnet den ekstraordinære situasjonen med høye ankomsttall fra Ukraina har det noen ganger vært utfordrende for mottak å varsle kommuner i god nok tid før det flytter familier med barn med omfattende helse- og

omsorgsbehov til kommunen. Dette har i enkelte tilfeller ført til at helsetjenestene i kommunene ikke har fått et tilstrekkelig apparat på plass fra starten av. Det er uheldig. UDI opplyser at de i enkelttilfeller har innvilget ekstraordinære tiltak som for eksempel ekstra bemanning med kvalifisert personell i mottaket, inntil kommunen har igangsatt nødvendige tiltak. Dette er et eksempel på bruk av ekstraordinære tiltak UDI kan sette i gang ved behov, basert på konkrete vurderinger i den enkelte sak.

For fordrevne fra Ukraina som er omfattet av ordningen med kollektiv beskyttelse og som bor i privat regi i en kommune, kan det søkes om alternativ mottaksplass (AMOT). Ordningen innebærer at kommunen kompenseres økonomisk for tjenester til denne gruppen, frem til de blir bosatt i en kommune. Dette medfører at kommunene plikter å følge opp familien, herunder å vurdere behov for ytelser til livsopphold mv., utover de lovpålagte tjenestene.

Det er en krevende situasjon vi står i, og jeg har forståelse for at det er særlig krevende for familier med særskilte behov som er fordrevet fra sitt hjemsted. UDI jobber intensivt for å sikre denne gruppen et så godt innkvarteringstilbud som mulig. Ved behov legger UDI til rette for flytting til andre mer egnede mottak. Politiet og UDI jobber også kontinuerlig med å øke registrerings- og saksbehandlingsskapasiteten slik at tiden frem til vedtak og bosetting blir så kort som mulig.



**SPØRSMÅL NR. 1807****Innlevert 7. april 2022 av stortingsrepresentant Ingunn Foss****Besvart 26. april 2022 av justis- og beredskapsminister Emilie Mehl****Spørsmål:**

Hva tenker statsråden om Reglerådets vurdering av høringsnotatet, og mener statsråden at høringsnotatet om domstolsreformen gir høringsinstansene et tilstrekkelig beslutningsgrunnlag til å vurdere konsekvensene av å gjeninnføre den tidligere domstolstrukturen?

**BEGRUNNELSE:**

Reglerådet skriver i sin uttalelse til høringen om domstolsreformen at høringsnotatet inneholder “en svært begrenset utredning av forslagene til endringer i domstolstrukturen”. Reglerådets konklusjon er at “forslaget ikke er tilstrekkelig utredet”. Reglerådet peker blant annet på:

- Manglende vurdering av hvordan reversering skal løse de utfordringene domstolsreformen var et svar på.

- Mangelfull utredning av hva som bør gjøres for “å bedre dagens situasjon i domstolene hva gjelder blant annet saksbehandlingstid og behov for noe mer spesialiserte fagmiljøer”.

- Mangelfull utredning av virkningene en reversering har for brukerne av domstolene.

**Svar:**

Regjeringen vil lytte til alle høringsuttalelsene som inngis i denne saken. Det gjelder også uttalelsen fra Reglerådet.

Jeg ønsker ikke å gå inn i noen vurdering av konkrete høringsinnspill nå. Etter at høringsfristen er utløpt, vil departementet gjøre en helhetlig vurdering av saken.

**SPØRSMÅL NR. 1808****Innlevert 8. april 2022 av stortingsrepresentant May Helen Hetland Ervik****Besvart 22. april 2022 av arbeids- og inkluderingsminister Marte Mjøs Persen****Spørsmål:**

Kan kommunal- og distriktsministeren garantere for at regjeringen vil bidra med nok økonomiske ressurser til kommunene, og hurtig iverksette tiltak, slik at kommunene har, lokalt helsepersonell, nok boliger, nok tolker og nok lærere med morsmålskompetanse for å ivareta den utfordringen det er med å ta imot så mange flyktninger fra Ukraina?

**BEGRUNNELSE:**

UDI har anslått at Norge skal ta imot 35 000 flyktninger fra Ukraina i år. Foreløpig har kommunene selv sagt ja til å bosette rundt 23 000 flyktninger.

For de fleste kommunene vil det å ta imot så mange flyktninger medføre utfordringer både for bosetting, for den lokale helsetjeneste og for integrering i barnehager og skoler. En stor del av kommunene har allerede i dag ut-

fordringer med å dekke opp bemanningsbehovet i dagens situasjon.

**Svar:**

Jeg har fått oversendt spørsmålet fra kommunal- og distriktsministeren, da bosetting og integrering av flyktninger ligger under mitt ansvarsområde. De ulike kommunale tjenestene vil den enkelte fagstatsråd ha ansvar for på vanlig måte.

Bosetting er en frivillig oppgave for kommunene, som nå skal bygge opp kapasitet i tjenesteapparatet i tråd med anmodninger fra staten. Jeg er imponert over den store bosettingsviljen i kommunene. Kommunene er, som følge av flyktningestrømmen fra Ukraina, bedt om å bosette 35 000 flyktninger i år. Dette er et rekordhøyt tall, og vi legger planer for at tallet kan bli enda høyere.

Kommuner som bosetter flyktninger mottar særskilte tilskudd fra staten de første årene etter bosetting. Inte-

greringsstilskuddet, sammen med særskilt tilskudd ved bosetting av enslige mindreårige, særskilt tilskudd ved bosetting av personer med funksjonsnedsettelse og/eller atferdsvansker, og tilskudd til opplæring i norsk og samfunnskunnskap, er grunnfinansieringen i kommunenes integreringsarbeid.

Hvert år kartlegges utgiftene kommunene har til bosetting og integrering av flyktninger av et beregningsutvalg. Kartleggingen gir informasjon om det er rimelig samsvar mellom tilskuddene og kommunenes utgifter. Dekningsgraden for tilskuddene er forholdet mellom tilskuddenes satser og beregnet gjennomsnittlig utgift per person i målgruppen for tilskudd.

Beregningsutvalgets siste kartlegging viser en dekningsgrad for integreringstilskuddet på 105,9 % i 2020. Det betyr at kommunene i snitt brukte mindre ressurser enn de fikk dekning for av staten til bosetting og integrering av flyktninger i 2020. Jeg mener det er viktig at statens kompensasjon står i forhold til kommunenes utgifter de første årene.

De særskilte tilskuddene fra staten til bosetting og integrering utløses først ved faktisk bosetting. Flere kommuner har meldt at de er bekymret for å bygge opp kapasitet i ulike tjenester for å ta imot flyktninger som kanskje

viser seg å ikke bli benyttet likevel. Dette er en bekymring vi tar på alvor.

Regjeringen vil bidra til at kommunene får mulighet til å bygge opp bosettingskapasiteten i en situasjon med mye usikkerhet. I tilleggsproposisjonen, Prop. 78 S (2021-2022) som ble lagt frem 1. april foreslår regjeringen derfor at kommunene skal motta en kompensasjon på 50 000 kroner per vedtaks plass kommunene blir anmodet om og har stilt til rådighet, hvis disse plassene ikke blir benyttet. Det forutsettes at kommunene tar imot de flyktningene de får tildelt fra IMDi og at kommunene har startet med å bygge opp kapasiteten for disse plassene.

I tilleggsproposisjonen legger regjeringen også fram andre forslag til økte bevilgninger for å sikre at arbeidet med ankomst og bosetting skal kunne gjennomføres på en god måte.

Regjeringen har også hatt på høring forslag til midlertidige endringer i flere lover som samlet vil bidra til å gjøre det enklere for kommunene å bosette raskere og håndtere den ekstraordinære situasjonen. Høringsfristen var 12. april. Vi vurderer nå høringsinnspillene og vil legge fram en lovproposisjon for Stortinget så snart som mulig, slik at Stortinget raskt kan ta stilling til midlertidige justeringer i lovverket.

## SPØRSMÅL NR. 1809

**Innlevert 8. april 2022 av stortingsrepresentant Lars Haltbrekken**

**Besvart 21. april 2022 av olje- og energiminister Terje Aasland**

### **Spørsmål:**

Viser til svar på mitt spørsmål av 28. mars. Vi ber Statsråden legge frem de konkrete vurderingene som er gjort med de PUD-ene som er oppgitt i svaret. Den 29. juni 2021 ble utbyggingen for Breidablikk godkjent etter høyesteretts avgjørelse.

Er det gjennomført en slik vurdering også ved godkjenning av denne PUDen, og ber om at den også i tilfellet legges frem?

### **Svar:**

Departementet har gjort konkrete vurderinger ifm. myndighetsbehandlingen av plan for utbygging og drift av feltene Kristin sør og Kobra East Gekko. Vurderingene som er gjort fremgår av departementets beslutningsgrunnlag for sakene.

Det er usikkert om nye utbyggingsprosjekter på norsk sokkel bidrar til økte, uendrede eller lavere globale klimagassutslipp totalt sett<sup>1</sup>. På grunn av størrelsen vil effekten av nye utbygginger uansett være svært liten. I de to ovennevnte utbyggingssakene har departementet gjort et anslag over hvor store bruttoutslipp bruken av forventet mengde eksportert petroleum fra feltene kan medføre.

<sup>1</sup> Rosendahl mf.fl.: Climate Policies in a Fossil Fuel Producing Country: Demand versus Supply Side Policies, The Energy Journal, Vol. 38, No. 1 (2017) og Rystad Energy: Utslippseffekter av produksjonskutt på norsk sokkel. (2021).

Dette utgjør 20,0 og 17,6 mill. tonn CO<sub>2</sub>-ekvivalenter over hele levetiden for henholdsvis Kristin Sør og Kobra East Gekko. I 2019 var de globale utslippene av klimagasser 52,4 mrd. tonn CO<sub>2</sub>-ekvivalenter<sup>2</sup>. Vurderingen er at en slik marginal effekt på globale utslipp ikke vil kunne ha målbar betydning for klimaendringer i Norge.

Representanten spør også om behandlingen av søknad om godkjenning av plan for utbygging og drift for Breidablikk. Departementet har ikke gjort tilsvarende vurderinger ved behandling av plan for utbygging og drift før Kristin Sør-prosjektet. Det var først på dette tidspunktet departementet hadde vurdert og tatt stilling til om Høyesterett sin dom tilsa en justering av saksbehandlin-

gen av søknader om godkjenning av planer for utbygging og drift, herunder hvordan slike vurderinger kan foretas.

Som beskrevet i Meld. St. 11 (2021-2022) vil departementet foreta en vurdering av klimavirkninger av produksjons- og forbrenningsutslipp ved behandlingen av alle nye utbyggingsplaner (PUD) fremover. Omfanget av vurderingen vil tilpasses størrelsen på ressursene i den enkelte utbygging. Ved større utbygginger vil det bli gjort vurderinger utover det som er gjort for Kristin Sør og Kobra East Gekko, herunder vurderinger av annenordensseffekter og andre relevante forhold.

Departementet vil synliggjøre disse vurderingene ved fremtidige vedtak knyttet til søknader fra rettighetshavergrupper om godkjenning av plan for utbygging og drift.

#### SPØRSMÅL NR. 1810

Innlevert 8. april 2022 av stortingsrepresentant Freddy André Øvstegård

Besvart 22. april 2022 av forsknings- og høyere utdanningsminister Ola Borten Moe

##### **Spørsmål:**

Virke og Creo har uttrykt bekymring for treghet i NOKUT for å behandle søknader om akkreditering av nye fagskoletilbud. Av 48 søknader inne blir kun 25 behandlet denne våren.

Tatt i betraktning behovet for kompetanse og ambisjonen om 1 000 nye fagskoleplasser, vil statsråden se til at NOKUT gjøres i stand til å behandle søknader raskere?

##### **Svar:**

Regjeringen har klare ambisjoner for utviklingen av høyere yrkesfaglig utdanning i Hurdalsplattformen, da det er viktig å bidra til å dekke kompetansebehov i arbeidslivet framover. Jeg har fått flere henvendelser som har fremmet bekymringer om saksbehandlingstiden i NOKUT når det gjelder akkreditering av nye studietilbud i høyere yrkesfaglig utdanning. Departementet er nå i gang med å undersøke saken for å se hva som eventuelt kan gjøres. Dette vil skje i dialog med NOKUT.

#### SPØRSMÅL NR. 1811

Innlevert 8. april 2022 av stortingsrepresentant Silje Hjemdal

Besvart 25. april 2022 av kultur- og likestillingsminister Anette Trettebergstuen

##### **Spørsmål:**

Vil statsråden ta initiativ til en NOU for musikknæringen?

**BEGRUNNELSE:**

En gruppe aktører har tatt initiativ til at det bør bestilles en NOU for musikkvirksomhetene i Norge. Gruppen har hatt møte med Kulturdepartementet og fremlagt sine synspunkter der. Gruppen har også et forslag til mandat for en slik NOU.

Musikkfeltet er sammensatt. Noen virksomheter er profesjonelle, andre driver på frivillig basis, og noen befinner seg midt imellom. Noen er kommersielle, andre er helt avhengig av offentlig støtte, og mange befinner seg midt imellom. Det er en stor variasjon. Mye av musikkfeltet har også forgreninger inn i andre virksomheter og andre sektorer. Samarbeid på tvers av fag er normen.

Det bør være et mål at mest mulig at musikknæringen kan stå mest mulig på egne ben. På den måten slipper de å være et verktøy for offentlige mål, men kan få utvikle seg på egne premisser og til glede for publikum og utøvere.

En NOU bør være et godt grunnlag for eventuelle senere lovendringer og/eller endringer i offentlige støtteordninger.

**Svar:**

Det stemmer at jeg har hatt møte med en gruppe aktører i musikkfeltet som mener det er behov for å vurdere endringer i virkemiddelbruk og lovverk med mål om å styrke musikksektoren. Jeg er veldig glad for alle samarbeid om å synliggjøre behov i musikkfeltet, og vi hadde et nyttig møte. Mange av problemstillingene aktørene tok opp er vi imidlertid allerede godt i gang med, men hvor vi arbeider mer overordnet for å favne flere i samme situasjon.

De aller fleste kunstnere og utøvere i Norge er enten frilansere eller selvstendig næringsdrivende. Disse opplever at tilgangen til sosiale rettigheter som problematisk. Arbeids- og inkluderingsministeren og jeg har derfor satt i gang en prosess for å se på hvordan vi kan forsterke sosiale

rettigheter for frilansere og selvstendig næringsdrivende. Dette ser vi i sammenheng med at jeg har tatt opp igjen arbeidet med en stortingsmelding om kunstnerpolitikken. I meldingen vil vi se nærmere på virkemiddelbruk for både musikere og andre kunstnere og utøvere. Jeg mener at det i denne omgang er mest hensiktsmessig å gå mer bredt gjennom alle kunstfelt og se sammenhenger og ulikheter i utfordringer innen dette feltet. Vi har også satt i gang en utredning av Den kulturelle skolesekken som vil omfatte en særskilt undersøkelse av musikkfeltet.

I tillegg vil jeg sette i gang et arbeid med å innføre regionale kulturfond, blant annet for å se på hvordan vi kan tette "huller" eller forsterke regionale og nasjonale ordninger for å styrke det lokale og regionale kulturlivet og skape flere kulturarbeidsplasser. Vi har nylig mottatt sluttrapporten fra Norsk kulturråd og Norsk filminstitutt om konsekvensene av pandemien for kulturlivet, og jeg vil vurdere deres forslag til tiltak for å styrke kultursektoren etter pandemien. Senter for forskning på sivilsamfunn og frivillig sektor følger tilsvarende utviklingen i frivilligheten, og ultimo 2022 vil vi få rapporten fra Østlandsforsknings følgeevaluering av Kultur- og likestillingsdepartementets innsats for kulturell og kreativ næring. Ikke minst er mangfold og deltakelse for alle en prioritert satsing. Vi vil blant annet legge frem en strategi for deltakelse for folk med minoritetsbakgrunn.

Musikklivet favner bredt og er berørt av veldig mange prosesser og problemstillinger. Men alt kan ikke løses i ett arbeid, spesielt ikke det som også gjelder andre sektorer enn bare musikk. For eksempel kunstnerøkonomi, frivilligheten, mangfold.

Jeg kan forsikre om at regjeringa har ambisjoner for kulturpolitikken. Vi vurderer nå, sammen med aktørene, hvilken form for gjennomgang av musikkfeltet man får kvalitativt best utbytte av, og som samtidig gjør at vi oppnår raskt og best resultat.

**SPØRSMÅL NR. 1812**

**Innlevert 8. april 2022 av stortingsrepresentant Erlend Wiborg**

**Besvart 26. april 2022 av justis- og beredskapsminister Emilie Mehl**

**Spørsmål:**

Vil statsråden for å få ned registreringskøene for ukrainske flyktninger åpne opp for at de med biometriske pass kan registrere seg på samtlige politistasjoner i Norge?

**BEGRUNNELSE:**

Mange ukrainere venter unødvendig lenge på å få registrert seg i Norge. Vi hører stadig om barn som ikke får barnehage og skoleplass, voksne som har jobber, men som ikke får jobbet da de ikke får arbeidstillatelse før de er

registrert osv. Ukrainske biometriske pass er fra før av godkjent i Norge og derfor bør de som har slike pass kunne få en rask registrering på samtlige politistasjoner i Norge.

**Svar:**

Justis- og beredskapsdepartementet ga politiet 10. mars i oppdrag å etablere tilstrekkelig kapasitet til å håndtere Ukraina-situasjonen, herunder registrering av asylsøkere. Det innebar blant annet beslutning om desentralisert registrering slik at asylsøkere fra Ukraina ikke må reise til Nasjonalt Ankomstsenter på Råde, men kan registrere seg i politidistriktet der de ankommer eller oppholder seg. Politiet har avsatt betydelig med ressurser for å øke registreringskapasiteten og har iverksatt en rekke tiltak som samlet sett allerede har gitt effekt på registreringsskøene. Blant annet er det tilført mer ressurser for å styrke

kapasiteten ved Nasjonalt Ankomstsenter og i politidistriktene, samt startet etableringen av et nytt midlertidig ankomstsenter ved Gardermoen.

I forbindelse med registreringen er det viktig å opprettholde kvalitet i kontrollen og tenke sikkerhet, slik at vi vet hvem som gis opphold i Norge. Derfor innebærer registrering av asylsøkere mer enn bare registrering av pass. Det skal blant annet tas opptak av biometri, fingeravtrykk, gjennomføre registersøk, vurdering av relevante dokumenter og relasjoner, og se disse opp mot hverandre og opp mot det til enhver tid gjeldende risikobildet. Dette krever kompetanse og utstyr som politistasjonene ikke besitter i det daglige. Det er derfor politiets faglige tilrådning at styrkingen av registreringskapasiteten bør skje ved Nasjonalt Ankomstsenter på Råde, og ved de øvrige etablerte registreringsstedene i politidistriktene.

**SPØRSMÅL NR. 1813**

**Innlevert 8. april 2022 av stortingsrepresentant May Helen Hetland Ervik**

**Besvart 26. april 2022 av landbruks- og matminister Sandra Borch**

**Spørsmål:**

Vil landbruksministeren sørge for at det produsenter av pelsdyr, som har måttet avvikle hold av pelsdyr snarlig vil få kompensasjon, samtidig som det også blir mer midler over «omstillingsordningen for produsenter av pelsdyr», slik at de pelsdyroppdretterne som må avvikle driften, har mulighet til å søke omstillingsmidler for å endre driften?

**BEGRUNNELSE:**

For at pelsdyroppdrettere som hadde pelsdyrproduksjon i januar 2018, skulle ha mulighet til å omstille seg når stortinget vedtok avvikling av hold av pelsdyr ble det etablert en omstillingsordning gjennom Innovasjon Norge. Ordningen hadde en total ramme på 95 millioner kroner.

Alle midlene over ordningen er disponert for lenge siden og produsenter har dermed ikke lenger muligheten til å søke om stillingsmidler.

Samtidig venter produsenter fortsatt på å få full kompensasjon gjennom kompensasjonsordningen.

**Svar:**

Etter lov om forbud mot hold av pelsdyr, må aktive pelsdyroppdrettere avvikle innen 1. februar 2025. De aller

fleste oppdretterne har allerede avviklet, og det er utbetalt godt over 400 millioner kroner i kompensasjon i henhold til den modellen som de daværende regjeringspartiene sto bak, da loven ble vedtatt. Den nye og klart forbedrede kompensasjonsordningen som ble vedtatt i juni 2021, er nå trådt i kraft. Det er allerede kommet inn flere søknader etter den nye ordningen, og det er et prioritert arbeid å slutføre erstatningsoppgjøret.

Når det gjelder midler til omstilling for pelsdyroppdrettere, hadde disse opprinnelig en ramme på 100 millioner kroner, men slik at noe ble holdt av til en ordning for tilskudd til arbeidsrettet kompetanseheving for pelsdyroppdrettere. Rammen er siden økt med noe over 25 millioner kroner. Det er ikke lagt opp til ytterligere økning av rammen for disse midlene. Den nye kompensasjonsordningen sikrer imidlertid pelsdyroppdretterne full erstatning etter ekspropriasjonsrettslige regler, samt visse tillegg til dette.

**SPØRSMÅL NR. 1814****Innlevert 8. april 2022 av stortingsrepresentant Erlend Wiborg****Besvart 26. april 2022 av justis- og beredskapsminister Emilie Mehl****Spørsmål:**

Hvor mange plasser er det opprettet og hvor stor er dekningsgraden for disse plassene, på henholdsvis Haslemoen og Hvalsmoen?

**BEGRUNNELSE:**

Som en del av Norges arbeid med å ta imot flyktninger fra Ukraina, har det blitt opprettet plasser for mottak av flyktninger i de gamle militærleirene på Haslemoen og Hvalsmoen. Spørsmålsstiller ønsker derfor å få vite hvor mange plasser det er opprettet på hver av disse stedene, og hvor høyt belegget er for disse plassene pr. d.d.

**Svar:**

Per 19. april 2022 er kapasitet og antall asylmottaksplasser fordelt slik:

Akuttinnkvartering Hvalsmoen har 350 plasser. Her er 268 plasser tatt i bruk, som gir et belegg på 77 %.

Akuttinnkvartering Haslemoen har 900 plasser. Her er 262 plasser tatt i bruk, som gir et belegg på 29 %. Årsaken til at Haslemoen ikke har et høyere belegg, er at UDI først begynte å fylle opp Haslemoen i påsken. UDI planlegger fortløpende å sende flere personer til anlegget i tiden fremover.

**SPØRSMÅL NR. 1815****Innlevert 8. april 2022 av stortingsrepresentant Hans Andreas Limi****Besvart 26. april 2022 av klima- og miljøminister Espen Barth Eide****Spørsmål:**

I følge Hurdalsplattformen skal 55 % av norske klimagassutslipp kuttes innen 2030, målt mot 1990.

Er det norske forbrukere som skal bære den økonomiske byrden for denne målsettingen og hvordan vil denne målsettingen kunne påvirke forbrukerprisene på mat, strøm samt bensin og diesel?

**Svar:**

Norges klimamål for 2030 er en utslippsreduksjon på minst 50 og opp mot 55 prosent sammenlignet med 1990-nivå. Dette målet er Norges nasjonalt fastsatte bidrag under Parisavtalen og er en juridisk forpliktelse som både er spilt inn til FN og lovfestet i den norske klimaloven. I tillegg til Norges forpliktelse under Parisavtalen har regjeringen i Hurdalsplattformen sagt at vi vil kutte norske utslipp med 55 prosent mot 2030 sammenlignet med 1990. Dette gjelder hele økonomien, inklusive kvotepliktig sektor.

Klimapolitikken er basert på at forurenser skal betale. Sektorovergrepene virkemidler i form av avgifter

og deltakelse i det europeiske kvotesystemet er hovedvirkemidlene i den norske klimapolitikken. I tillegg til kvoter og avgifter brukes direkte regulering, standarder, avtaler, subsidier til utslippsreducerende tiltak og støtte til forskning og teknologiutvikling som virkemidler i klimapolitikken. Hvordan virkemidlene treffer forbrukeren avhenger av virkemiddelbruken. Kvotesystemet og CO<sub>2</sub>-avgiften gjør det dyrere å slippe ut klimagasser og bidrar dermed til at produksjon og forbruk vris i mer klimavennlig retning. Prising av utslipp fører til økt lønnsomhet for bedrifter og forbrukere som finner en måte å tilpasse seg og redusere utslipp.

Alle må få mulighet til å ta klimavennlige valg, uavhengig av økonomi og bosted. Omstillingen må derfor være sosialt og geografisk rettferdig og inkluderende. Miljø- og klimaavgifter skal derfor innrettes sosialt rettferdig og differensieres geografisk der det er mulig og hensiktsmessig. Vi skal bruke våre fornybare energiresurser til å skape arbeidsplasser i Norge og sørge for fremtidig verdiskaping og inntekter til fellesskapet.

Vi skal forberede Norge på fremtiden, og da er det helt sentralt at vi tilrettelegger for verdiskaping basert på

naturressursene våre, grønne arbeidsplasser i hele landet og en rettferdig omstilling hvor ingen faller fra. For å skape nye jobber og kutte utslipp, vil regjeringen føre en aktiv næringspolitikk, og satse på områder som karbonfangst,

-bruk og -lagring, havvind, hydrogen, batteriteknologi, grønn skipsfart, landtransport, samt skog, treforedling og andre fornybare næringer.

## SPØRSMÅL NR. 1816

Innlevert 8. april 2022 av stortingsrepresentant Grete Wold

Besvart 19. april 2022 av justis- og beredskapsminister Emilie Mehl

### Spørsmål:

Ved at man inngår kontrakter for drift av mottak så har også myndighetene et ansvar for å sikre at disse er kvalitetssikret, både med tanke på drift og kvalitet. Det er fremkommet i media at aktører som er dømt for ulike forhold som ikke er forenlige med et slikt ansvar, har fått kontrakter.

Hvordan vil regjeringen sikre at sårbare flykninger gis et kvalitetsmessig forsvarlig, og trygt botilbud i våre mottak?

### BEGRUNNELSE:

Krigen i Ukraina har tvunget mange kvinner og barn på flukt, og mange kommer også nå til Norge. Det er behov for å bygge opp en mottakskapasitet som er betydelig redusert de siste årene, både med tanke på ankomst og mottak ute i kommunene.

Ved at UDI inngår kontrakter for drift av mottak uten kapasitet til å kvalitetssikre dette tilstrekkelig, så er det en fare for at useriøse aktører får kontrakter. Kvalitet, innhold, lokaler, drift og arbeidsforhold for de ansatte må sikres forsvarlighet. I tillegg er det helt avgjørende at de som bor på mottakene er trygge, og ikke utsettes for ubehageligheter eller kriminelle handlinger. Når vi er aktører som er straffet for utnyttelse at utenlands arbeidskraft får kontrakter, og det ikke finnes noe uavhengig tilsyn så er det for SV meget bekymringsfullt – og må endres.

### Svar:

Innledningsvis vil jeg vise til mine svar på spørsmål nr. 1569 fra stortingsrepresentant Andreas Sjalg Unneland og nr. 1652 fra stortingsrepresentant Tobias Drevland Lund, hvor det blant annet redegjøres for Utlendingsdirektoratets (UDI) retningslinjer for kontraktsinngåelse og kontraktsoppfølging.

Det operative ansvaret for drift av asylmottak er delegert fra Justis- og beredskapsdepartementet til UDI. Dette innebærer at UDI skal lyse ut, inngå kontrakter og følge opp disse kontraktene med driftsoperatørene.

UDI stiller en rekke krav til driftsoperatørene som skal ivareta beboere og ansatte i mottak, for eksempel krav som skal forhindre arbeidskriminalitet og sosial dumping og om fremming av sikkerhet, helse og arbeidsmiljø. Alle UDIs krav til driftsoperatørene er regulert i UDIs retningslinjer som er vedlagt driftsavtalen, og som er tilgjengelige på direktoratets hjemmesider. Disse kravene gjelder også ved bruk av eventuelle underleverandører.

Som det fremgår av svarene jeg viser til over, ligger det til UDI å ha på plass rutiner for å vurdere potensielle avtaleparter og kontrollere at asylmottak de har inngått en avtale med driftes i henhold til gjeldende driftsavtale og regelverk. UDI følger opp kontraktspartene gjennom hele kontraktsperioden, og har en avtalefestet rett til å foreta fysiske meldte og uanmeldte kontroller.

Regjeringen er opptatt av at fellesskapets midler forvaltes på en mest mulig kostnadseffektiv måte. I den nåværende situasjonen med svært mange som søker beskyttelse i Norge på kort tid og en stor usikkerhet knyttet til fremtidige ankomster, er det nødvendig å oppskalere mottakskapasiteten kraftig på kort tid for å oppfylle vår lovpålagte plikt til å tilby innkvartering til alle som søker beskyttelse i Norge. UDI inngår derfor nå et stort antall avtaler med leverandører av innkvarteringsstjenester. For å sikre at nok aktører melder seg på i anbudskonkurransene er det viktig at kontraktsvilkårene gir leverandørene en viss forutsigbarhet for drift. Samtidig må denne forutsigbarheten for leverandørene balanseres opp mot hensynet til en kostnadseffektiv bruk av fellesskapets midler. Jeg har tillit til at UDI foretar en faglig forsvarlig avveining av disse hensynene, selv i den krevende situasjonen vi står i nå.

**SPØRSMÅL NR. 1817****Innlevert 8. april 2022 av stortingsrepresentant Mathilde Tybring-Gjedde****Besvart 25. april 2022 av kunnskapsminister Tonje Brenna****Spørsmål:**

Er beslutningen i Utdanningsdirektoratet om å avvikle de eksisterende kartleggingsprøvene på 2. trinn fra 2022 i tråd med de politiske føringene som ble gitt fra departementet - og vil statsråden garantere at dagens nasjonale prøver og kartleggingsprøver, også for 2. trinn, videreføres og tilpasses Fagfornyelsen i påvente av det nedsatte utvalget?

**BEGRUNNELSE:**

Jeg viser til Dokument 15:1692 (2021-2022) med spørsmål til statsråd Brenna om når avviklingen av kartleggingsprøvene på 2.trinn i grunnskolen ble avviklet og når dette ble varslet og besluttet av politisk ledelse. Statsrådets svar overskred svarfristen betydelig og jeg imøteser respons på dette oppfølgingsspørsmålet innen svarfristen.

Det var i statsrådets svar vanskelig å tyde hvorvidt beslutningen hos Utdanningsdirektoratet om å avvikle de eksisterende kartleggingsprøvene i 2. trinn fra 2022 var avklart politisk av departementet. Statsråden skriver at «Utdanningsdirektoratet anbefalte at det ikke var behov for nye kartleggingsprøver på 2. trinn,» og at «Departementet ba direktoratet i 2020 om å vente med utvikling av nye prøver på 2. trinn inntil videre.» Det fremgår imidlertid ikke om departementet visste at Utdanningsdirektoratet ville avvikle de eksisterende statlige kartleggingsprøvene for 2. trinn fra 2022.

Regjeringen Solberg la i juni 2021 frem en Strategi for kvalitetsutvikling i skolen i lys av fagfornyelsen. Der slo regjeringen fast (4.2.2) at «Inntil nye prøver er på plass vil dagens nasjonale prøver og kartleggingsprøver videreføres og tilpasses nytt læreplanverk.» Beslutningen om å avvikle de statlige kartleggingsprøvene for 2. trinn virker ikke å være i tråd med denne føringen.

Statsråden viser til at regjeringen har satt ned et partsammensatt offentlig utvalg som skal gjennomgå hele kvalitetsvurderingssystemet, og at utforming av et eventuelt nytt prøvesystem vil vurderes etter at det nye kvalitetsutvalget har levert sine anbefalinger. Det kan ta flere år. Det er viktig at dagens eksisterende kartleggingsprøver og nasjonale prøver fornyes og videreføres frem til det tidspunktet. Dette gjelder også for kartleggingsprøvene for 2. trinn.

**Svar:**

Som jeg skrev i svaret på spørsmål nr. 1692 (2021-2022), anbefalte Utdanningsdirektoratet både i 2018 og i 2019 at det ikke utvikles nye kartleggingsprøver på 2. trinn. Begrunnelsen for dette var at prøver på 2. trinn kan gi en uheldig målforskyvning av kompetansemålene som nå ligger etter 2. trinn, og at disse prøvene i praksis blir erstattet av de nye prøvene på 3. trinn.

Våren 2020 besluttet daværende kunnskapsminister Guri Melby at det ikke skulle utvikles nye kartleggingsprøver for 2. trinn. Av denne beslutningen følger også at kartleggingsprøvene som tidligere lå på 2. trinn ville bli avviklet.

Samtidig ble Utdanningsdirektoratet bedt om å vurdere alternative løsninger for 2. trinn, som for eksempel at 1. trinnsprøvene også gjøres tilgjengelige for elevene på 2. trinn. Utdanningsdirektoratet vil vurdere og anbefale løsning for 2. trinn etter at de har hentet inn erfaringer fra prøvene som tas i bruk i 2022.

Utformingen av prøvesystemet vil vurderes etter at det partssammensatte kvalitetsutvalget har levert sine anbefalinger.

Det vil gjøres nødvendige justeringer i de eksisterende prøvene så lenge disse er i bruk, blant annet slik at de er tilpasset det nye læreplanverket. Dette utviklingsarbeidet gjøres fortløpende av Utdanningsdirektoratet i dialog med departementet.



**SPØRSMÅL NR. 1818****Innlevert 8. april 2022 av stortingsrepresentant Himanshu Gulati****Besvart 25. april 2022 av kunnskapsminister Tonje Brenna****Spørsmål:**

Kan statsråden konkretisere hvordan bedre kommuneøkonomi og mer kommunal styring av de barnehagene som foreldrene over tid har vært mest fornøyd med, vil gi barna plass i barnehagen når foreldrene trenger det, bedre likestillingen og gi et bedre barnehagetilbud til barn og foreldre?

**BEGRUNNELSE:**

I spørretimen 6. april stilte jeg spørsmål til kunnskapsministeren om problematikken rundt at kvinner tar ut ulønnet permisjon. Fremskrittspartiet har fremmet forslag om løpende opptak til barnehageplasser, slik at hvilken tid på året man føder ikke skal ha betydning for når man får barnehageplass. Jeg spurte ministeren om hva hun ville gjøre på sitt felt for å hjelpe til med likestilling og bedre løsninger for at man skal få barnehageplass. Statsråden anerkjenner både i brev til uttalelse til komiteen om vårt representantforslag om løpende opptak og i spørretimen at det er et problem for de familiene som føder i «feil» måned. På spørsmål om hvordan statsråden skal løse problemet, svarer statsråden at kommuneøkonomien må styrkes og løsning nummer to: At kommunene skal få mer styring over de private barnehagene. Jeg deler ikke virkelighetsbeskrivelsen til statsråden, all den tid private barnehager scorer høyest på samtlige foreldreundersøkelser de siste tyve årene. Jeg frykter at de grepene statsråden foreslår ikke vil hjelpe familiene, ikke vil bedre likestillingen og at det gode samspillet mellom kommunale og private barnehager som vi har i dag blir rasert.

**Svar:**

Som jeg beskrev i spørretimen 6. april er jeg helt enig i at det å sikre et tilgjengelig barnehagetilbud er et viktig virkemiddel i likestillingspolitikken. Vi vet at barnehageutbyggingen på 2000-tallet har bidratt både til likestilling og til et produktivt arbeidsliv. Det betyr likevel ikke at vi kan si oss ferdige med å bygge ut og utvikle barnehagetilbudet. I Hurdalsplattformen legger regjeringen et nytt og høyere ambisjonsnivå til grunn for hvordan norsk barnehage skal utvikle seg. Jeg har allerede varslet at regjeringen senere i år vil legge frem en ny nasjonal barnehagestrategi, der ambisjonene i Hurdalsplattformen blir fulgt opp.

Samtidig vil jeg understreke at en utvidelse av retten til plass fra fylte ett år vil være et tiltak som er svært kostbart å finansiere. Jeg kan ikke se at FrP har lagt dette

inn i sine alternative budsjetter, og det er heller ikke noe regjeringen har prioritert i vårt tilleggsnummer til statsbudsjettet for 2022. Det er imidlertid ikke noe som hindrer kommuner som har ledige barnehageplasser å tilby dem før retten til plass faktisk inntreffer. Kommunene og de private barnehagene har selvfølgelig interesse av å fylle opp ledige barnehageplasser siden oppfyllding av plasser er viktig for finansiering av barnehagedriften.

Vi vet at det i dag er mange kommuner som gjør et godt arbeid for å gjennomføre fleksible barneopptak, for eksempel gjennom løpende barnehageopptak eller flere opptak i løpet av året. Dette gjør at mange foreldre får tilbud om barnehageplass før barnet faktisk har rett til plass.

Forbedret kommuneøkonomi bidrar til økte barnehagebudsjetter både for kommunale og private barnehager. Det kan igjen gi et bedre barnehagetilbud. Ved å forbedre kommunenes økonomiske handlingsrom kan vi også bidra til at flere barn får muligheten til tidlig barnehagestart. I tillegg kan vi også legge til rette for tidligere barnehagestart og mer effektiv ressursutnyttelse gjennom et bedre og mer fleksibelt regelverk for barnehagesektoren.

Slik regelverket er i dag, har ikke kommunene god nok kontroll over dimensjoneringen av det lokale barnehagetilbudet. Videre er ikke dagens finansieringssystem fleksibelt nok til å tillate at kommunen prioriterer små og ideelle private barnehager eller gjennomfører satsinger i enkelte områder av kommunen. Regjeringen er i gang med arbeidet med å løse disse utfordringene. I Prop. 82 L (2021–2022), som ble lagt frem for Stortinget før påske, har vi blant annet foreslått å gjeninnføre kommunenes mulighet til å holde særlig dyre barnehager utenom tilskuddsgrunnlaget for de private barnehagene. Dette vil gjøre det enklere for kommunene å tilpasse barnehagetilbudet ut fra lokale forhold og behov, og kan bidra til større økonomisk handlingsrom. Vi er også i gang med å vurdere andre elementer i finansieringssystemet for private barnehager, og vil komme tilbake til Stortinget med flere forslag til regelverksendringer så snart det lar seg gjøre. Dette er en helt nødvendig opprydning i barnehagesektoren, og ikke en «rasering» slik representanten beskriver det.

Selv om vi vil gi kommunene større kontroll over barnehagetilbudet, må jeg samtidig understreke at vi ikke ønsker et system hvor private barnehager gjennomgående får dårligere driftsvilkår. Halvparten av norske barn går i en privat barnehage. Vi vil ha et treffsikkert system som legger til rette for demokratisk styring, men vi skal også

passer på at vi får et system som fungerer godt for de private barnehagene.

## SPØRSMÅL NR. 1819

Innlevert 8. april 2022 av stortingsrepresentant **Andreas Sjalg Unneland**

Besvart 26. april 2022 av finansminister **Trygve Slagsvold Vedum**

### **Spørsmål:**

Det er fortsatt mange ukrainske flyktninger som ikke får registrert seg, og som da heller ikke mottar økonomiske stønader.

Vil statsråden vurdere å gi kommunene enklere tilgang til å yte økonomisk støtte til ukrainske flyktninger som bor i private hjem?

### **BEGRUNNELSE:**

Regjeringen har nå sendt på høring en del midlertidige endringer i ulike lover for å lempe krav til kommunene når det gjelder mottak av ukrainske flyktninger. Tilbakemeldinger fra mange kommuner er at man opplever at det store problemet for flyktningene som bor i private hjem er å dekke de mest basale behov. Så lenge de ikke er registrert av politiet, og de ikke har ID-nummer, får de ikke noe økonomisk støtte. Dette gjør at mange av dem har store vanskeligheter for å skaffe mat, klær og andre nødvendigheter, og er helt avhengige av solidariteten fra frivillige og organisasjoner for å klare seg. Registreringen i politidistriktene går fortsatt for sent, og dette gjelder derfor fortsatt mange.

I høringsnotatet kan man lese at: "Fordrevne fra Ukraina med midlertidig kollektiv beskyttelse kan i utgangspunktet ha rett på økonomisk stønad dersom de fyller vilkårene for dette. Departementet mener at det på nåværende tidspunkt ikke er nødvendig å foreta endringer i regelverket som regulerer sosiale tjenester." (side 138). Hvis å ha en ID-nummer er en av de forutsetningene i regelverket, er dette den store flaskehalsen i dag.

### **Svar:**

Spørsmålet ble opprinnelig rettet til kommunal- og distriktsministeren, men besvares av meg ettersom ansvaret for asylsøkere ligger under Justis- og beredskapsdepartementet. Hovedregelen er at asylsøkere som har behov for hjelp fra staten, bor i et asylmottak og får ytelse til livsopphold og losji i regi av Utlendingsdirektoratet (UDI). I

særskilte tilfeller har det likevel vært mulig for enkelte asylsøkere å bo i privat regi etter egen avtale mellom UDI og kommunen om såkalt alternativ mottaksplass (AMOT). Som følge av de høye ankomsttallene av fordrevne fra Ukraina, har ordningen med AMOT blitt utvidet.

Fordrevne fra Ukraina som er i målgruppen for midlertidig kollektiv beskyttelse og som ønsker å bo i privat regi frem til de blir bosatt i en kommune, er nå omfattet av AMOT-ordningen. Ordningen innebærer at kommunen kan få et tilskudd fra UDI til dekning av utgifter til denne gruppen, herunder ytelse til livsopphold, fra de er registrert og frem til bosetting.

UDI har lansert en digital søknadsportal for AMOT, som skal forenkle saksbehandlingen i kommunene. For å kompensere de kommunene som har ventet på at UDIs elektroniske søknadsløsning for AMOT skulle komme på plass, og som derfor ikke fikk søkt om tilskudd i mars, vil UDI innvilge søknader om AMOT som kommer inn i løpet av april, med tilbakevirkende kraft fra 1. mars, etter en forenklet behandling.

Registrering hos politiet er for øvrig også nødvendig bl.a. for å få tildelt D-nummer, som igjen er nødvendig for å få tilgang til en rekke tjenester i Norge som eksempelvis helsehjelp. Derfor er det viktig at alle nyankomne registrerer seg så snart som mulig. Registeringskapasiteten er nå økt betraktelig, og registreringen skjer nå raskt og vil fremover skje enda raskere. Uregistrerte i registreringskø får tilbud om innkvartering i regi av politiet frem til de blir registrert, dersom de har behov for det.

**SPØRSMÅL NR. 1820****Innlevert 8. april 2022 av stortingsrepresentant Hans Andreas Limi****Besvart 26. april 2022 av finansminister Trygve Slagsvold Vedum****Spørsmål:**

Vil Hurdalsplattformens formulering om at 55 % av norske klimagassutslipp skal kuttes innen 2030, målt mot 1990 måtte innebære økte særavgifter for norske forbrukere utover avgiftsøkningene regjeringen har gjennomført for 2022?

**Svar:**

Som et av våre viktigste grep for å nå Norges klimamål varslet regjeringen i Prop. 1 LS Tillegg 1 (2021-2022) at vi vil øke avgiftene på ikke-kvotepfiktige utslipp av klim-

agasser til 2 000 2020-kroner i 2030. Samtidig foreslo regjeringen at veibruskavgiften skulle reduseres slik at den motvirket 65 pst. av CO<sub>2</sub>-avgiftsøkningens anslåtte virkning på pumpeprisen i 2022.

I Hurdalsplattformen har regjeringspartiene slått fast at vi vil sørge for at avgiftssystemet bidrar til en klimaomstilling som er effektiv, og både geografisk og sosialt rettferdig. Vi slo samtidig fast at vi vil redusere avgifter for folk flest, som for eksempel elavgift og drivstoffavgifter.

Regjeringen vil komme tilbake til ev. konkrete endringer i klimaavgifter og andre særavgifter i de årlige budsjettforslagene.

**SPØRSMÅL NR. 1821****Innlevert 8. april 2022 av stortingsrepresentant Andreas Sjalg Unneland****Besvart 22. april 2022 av arbeids- og inkluderingsminister Marte Mjøs Persen****Spørsmål:**

Hvor mange ukrainske flyktninger er bosatt i kommunal regi ukentlig i de fem største byene i Norge siden Russland invaderte Ukraina den 24 februar?

**BEGRUNNELSE:**

Det er nå over seks uker siden Russlands invasjon av Ukraina. Norske kommuner har stilt seg til disposisjon for å bosette flyktninger. Kommunene melder om at det foreløpig er få flyktninger de blir bedt om å bosette og at de har kapasitet til å bosette langt flere enn staten ber dem om.

Situasjonen er alvorlig og behovet for å få bosatt flyktninger raskt er helt avgjørende. En rekke ukrainske flyktninger har bosatt seg selv, andre har kommet til mottak og venter på å bli bosatt. For å få bedre oversikt over situasjonen ber undertegnede om en oversikt over hvor mange som er bosatt i kommunal regi hver uke i de fem største byene i Norge siden Russlands invasjon av Ukraina den 24 februar.

**Svar:**

Det statlige ansvaret for bosetting av flyktninger er delegert til Integrerings- og mangfoldsdirektoratet (IMDi) som inngår avtaler med kommunene. IMDi sender først ut anmodning til kommunene om antall flyktninger som kommunen kan bosette. Anmodningen er basert på prognoser fra Beregningsgruppen for utlendingsforvaltningen (BGU) og innspill fra KS, fylkeskommuner og Nasjonalt utvalg for mottak og bosetting. Kommunestyret bestemmer deretter om kommunen kan bosette flyktninger, og antall flyktninger den ønsker å bosette. I et gjennomsnittsåar bo-settes om lag 5 000 flyktninger i rundt 200 kommuner.

Som følge av situasjonen i Ukraina og økte ankomster av flyktninger til Norge, sendte IMDi en oppdatert anmodning til kommunene om å bosette 35 000 flyktninger i 2022. Per 20. april har 319 kommuner vedtatt at de kan bosette til sammen 33 359 flyktninger i 2022. Av de 319 kommunene har 256 svart i tråd med anmodningen og 50 kommuner har vedtatt et høyere tall enn anmodningen. Jeg er imponert over den store bosettingsviljen i kommunene.

Per 20. april var det bosatt totalt 1 272 flyktninger (både overføringsflyktninger, fra mottak og privatboende). Fra Ukraina er 160 flyktninger bosatt. Gjennomsnittlig ventetid fra vedtak om opphold til bosetting var på rundt fire måneder i 2021. Vi jobber nå sammen med kommunene med sikte på at ventetiden nå skal bli betydelig kortere.

Ettersom en stor andel av flyktingene fra Ukraina bor privat, og ikke alle disse er registrert så langt, har jeg ikke fullstendig oversikt over antallet som bor i de fem største byene. Dersom personer som bor privat har behov for bosetting med offentlig hjelp, må personene eller kommunen de bor i kontakte IMDi om dette.

Vi vet at mange kommuner står klare til å ta imot flyktninger, og vi ønsker å legge til rette for raskere bosetting. Først må ukrainere bli registrert hos politiet, deretter må Utlendingsdirektoratet (UDI) fatte vedtak om midlertidig kollektiv beskyttelse, og så må det gjennomføres en foren-

klet kartlegging av den enkelte før bosetting. Kartlegging før bosetting er viktig når IMDi og kommunene avtaler bosetting av flyktingene. Opplysninger om bl.a. familierelasjoner, behov for tilrettelegging og om de har med seg kjæledyr er viktig for at kommunene skal kunne finne egnede boliger og relevante tjenester for den enkelte.

Det er mange mottak som er blitt opprettet på kort tid i regi av UDI, som nå skal kartlegge et stort antall flyktninger. Vi forventer at tempoet i denne kartleggingen vil ta seg opp i nær framtid, som også vil innebære at bosettingstakten vil øke.

Jeg samarbeider tett med KS for å identifisere ytterligere flaskehals og legge til rette for raskere bosetting. Vi oppfordrer nå til at IMDi kan få anledning til å fordele et større antall personer til kommunene om gangen og at terskelen for kommunene til å avslå fordeling fra IMDi skal være høyere enn vanlig.

## SPØRSMÅL NR. 1822

**Innlevert 8. april 2022 av stortingsrepresentant Bård Hoksrud**

**Besvart 21. april 2022 av justis- og beredskapsminister Emilie Mehl**

### **Spørsmål:**

Står statsråden ved egne utsagn om at vi skal lytte mer til lokalsamfunn og vanlige folk i viktige saker som angår dem, eller er justisministeren enig med helseministeren om at vi kun skal lytte til eliter og eksperter og dermed la fødeavdelingen i Kristiansund være stengt?

### **BEGRUNNELSE:**

Etter spørretimen i stortinget den 6.4.22 svarer Kjerkol at grunnen til at man ikke har åpnet fødeavdelingen i Kristiansund er at man lytter til fagfolkene og ekspertene. Mens justisministeren selv skal ha uttalt at man må lytte mindre til ekspertene og mer til vanlige folk.

Da kan man begynne å lure på hvilke prinsipper som ligger til grunn for regjeringens arbeid.

Spørsmålsstiller håper statsråden er enig med FrP om at Bunadsgeriljan er vanlige folk og at deres mening derfor bør vektlegges i saker i saker som dette, i tråd med statsrådens egne utsagn i media.

### **Svar:**

Regjeringen er opptatt av å lytte både til fagmiljøer, andre samfunnsaktører og innbyggere, i og utenfor sentrale strøk, både i spørsmålet om domstolstruktur og i andre saker. Statsråden på det enkelte saksfelt er nærmest til å svare for hvilke vurderinger og prioriteringer som gjøres i den enkelte sak.

**SPØRSMÅL NR. 1823****Innlevert 8. april 2022 av stortingsrepresentant Helge André Njåstad****Besvart 28. april 2022 av olje- og energiminister Terje Aasland****Spørsmål:**

Viser til svar på Dokument nr. 15:1697 (2021-2022). Men er ministeren at det er greit at Gassco kommer med pålegg å legge inn en ombudssone på nesten en halv kilometer gjennom et godkjent regulert område i Øygarden kommune. Dette vil medføre at juridiske godkjente planer ikke kan realiseres og innbyggere og utbyggere blir påført økonomiske tap.

Vil det ikke da være naturlig og heller forvente at Gassco flytter sine rør slik at ikke det blir utbyggere og innbyggerne som må bære tapet?

**Svar:**

De aktuelle rørledningene ble satt i drift på 1990-tallet etter forutgående myndighetsbehandling. Traséen til rørledningene inngår som en av flere forutsetninger for de tillatelser som er gitt. Disse tillatelsene er fortsatt gjeldende.

For øvrig viser jeg til mitt svar på spørsmål nr. 1697 om samme sak. Som nevnt opplyser Gassco at selskapet ikke var høringslisten for da de nye areal- og reguleringsplanene i området ble etablert. Basert på gjeldende regelverk, som stiller krav til at risikoen skal holdes så lav som mulig, har Gassco frarådet at det åpnes for flere boliger i de aktuelle områdene. Det er kommunen som på denne bakgrunn har etablert midlertidig byggeforbud.

**SPØRSMÅL NR. 1824****Innlevert 3. april 2022 av stortingsrepresentant Marius Arion Nilsen****Besvart 26. april 2022 av klima- og miljøminister Espen Barth Eide****Spørsmål:**

Kan statsråden avklare om det forventes at EU vil redusere eller øke klimautslippene i år og årene framover nå når Russisk gass planlegges utfaset i løpet av året, og kan det også avklares om EUs evt. underoppfyllelse av klimamålene vil påvirke regjeringens planer om å kutte klimautslipp i Norge for enhver pris?

**BEGRUNNELSE:**

Russisk gass står for en stor andel av europeisk energiforsyning, og ser ut til å måtte erstattes av LNG, kull og annet, mye med høyere karbonfotavtrykk per produserte kwt. Dette vil med stor sannsynlighet føre til stor økning i klimautslipp i EU. Hvordan vil Norge la det påvirke oss med tanke på ambisjoner for egne klimautslipp.

**Svar:**

For å klare å frigjøre seg fra russisk energi, vil EU trenge økte energileveranser fra andre land. Særlig i form av fly-

tende naturgass, LNG, fordi det er begrenset hvor mye ekstra rørgass som kan importeres fra andre land enn Russland. Samtidig må EU akselerere satsingen på fornybar energi og energisparing. Det var allerede stor kraft bak denne satsingen før Ukraina-krigen på grunn av Europas grønne giv, som er EUs store vekst- og klimaplan fram mot 2030 og 2050. Krigen har ytterligere forsterket utviklingen.

Den nye sikkerhetssituasjonen kan med andre ord potensielt framskynde overgangen til lavutslippssamfunnet, men også dra i motsatt retning, ved at det blir større behov for mer fossil energi, f.eks. kull, noe som i så fall vil gjøre det vanskeligere å nå klimamålene.

Elleve EU-land tok imidlertid nylig til orde for å forsere gjennomføring av den store klimapakken «Klar for 55» («Fit for 55») som følge av krigen. Europa har fått «dobbel hastverk» med den grønne giv – både for å nå klimamålene og for å sikre tilgang på stabil energiforsyning.

FNs klimapanels seneste rapporter levner ingen tvil om at det blir svært krevende å redusere klimagassutslip-

pene, men at det ikke er i nærheten av hvor krevende det vil bli om verden ikke klarer å begrense temperaturøkningen til 1,5 grader. Klimaendringer fører allerede til ødeleggelser for mennesker og natur, og utgjør en trussel mot livsgrunnlaget vårt og planetens tilstand. Nå er det et kortvarig handlingsrom for å sikre en levelig og bærekraftig framtid for alle. Enhver ytterligere forsinkelse i global handlekraft vil føre til at dette vinduet lukkes.

For at verden skal klare å begrense global temperaturøkning til 1,5 grader må verden bli klimanøytral. Det innebærer blant annet at fossil energi i stor grad må erstattes av fornybar energi og lavutslippsløsninger i alle

sektorer, og alle gjenværende utslipp må motsvares ved f.eks. enten å øke det naturlige opptaket av CO<sub>2</sub> i skog, jordbruk, landbruksareal og våtmarksområder og/eller ved at CO<sub>2</sub> blir fanget og permanent lagret i geologiske reservoarer. EU har vedtatt mål om å redusere klimagasutslippene med 55 pst. innen 2030 og til netto null innen 2050. Storbritannia har mål om å redusere utslippene med 68 pst innen 2030. Både Storbritannia, Canada, USA, Japan og Korea har mål om karbonnøytralitet innen 2050 – Kina innen 2060.

Regjeringen fastholder Norges klimamål og ambisjoner for egne klimagassutslipp.

## SPØRSMÅL NR. 1825

**Innlevert 8. april 2022 av stortingsrepresentant Bård Hoksrud**

**Besvart 26. april 2022 av helse- og omsorgsminister Ingvild Kjerkol**

### **Spørsmål:**

Vil helseministeren åpne fødeklirikken i Kristiansund i tråd med hva vanlige folk ønsker, eller er hun uenig med statsrådkollega Mehl om at vi skal lytte til vanlige folk?

### **BEGRUNNELSE:**

I spørretimen i Stortinget den 6.4.22 svarer Statsråden for helse- og omsorgsdepartementet blant annet «Jeg mener at fagfolk med riktig kompetanse må gjøre de vurderingene.» på spørsmål om fødeavdelingen i Kristiansund. I VG 4.4.22 sier statsrådkollega Mehl at hun vil ikke vektlegge hva såkalte «Oslo-eksperter» mener, men lytte mer til vanlige folk. Da kan man begynne å lure på hvilke prinsipper som ligger til grunn for regjeringens arbeid.

Jeg antar at statsråden er enige i at Bunadsgeriljan er såkalte vanlige folk, men disse lytter ikke statsråden til. Derfor er det på sin plass å få en avklaring på om Helseministeren er enig med justisministeren, fordi det nå fremstår uklart om det er eksperter og eliter vi skal lytte til, eller om statsråden står ved egne utsagn og lar fødeavdelingen ved Kristiansund forbli stengt, til tross for at vanlige folk vil åpne den.

### **Svar:**

Stortingets vedtak om å gjenåpne fødeavdelingen i Kristiansund følges opp. Helse Midt-Norge RHF og Helse Møre og Romsdal HF arbeider med sikte på å kunne gjenåpne et faglig forsvarlig fødetilbud, så snart dette lar seg gjøre.

I Hurdalsplattformen forplikter også regjeringen seg til å følge opp dette, og vi har tilført særskilte ressurser til helseforetaket. I mitt virke som helse- og omsorgsminister lytter jeg til ansvarlige ledere i helsetjenesten, til ulike fagfolk, til helse- og omsorgstjenestenes mange interessenter – og jeg lytter også til «bunadsgeriljaen». De hadde jeg for øvrig et eget møte med senest i forrige måned, nettopp for å lytte av deres synspunkter om føde- og barselsområdet.

**SPØRSMÅL NR. 1826****Innlevert 8. april 2022 av stortingsrepresentant Gisle Meininger Saudland****Besvart 25. april 2022 av arbeids- og inkluderingsminister Marte Mjøs Persen****Spørsmål:**

En person som leverte sykmelding til fikk del A tilsendt fra NAV med følgende melding: «Du har fått en sykmelding fra din behandler, den kan ikke brukes fordi du er over 70 år.»

Hva er årsaken basert på hvilken lovhjemmel og begrunnelse for denne, og er dette en villet politikk fra regjeringen?

**BEGRUNNELSE:**

Undertegnede har nylig blitt kontaktet av en person som da han ble syk leverte vanlig sykemelding til sin registrerte arbeidsgiver. Da mottok vedkommende en postsendt konvolutt fra NAV adressert til vedkommende. I konvolutten var et uadressert brev som ikke var undertegnet med angivelse av et lesbart navn og ingen opplysninger og bakgrunn eller tlf. nummer vedkommende kunne ringe for mulige spørsmål. Kun nevnt NAV Serviceenhet Oslo, Avd for Post og Registrering. Vedkommende reagerte sterkt på et slikt uadressert brev og derfor ønskes også en nærmere forklaring på hvorledes NAV kan sende et uadressert brev med returnering av del A av sykmeldingen og om det er en bevisst diskriminering av eldre arbeidstakere.

**Svar:**

Sykmelding brukes for å dokumentere fravær som gir grunnlag for sykepenger. Når Arbeids- og velferdsetaten mottar en sykmelding vil de på bakgrunn av informasjonen i sykmeldingen vurdere hvorvidt vedkommende er arbeidsufør på grunn av en funksjonsnedsettelse som klart skyldes sykdom eller skade, jf. folketrygdloven § 8-4. Videre vil etaten vurdere hvorvidt de øvrige vilkårene for rett til sykepenger foreligger i den enkelte sak.

Det gis en begrenset sykepenge rett for personer mellom 67 og 70 år på inntil 60 sykepenge-dager, jf. folketrygdloven § 8-3 og § 8-51. Personer over 70 år har ikke rett til sykepenger. Retten til sykepenger for personer over 67 år må ses i sammenheng med retten til alderspensjon fra folketrygden. Ved fylte 67 år har man rett til alderspensjon fra folketrygden hvis vilkåret om minst tre års forutgående trygdetid er oppfylt. Man er altså sikret en ytelse til livsopphold fra folketrygden ved fylte 67 år.

Ettersom man ikke har krav på sykepenger etter fylte 70 år, skal ikke sykmelding brukes for å dokumentere fravær. Hvis Arbeids- og velferdsetaten mottar en sykmelding for en person som er over 70 år, vil den ikke bli

godkjent. Mottar etaten sykmeldingen elektronisk, vil den behandler som utstedte sykmeldingen og den som er sykemeldt få automatisk beskjed om at sykmeldingen ikke er godkjent fordi personen er over 70 år. Dette gjelder for personer som ikke har reservert seg mot elektronisk kommunikasjon med det offentlige. Mottar etaten sykmeldingen på papir, må den håndteres manuelt, og etaten skal da veilede den sykmeldte og informere legen. I denne saken har det dessverre gått ut et informasjonsskriv fra en enhet i Arbeids- og velferdsetaten som var mangelfullt utformet. Det er beklagelig, og departementet har vært i kontakt med Arbeids- og velferdsdirektoratet som vil følge opp dette med den aktuelle enheten.

Arbeids- og velferdsetatens praksis for å håndtere sykmeldinger for personer over 70 år skal sikre at etaten følger regelverket (folketrygdloven § 8-3). Hensikten med å informere om at sykmelding ikke er godkjent er å veilede den sykmeldte og legen, slik at de kan innrette seg og for eksempel dokumentere fravær på annet vis.

Pensjonsutvalget, som ble nedsatt av Solberg-regjeringen for å evaluere pensjonsreformen, har blant annet fått i mandat å vurdere «(...) aldersgrensene i pensjonssystemet i sammenheng med en vurdering av aldersgrensene i øvrige inntektssikringsordninger og utviklingen i alderen hvor det er vanlig å trekke seg ut av arbeidsmarkedet». Utvalget skal levere sin utredning 15. juni 2022. Det er naturlig å avvente denne utredningen før det tas stilling om det er aktuelt å vurdere endringer i aldersgrensene i folketrygdens inntektssikrings-ordninger.

**SPØRSMÅL NR. 1827****Innlevert 8. april 2022 av stortingsrepresentant Silje Hjemdal****Besvart 26. april 2022 av kultur- og likestillingsminister Anette Trettebergstuen****Spørsmål:**

Vil statsråden gjøre noe annet enn «å følge situasjonen nøye», for å hjelpe museene med sine ekstraordinære strømregninger?

**BEGRUNNELSE:**

I sitt svar til Dokument nr. 15:975 (2021-2022) Skriftlig spørsmål fra Silje Hjemdal (FrP) til kultur- og likestillingsministeren om å ta bekymringen fra bl.a. Bymuseet i Bergen på alvor og sørge for at strømprisene ikke blir en fare for norsk kulturhistorie, svarte statsråden unnvikende. Det ble vist til at slikt vil «reguleres i påfølgende budsjettår» og at statsråden vil «følge situasjonen nøye».

Nå har flere og flere museer fått problemer med de høye regningene. Problemene kommer allerede nå som regningene kommer. De lar ikke vente på seg til neste/påfølgende budsjettår. Statsråden har tydeligvis valgt å bruke mer tid på å følge situasjonen nøye, enn å finne løsninger eller uttale seg om saken offentlig.

Museumsforbundet har spurt medlemmene om dette i forbindelse med den årlige innhenting av besøkstall. Undersøkelsen gikk til 110 institusjoner. Av de 83 som svarte på spørsmålet om museet opplever de økte strømprisene som en utfordring, svarte over halvparten at det er en utfordring.

I Forskerforum kan man lese at Anno museum (som består av en rekke tidligere frittstående museer i Hedmark, med Norsk Skogmuseum i Elverum og Domkirkeodden på Hamar blant de mest kjente) har fått doblet sin strømregning fra tre til seks millioner. Museet vurderer å si opp ansatte for å kunne betale sin regning.

Med de strømpriser som er nå må det forventes at flere museer vil slite med sine strømregninger. Slike strømregninger vil måtte betales lenge før neste budsjettår, og vil derfor medføre kutt i andre deler av museenes oppgaver og utgifter. For mange museer er den pågående strømkrisen en krevende utfordring på toppen av pandemiårene.

**Svar:**

De høye strømprisene den siste tiden har resultert i utfordringer for mange aktører, ikke bare innen kulturlivet, men innen mange sektorer. Disse utfordringene rammer bredt, og det er innført ordninger for å kompensere for noen av dem, deriblant for husholdninger og landbruket. Noen ordninger er allerede på plass for kulturaktører,

særlig ordningen knyttet til frivillige organisasjoner. Denne ordningen ble nylig også forlenget.

Det er viktig å ha i mente at vi har fått en ekstraordinær situasjon i forbindelse med krig og uroligheter i våre nærområder, og som nødvendigvis vil måtte tas i betraktning når regjeringen gjør sine endelige disposisjoner.

Når det gjelder museene, viser det seg at bildet ikke er så enkelt at det bare er å innføre én ordning som treffer alle. Mitt departement har hatt møter med Virke og Norges Museumsforbund, samt andre aktører, nettopp som ledd i å følge og faktabelegge situasjonen. Vi har også et stort kunnskapsmateriale basert på budsjettsøknadene med tilhørende rapportering, som de museene som mottar driftstilskudd fra Kultur- og likestillingsdepartementet leverte inn til rapporteringsfristen 1. mars.

Vi ser for det første at museene rammes ulikt, blant annet avhengig av hvor de er lokalisert i landet. Om lag halvparten av museene opplever de økte strømprisene som en utfordring, og disse er i hovedsak lokalisert sør for Trøndelag. I tillegg merker museene det i ulik grad ut fra hva slags driftssituasjon de er i og hvilke strømviklinger de har inngått. Økonomisk bistand må eventuelt innrettes slik at den treffer presist for de som er hardest rammet.

Mange av de største statlige institusjonene vil måtte håndtere ekstraordinære driftsutgifter i sammenheng med det ordinære budsjettarbeidet, da dette gjelder alle statlige aktører utover kulturfeltet. De fleste museene på Kultur- og likestillingsdepartementets budsjett har en offentlig tilskuddsandel på mellom 60 og 95 %, og vil slik sett være i tilsvarende situasjon.

Jeg vil fortsette å følge og faktabelegge utviklingen og situasjonen i tiden framover. Hvordan og i hvilken grad de rammede museene eventuelt skal kompenseres gjennom særskilte ordninger, er noe jeg tar inn i vurderingen i de ordinære budsjettbehandlingene.



**SPØRSMÅL NR. 1828****Innlevert 10. april 2022 av stortingsrepresentant Sofie Marhaug****Besvart 26. april 2022 av olje- og energiminister Terje Aasland****Spørsmål:**

Statnetts kortsiktige markedsanalyse fra desember 2021 viser at dagens kraftoverskudd i Norge på rundt 15 TWh blir redusert til rundt 3 TWh i 2026. Siden forbruksveksten er høyest i sør, får Sør-Norge et kraftunderskudd i 2026 i Statnett sin analyse.

Kan statsråden redegjøre for hvordan kraftbalansen ville vært i 2026 hvis regjeringen hadde fulgt opp stortingsvedtak fra 2017 om å realisere 10 TWh energisparing i bygg innen 2030?

**BEGRUNNELSE:**

Det er ulike analyser av kraftbalansen i de kommende årene. Statnetts kortsiktige analyse er den mest pessimistiske, mens NVE ikke ser for seg kraftunderskudd i 2026.

Fasiten vil avhenge av politiske vedtak.

30. mai 2017 vedtok Stortinget følgende:

«Stortinget ber regjeringen i forslag til statsbudsjett for 2018 legge fram en plan for hvordan man kan realisere 10 TWh energisparing i bygg innen 2030. Planen skal inneholde en konkret nedtrappingsplan i bygg og en virkemiddelpakke med eksisterende og nye virkemidler for å realisere målet.»

Målet om 10 TWh energisparing i bygg ble vedtatt allerede ved Stortingets behandling av ble energimeldingen i juni 2016, og det er nå gått 6 år uten at det er lagt fram en konkret plan for hvordan målet om 10 TWh energisparing i bygg skal nås.

Beregninger som er utført av SINTEF Community og som er publisert i det vitenskapelige tidsskriftet «Praktisk økonomi & finans» i mars 2022 viser at med dagens nivå på krav og virkemidler, vil energibruken i bygningsmassen øke med 3 TWh i 2030 sammenlignet med 2015 (Basisåret for målet om 10 TWh energisparing i bygg).

Den politikken som er ført fra 2016 og frem til i dag medfører altså at man ligger an til å bomme med 13 TWh i forhold til målet som ble vedtatt av Stortinget om 10 TWh energisparing i bygg.

**Svar:**

NVE la høsten 2021 fram deres årlige Langsiktige kraftmarkedsanalyse 2021-2040. NVE anslår der at Norge i dag har et kraftoverskudd på 20 TWh. Mot 2030 forventer NVE at kraftforbruket øker mer enn kraftproduksjonen, og at overskuddet reduseres til 7 TWh. NVE anslår at Norge vil ha et kraftoverskudd på 12 TWh i 2040.

Usikkerheten om utviklingen i kraftmarkedet er stor. I lys av urolige tider i energimarkedene er kraftprisforventningene endret betydelig de siste årene. Over tid kan dette få effekter for hva som forventes av utvikling i både produksjon og forbruk av kraft. I NVEs analyser ligger det en rekke forutsetninger og antakelser til grunn for å kunne vurdere kraftoverskuddet i Norge mot 2030 og 2040. I NVEs Langsiktige kraftmarkedsanalyse 2021-2040 er energieffektivisering, og potensialet som ligger i det, en av forutsetningen som er vurdert. Det er lagt til grunn at flere tiltak av energieffektivisering vil bli gjennomført, og disse bidrar til at forbruksveksten i NVEs analyse mot 2040 blir noe lavere enn den ellers ville ha vært. I analysene har NVE spesifikt sett på potensialet for energieffektivisering i dagens bygningsmasse. Selv om mange av tiltakene er lønnsomme, vil de ikke nødvendigvis bli gjennomført. I analysen viser NVE til at energieffektiviseringstiltak i bygg vil kunne bidra med betydelige reduksjoner i kraftforbruket fram mot 2040.

I budsjettforliket ble regjeringspartiene enige med SV om å utarbeide en plan med tiltak som skal redusere energibruken i bygg med minst 10 TWh i 2030, og øke strømproduksjonen i bygg. Planen skal presenteres i forbindelse med statsbudsjettet for 2023.

Det er flere analyser som viser stort utfallsrom for forbruksveksten framover, avhengig av forutsetningene som legges til grunn. Regjeringen har nedsatt en energikommisjon som skal vurdere det langsiktige behovet for energi, med mål om at Norge fortsatt skal ha et overskudd på kraft. Kommisjonen skal blant annet vurdere potensialet for energieffektivisering i ulike sektorer og hvilken rolle dette kan spille i den langsiktige forbruksutviklingen. Mer om kommisjonens mandat kan leses i Meld. St. 11 (2021-2022) Tilleggsmelding til Medl. St. 36 (2020-2021) Energi til arbeid – langsiktig verdiskaping fra norske energiresurser. Regjeringen har lagt til grunn at arbeidet i kommisjonen skal leveres i desember 2022.

**SPØRSMÅL NR. 1829****Innlevert 10. april 2022 av stortingsrepresentant Mari Holm Lønseth****Besvart 28. april 2022 av justis- og beredskapsminister Emilie Mehl****Spørsmål:**

Hvordan vil statsråden sikre at flyktninger med avklart identitet raskere får arbeidstillatelse?

**BEGRUNNELSE:**

Antall flyktninger fra Ukraina øker raskt. Mange venter lenge på registrering, og enda lengre på å få vedtak om oppholdstillatelse. Flyktninger som får midlertidig kollektiv beskyttelse, har ifølge UDIs nettsider ikke anledning til å søke om midlertidig arbeidstillatelse mens de venter på å få avklart sin asylsøknad. Flyktninger som søker på individuelt grunnlag kan søke om midlertidig arbeidstillatelse på noen vilkår med ventetid.

Noen av flyktningene som har kommet, har allerede tilbud om å jobbe i Norge, men må avvente svar på søknad om beskyttelse. Videre har det kommet eksempler på personer som har hatt arbeidstillatelse i Norge frem til nå, hvor det kan være aktuelt å forlenge arbeidsforholdet. Regjeringen legger tilsynelatende opp til at ukrainere som kommer skal søke om beskyttelse, ikke forlenge gjeldende arbeidstillatelse. Dette medfører at personer som har tilknytning til arbeidslivet må vente på å få avklart søknad om beskyttelse, og i mellomtiden ikke kan få midlertidig arbeidstillatelse. Det vises i denne forbindelse til: [https://www.nrk.no/osloogviken/sesongarbeidere-fra-ukraina-far-ikke-jobbe\\_-\\_tvinges-over-pa-nav-og-sosialhjelp-1.15930371](https://www.nrk.no/osloogviken/sesongarbeidere-fra-ukraina-far-ikke-jobbe_-_tvinges-over-pa-nav-og-sosialhjelp-1.15930371)

For Høyre er det viktig at vi har kontroll med hvem som oppholder seg i Norge og hvem som får arbeidstillatelse.

Mange av flyktningene som nå kommer har biometriske pass. Dette er identitetspapirer med høy notoritet. En mulighet regjeringen bør se nærmere på og vurdere, er å automatisk innvilge arbeidstillatelse for personer som er registrert hvor det ikke er tvil om identitet, for eksempel ved at de har biometrisk pass.

**Svar:**

Regjeringen innførte 11. mars d.å. en ordning med midlertidig kollektiv beskyttelse for personer som er fordrevet fra Ukraina. Ordningen omfatter i dag ukrainske statsborgere og en nærmere definert krets av tredjelandborgere bosatt i Ukraina før 24. februar 2022. Personer som gis midlertidig kollektiv beskyttelse har rett til å arbeide. Det har tidligere vært noen utfordringer når det gjelder politiets registrering av ukrainske asylsøkere og vedtaksfattingen i UDI. Begge deler er nå utbedret, noe som innebærer at de fleste søkere raskt får et vedtak om opphold som gir rett til å arbeide.

Personkretsen for midlertidig kollektiv beskyttelse vurderes om kort tid utvidet. I påvente av denne endringen er utlendingsforskriften endret, ved at det er gjort unntak fra kravet om oppholdstillatelse for å kunne arbeide for tidligere sesongarbeidere fra Ukraina.

Personer fra Ukraina som ikke omfattes av ordningen med midlertidig kollektiv beskyttelse, kan i tråd med gjeldende rett gis midlertidig arbeidstillatelse under den ordinære asylsaksbehandlingen dersom de har dokumentert sin identitet.

**SPØRSMÅL NR. 1830****Innlevert 10. april 2022 av stortingsrepresentant Per-Willy Amundsen****Besvart 2. mai 2022 av justis- og beredskapsminister Emilie Mehl****Spørsmål:**

Er statsråden enig i at hun har det overordnede ansvaret for at departementets beslutninger ikke skader eller vanskeliggjør politiets arbeid med å løse sitt samfunnsopdrag?

**BEGRUNNELSE:**

Det vises til tidligere spørsmål vedrørende departementets beslutning om å gi innsyn i hvilke politiansatte som betaler sin medlemskontingent til NNPF ved lønnstrekk. Det vises videre til at Politidirektoratet på bakgrunn av

denne beslutningen så seg nødt til å iverksette skadebegrensende tiltak, både for å ivareta individene og etatens funksjoner.

<https://www.politiforum.no/identitetsskjerming-navnelistesaken-politidirektoratet/kriminelle-miljoer-har-fatt-tak-i-navnelista/222895>

Det hitsettes fra omtalen i artikkelen av tiltakene som ble iverksatt for å beskytte etaten, da navnelisten departementet ga innsyn i begynte å sirkulere i kriminelle miljøer:

Politidirektoratet (POD) har jobbet tett på saken. Assisterende politidirektør Håkon Skulstad opplyser at POD nå har iverksatt skadebegrensende tiltak, både for å ivareta individene og etatens funksjoner.

- Hva er resultatet av risikovurderingen POD har gjort?

- Vi har gjennomgått resultatet av risikovurderingene, og noen tiltak er allerede iverksatt og flere er til vurdering, sier Skulstad.

Han sier det ikke er naturlig å gå nærmere inn på hvilke tiltak som er gjort.

- Har POD varslet de berørte ansatte som står på denne listen?

- De berørte skal være varslet, men om noen opplever at det ikke har skjedd, må de ta kontakt med nærmeste leder for mer informasjon.

- Har POD noe råd til sine eksponerte ansatte om hva de nå må gjøre?

- De 3 000 som er navngitt på listen har blitt bedt om å ha en tett dialog med sine nærmeste ledere, og i samråd med ledelsen avgjøre hvilke lokale tiltak som kan være relevante, svarer Skulstad.

Spørsmålsstiller vil derfor vite om statsråden deler oppfatningen om at det overordnede – og politiske – ansvaret for at departementets beslutninger ikke skader eller vanskeliggjør politiets virksomhet ligger hos statsråden.

#### **Svar:**

Ja, det er jeg enig i.

Jeg viser ellers til mine tidligere svar på spørsmål nr. 940, 1288, 1482, 1633, 1649 og 1789 om samme innsynsak.

## **SPØRSMÅL NR. 1831**

**Innlevert 10. april 2022 av stortingsrepresentant Per-Willy Amundsen**

**Besvart 28. april 2022 av justis- og beredskapsminister Emilie Mehl**

#### **Spørsmål:**

Er statsråden av den oppfatning at Høyesteretts høringsuttalelse til forslaget om reversering av domstolsreformen ikke bør vektlegges i særlig grad, da den er avgitt av et juridisk ekspertmiljø som holder til i Oslo?

#### **BEGRUNNELSE:**

Det vises til Høyesteretts høringsuttalelse til regjeringens forslag om å reversere domstolsreformen. Særlig fremheves følgende fra Høyesteretts høringsuttalelse:

«Høyesterett kan ikke se at det ved en gjeninnføring av tidligere domstolstruktur, finnes tiltak som samlet sett er like godt egnet til å møte utfordringene domstolene står overfor, som dem som kan settes inn med dagens struktur.

De minste domstolene vil ha få dommere selv etter en viss styrking. Departementet peker i høringsnotatet på at det i små domstoler kan være utfordrende å sikre god kompetanse i saker som involverer barn. Dette er en sakstype hvor rettssikkerhetshensyn gjør seg særlig sterkt gjeldende. I høringsuttalelsen

fra Domstoladministrasjonen er det redegjort for hvordan en reversering av reformen vil virke negativt inn på iverksatte og planlagte tiltak for å styrke kvaliteten på domstolenes behandling av saker som gjelder barn.

Behovet for å sikre god kompetanse er for øvrig ikke begrenset til denne sakstypen, men gjelder generelt. Ikke minst stiller anvendelsen av EØS-retten og menneskerettighetene store faglige krav til dommere. Større rettskretser legger bedre til rette for robuste fagmiljøer innenfor slike rettsområder, samt for moderat spesialisering innenfor rettsmekling og rettsområder hvor det er særlig behov for erfaring og spesialkunnskap.

Økt bruk av tilkalling av dommere fra andre tingretter, konstitusjon ved sideordnede domstoler, opprettelse av faste dommerstillinger felles for flere domstoler og etablering av en ordning med felles saksinntak, som trekkes frem som alternative tiltak i høringsnotatet, reiser en rekke problemstillinger som ikke er vurdert nærmere av departementet. Etter Høyesteretts mening er det vanskelig å se hvordan slike tiltak skal kunne løse de utfordringer som har begrunnet domstolsreformen, på en bedre måte enn dagens ordning.»

Det vises videre til statsrådets uttalelser til VG om at hun ikke er særlig interessert i å lytte til den faglige ekspertise på justisfeltet, som ble omtalt som «Oslo-eksperter». Spørsmålsstiller vil derfor ha svar på om statsråden med dette også mener at den tydelige høringsuttalelsen fra landets øverste domstol da heller ikke vil bli tillagt særlig vekt ved vurderingen av om domstolsreformen bør reverseres.

**Svar:**

Denne saken er sendt på høring med et genuint ønske om å få et overblikk over helheten og ulike hensyn i saken. Høyesterett er en viktig høringsinstans.

For øvrig viser jeg til mitt svar på spørsmål nummer 1788 fra stortingsrepresentant Westgaard-Halle.

**SPØRSMÅL NR. 1832**

**Innlevert 10. april 2022 av stortingsrepresentant Tor André Johnsen**

**Besvart 26. april 2022 av justis- og beredskapsminister Emilie Mehl**

**Spørsmål:**

Hva gjør statsråden for å sikre de nødvendige leveranser fra andre aktører, slik at de leveringsutfordringer Thales opplever ikke skal øke saksbehandlingstiden for utstedelse av pass ytterligere?

**BEGRUNNELSE:**

Det vises til mitt spørsmål nummer 1655 av 24.03.22 og statsrådets svar på spørsmålet av 04.04.22. I siste avsnitt av statsrådets svar på spørsmålet fremgår det at det i tillegg til den lange ventetiden ved timebestilling som har medført at ventetiden for passtime nå er på fem måneder, også har oppstått en utfordring hos Thales som produserer norske pass og nasjonale ID-kort.

Det fremgår videre av svaret at Thales har varslet Politidirektoratet om sine leveranseutfordringer, og at statsråden på denne bakgrunn avholdt et møte med Politidirektoratet og Thales den 01.04.22 og at hun vil følge opp denne situasjonen tett. Spørsmålsstiller vil derfor vite hva statsråden nå gjør for å sikre leveranse fra alternative leverandører til Thales, dersom det er det som må til for at de utfordringene Thales nå opplever ikke skal medføre enda lenger saksbehandlingstid for de norske borgere som trenger å få utstedt pass.

**Svar:**

Det er viktig at alle som har behov for pass eller nasjonalt ID-kort får dette tidsnok til å kunne gjennomføre for eksempel planlagte reiser. Justis- og beredskapsdepartementet har tett dialog med Politidirektoratet om situasjonen og behovet for tiltak vurderes fortløpende. For å sikre at alle som har behov for et ID-dokument får dette, oppfordrer Politidirektoratet søkere til å nøye seg med ett

dokument (pass eller nasjonalt ID-kort). De som ikke har behov for pass eller nasjonalt ID-kort før sommeren, oppfordres til å vente.

Jeg understreket alvorret overfor Thales og Politidirektoratet i et møte 4. april. Politidirektoratet opplyser at leveranser fra andre aktører, slik spørsmålsstiller konkret foreslår, vil kreve omfattende administrative, kontraktsmessige og tekniske omlegginger, og vil derfor ikke kunne avhjelpe situasjonen på kort sikt. Jeg har tett dialog med Politidirektoratet og er blitt forsikret om at de prioriterer saken høyt. Behovet for iverksettelse av ytterligere tiltak eller justering av iverksatte tiltak vurderes fortløpende og etter behov.

**SPØRSMÅL NR. 1833****Innlevert 10. april 2022 av stortingsrepresentant Sofie Marhaug****Besvart 25. april 2022 av olje- og energiminister Terje Aasland****Spørsmål:**

Hva mener statsråden om at offentlig eide selskap (der staten er deleier) øker nettleien, på tross av at Statnett har avlyst økninger i strømvavgiftene og kuttet kundekostnader på nærmere 4 milliarder ut året?

**BEGRUNNELSE:**

BKK Nett har varslet kundene om at de vil øke nettleien fra 1. mai, for å dekke økte kostnader knyttet til høye strømpriser. Også selskapene betaler for skyhøye priser, ettersom at det såkalte nettapet følger markedspris.

Rødt har tidligere foreslått å stanse økning i nettleie som følge av høye markedspriser, men ble nedstemt i Stortinget. Likevel forstod Statnett galskapen i å sette opp nettleien når prisene er så høye og kraftbransjen tjener stort på høye priser, både i form av inntekter fra kunder (Statkraft og andre selskaper) og flaksehalsinntekter (Statnett). Derfor varslet Statnett at de ville sette ned forbrukstariffen fra april og ut året, tilsvarende 4 milliarder kroner.

Mange selskaper har allerede varslet at de dermed vil droppe den planlagte økningen i nettleien. BKK Nett gjør de motsatte: De øker nettleien fra 1. mai.

Statkraft, Vestland fylkeskommune, Bergen og en rekke andre kommuner er store eiere i Eviny AS, som er morselskapet til BKK Nett. Det er rimelig å forvente at det offentlige følger beskjeden fra olje- og energidepartementet, via Statnett, og setter avlyser økning i nettleien.

**Svar:**

Strømnettet er et naturlig monopol og nettselskapenes inntekter er derfor underlagt en streng regulering. Alle nettselskap fastsetter nettleien i sitt konsesjonsområde innenfor inntektsrammen som er fastsatt av Reguleringsmyndigheten for energi (RME), i tråd med kravene til tariffing som følger av energiloven med forskrifter. Inntektsrammereguleringen skal ivareta de økonomiske rammebetingelsene til nettselskapene, samtidig som den skal ivareta nettkundene gjennom å sørge for at størrelsen på nettleien er rimelig.

Vi må ha en regulering som gjør nettselskapene i stand til å utføre alle de viktige oppgavene de er satt til å gjøre, samtidig som kostnadene for kundene ikke blir for store. Det er avgjørende at nettselskapene har en tilstrekkelig høy kontantstrøm til å dekke sine løpende utgifter, samt til å bidra med nødvendig egenkapital til nødvendi-

ge investeringer i nett. Siden nettselskapenes kostnader har økt som følge av høyere kraftpriser, renter og inflasjon det siste året, må RME øke nettselskapenes inntektsrammer. Det er nettselskapet selv som fastsetter nettleien, men RME kontrollerer at inntekten fra nettleien ikke er høyere enn det nettselskapet har lov til å ta seg betalt av sine kunder.

Flaskehalsinntektene som oppstår i forbindelse med overføring av strøm mellom land bidrar i sin helhet til reduksjon av tariffgrunnlaget i transmisjonsnettet. I 2021 var Statnetts flaskehalsinntekter 5,6 mrd. kroner. På bakgrunn av dette har Statnett besluttet å sette forbrukstariffen til null fra 1. april 2022 og ut året. Reduksjonen i Statnetts tariff medfører at økningen i tariffen til BKK og andre nettselskaper blir mindre enn hva den ellers ville vært. Det kan her være grunn til å presisere at det er Statnetts styre som har ansvaret for forvaltningen av foretaket, herunder fastsettelsen av tariffen. Olje- og energidepartementet har ikke en rolle i denne prosessen, slik representanten ser ut til å antyde. Energiloven gir heller ikke departementet adgang til å instruere den Reguleringsmyndigheten for energi om vedtak om inntektsrammer.

For å avhjelpe den ekstraordinære situasjonen med høye strømkostnader for husholdningene, har regjeringen kommet med flere kraftfulle tiltak, blant annet økt bostøtte, reduksjon av elavgiften, og en midlertidig strømstøtnadsordning til husholdninger som nå er forlenget slik at den varer til og med mars 2023.

**SPØRSMÅL NR. 1834****Innlevert 10. april 2022 av stortingsrepresentant Gisle Meininger Saudland****Besvart 27. april 2022 av olje- og energiminister Terje Aasland****Spørsmål:**

Kan statsråden redegjøre for om Norge kan levere mer gass til Europa og spesielt Tyskland enn vi allerede gjør og i så fall hvor mye og hvor raskt?

**BEGRUNNELSE:**

I tillegg til at olje og gassnæringen er Norges viktigste næring som også bidrar til å redusere utslipp når den erstatter og fortrenger kull så har den også en viktig sikkerhetspolitisk dimensjon.

Tyskland importerer 80 000 millioner m<sup>3</sup> gass hvorav over 50 000 millioner m<sup>3</sup> gass kommer fra Russland (tall fra 2020). For å erstatte bortfallet av russisk gass kan bl.a. Tyskland øke importen fra andre land. Norge er verdens tredje største gasseksport og forsyner EU med omtrent 25 prosent av deres gassbehov. Norge som et liberalt vestlig demokrati, som er en del av Europa og medlem av NATO bør gjøre alt vi kan for å hjelpe våre europeiske partnere og allierte med å bli energiavhengige fra Russland dersom de ønsker det. Norge bør derfor på kort sikt undersøke alle muligheter for å hente ut mer gass fra eksisterende felt og på lang sikt - i lys av den nye sikkerhetspolitiske situasjonen i Europa søke å være en stabil og enda større leverandør av gass i tiårene som kommer til Tyskland og resten av Europa.

På spørsmål i Stortingets spørretime den 2. mars i år om hva Norge kan gjøre for å øke sin gassproduksjon svarte daværende olje- og energiminister Marte Mjøs Persen:

«Vi har også gjort noen tiltak for å se om vi klarer å få mer ut av det som er.»

Det kom med andre ord ikke tydelig fram om, og hvor mye mer gass Norge kan levere for å hjelpe våre europeiske partnere og allierte.

**Svar:**

Norge har i en årrekke vært en sentral og pålitelig leverandør av energi til europeiske naboer og samarbeidspartnere. Regjeringen legger stor vekt på at norsk kontinental-sokkel kan levere på maksimale nivåer i en krevende tid, og fortsatt skal være en stabil og langsiktig leverandør av olje og gass til Europa.

Gass fra norske felt leveres til markedet gjennom et omfattende gasstransportssystem som har landingspunkter i Storbritannia, Tyskland, Belgia og Frankrike. Når

Baltic Pipe-rørledningen kommer i drift kan også norsk gass fysisk leveres til Danmark og videre derfra til Polen. Gassen fra Snøhvitfeltet er et unntak da den eksporteres i form av LNG.

EU-landene er i dag og fremover avhengig av import av gass både gjennom rørledninger og i form av flytende naturgass transportert på skip (LNG). Norske felt har de seneste årene samlet dekket 20-25 pst. av gassbehovet i EU og Storbritannia. EU-landenes gassbehov er om lag 400 mrd. Sm<sup>3</sup>/år, tilsvarende drøyt 10 pst. av verdens behov. Gassen brukes i hovedsak til tre ulike formål: til oppvarming, i industrielle prosesser og til kraftproduksjon. Egenproduksjonen i EU har blitt om lag halvert det siste tiåret og er nå rundt 60 mrd. Sm<sup>3</sup> og forventes å falle videre.

Det er selskapene som er rettighetshavere i utvinningstillatelser som markedsfører og, på kommersielle vilkår, selger den olje og gass de produserer fra sin norske feltportefølje. Statens olje- og gassproduksjon fra SDØE-ordningen avsettes av Equinor sammen med selskapet sin egenproduksjon.

Gassprodusentene har i dagens markedssituasjon en særlig sterk egeninteresse av å produsere og selge så mye gass som mulig fra sin feltportefølje. Selskapene gjør kontinuerlig vurderinger av hvilke muligheter de har i sin portefølje for lønnsom gassproduksjon, herunder om planlagte stanser som vanligvis gjøres i sommerhalvåret kan forkortes eller utsettes.

Norske felt produserer i dag for fullt, eller helt nær dette. I 1. kvartal 2022 solgte selskapene samlet sett i gjennomsnitt vel 340 mill. Sm<sup>3</sup>/dag med gass fra norske felt. Samlede salg i kvartalet var på 30,8 mrd. Sm<sup>3</sup> gass. Gassproduksjonen i første kvartal 2022 ble med dette om lag 8 pst. høyere enn Oljedirektoratets prognose for kvartalet. På kort sikt er det lite sannsynlig at selskapene kan gjøre tiltak som øker eksporten av norsk gass vesentlig på daglig basis. Unntaket er produksjonen av LNG fra Snøhvitfeltet. Hammerfest LNG planlegges gjenstartet medio mai etter en langvarig stans.

Produksjon av petroleum fra norsk kontinental-sokkel krever en produksjonstillatelse fra departementet. Rettighetshaverne søker årlig om slik tillatelse og kan også søke om en endret produksjonstillatelse dersom forutsetningene endrer seg i løpet av året. Departementet behandler alle slike søknader effektivt og fortløpende, og har de siste månedene, etter søknad fra rettighetshaverne, fattet vedtak om justerte produksjonstillatelser for enkelte felt. Vedtakene vil ikke øke den samlede daglige

eksporten av gass fra norsk sokkel vesentlig, men legger til rette for at et høyt daglig leveransenivå kan videreføres framover.

Det er først og fremst gjennom at nye prosjekter kommer i produksjon at gassleveransene kan økes. Uten gjennomføring av nye prosjekter vil produksjonen avta som følge av utvinning fra produserende brønner. Produksjonsutviklingen på sikt vil derfor være nært knyttet til når pågående utbygginger kommer i produksjon, at det blir besluttet og gjennomført ytterligere økt utvinningstiltak, at lønnsomme funn bygges ut og at næringen påviser flere funn gjennom leting.

Det er en betydelig usikkerhet knyttet til fremtidig produksjonsnivå og da særlig langt frem i tid. Gasspro-

duksjonen fra norske felt forventes å ligge relativt stabil mellom 115 og 120 mrd. Sm<sup>3</sup>/år ut 2020-tallet. Anslagsvis en tredel av forventet produksjon på slutten av 2020-tallet kommer fra ikke-besluttede prosjekter. Gassproduksjonen forventes deretter å starte et gradvis fall.

Regjeringen vil utvikle petroleumssektoren og legge til rette for et fortsatt høyt aktivitetsnivå på norsk sokkel både når det gjelder lønnsom leting, utbygging og drift. Lykkes vi med dette vil vi kunne opprettholde produksjon, sysselsetting og verdiskaping på mellomlang sikt og begrense fallet i aktivitet, produksjon og statlige inntekter også på lang sikt.

## SPØRSMÅL NR. 1835

**Innlevert 10. april 2022 av stortingsrepresentant Ove Trellevik**

**Besvart 27. april 2022 av olje- og energiminister Terje Aasland**

### **Spørsmål:**

Kan statsråden redegjøre for hva som i tilfellet med nærvarme er «for stort inngrep med usikre konsekvenser», og hvordan ser statsråden for seg at alle husholdningene som inngår i borettslag alternativt blir inkludert i ordningen dersom nærvarme ekskluderes?

### **BEGRUNNELSE:**

Olje- og energidepartementet sendte 8.april på høring forslag til midlertidig forskrift om prisregulering av fjernvarme. Forskriften skal klargjøre virkeområdet for prisreguleringen av fjernvarme under strømstønsloven. Det fremkommer at departementet har også vurdert å utvide prisreguleringens virkeområde til å omfatte anlegg uten konsesjon, ofte omtalt som nærvarme, men konkludert med at dette vil være et for stort inngrep med usikre konsekvenser. Stortinget sin intensjon har hele tiden vært å bistå husholdningene, og har inkludert borettslag i ordningen.

### **Svar:**

På usikkert grunnlag anslår NVE at det er i underkant av 500 nærvarmeanlegg i Norge. Ifølge NVE er de fleste av disse anleggene basert på bioenergi og de leverer relativt lite energi til husholdningskunder. Slike anlegg er i liten grad berørt av høye strømpriser. Samtidig finnes det noen

anlegg med varmepumpe som grunnlast og elektrokjele som spisslast som leverer til borettslag.

Fjernvarme uten konsesjon har aldri vært omfattet av prisregulering, og er lovregulert i et mindre omfang enn anlegg med konsesjon. I motsetning til fjernvarmeaktører med konsesjon, som er vant til å forholde seg til maksprisen på fjernvarme etter energiloven, er det usikkert om fjernvarmeaktører uten konsesjon har kontrakter og forretningsmodeller som fungerer sammen med prisreguleringen under energiloven. Det kan være anlegg som benytter mye strøm og dermed risikerer å selge fjernvarme med tap. Det kan også finnes anlegg som har basert seg på at investeringer nedbetales gjennom høye fjernvarmepriser i starten av en kontraktperiode. Det er i tillegg her snakk om små anlegg og den administrative byrden kan bli relativt stor.

På denne bakgrunn har departementet konkludert med at innføring av prisregulering for disse anleggene vil være et uforholdsmessig stort inngrep med usikre konsekvenser. Dette er reflektert i høringsforslaget om prisregulering som ble sendt ut før påske. Høringen vil kunne avdekke ny informasjon, og eventuelle høringsinnspill vil tas med i videre vurderinger.

**SPØRSMÅL NR. 1836****Innlevert 10. april 2022 av stortingsrepresentant Ove Trellevik****Besvart 26. april 2022 av olje- og energiminister Terje Aasland****Spørsmål:**

Vil statsråden ta initiativ til å videreføre samarbeidsforumet, eller hvordan ser statsråden for seg at regjeringen skal samarbeide med de ulike næringer, interessenter, forskning og forvaltning for å sikre sameksistens som en konsekvens av havvindsatsingen?

**BEGRUNNELSE:**

Solberg regjeringen fikk etablert samarbeidsforumet for havvind. Torsdag 2. september 2021 inviterte olje- og energiministeren til møte i samarbeidsforumet. Et viktig mål med samarbeidsforumet er å etablere forutsigbare spilleregler for aktiviteten og sameksistensen med eksisterende næringer, herunder fiskeri. Samarbeidsforumet skulle organiseres med ulike tematiske arbeidsgrupper og et råd ledet av olje- og energiministeren. Intensjonen var før valget at departementet skulle snarest komme tilbake vedrørende navn og mandat på arbeidsgruppene, samt organisering.

Staten er godt i gang med å forberede til tildeling av områder. Dette er nybrottsarbeid og vi er alle opptatt av å gjøre det både effektivt og skikkelig. Utvikling av havvindnæringen må skje på en måte som fremmer norsk industriutvikling og god sameksistens med andre næringer og naturmiljø – det er avgjørende for at vi skal lykkes. Så langt ser det ikke ut til at Støre regjeringen har videreført arbeidet med samarbeidsforumet, ei heller fått etablert ulike arbeidsgrupper etter intensjonen. Vi ser at næringen savner samarbeidsforumet, og de har selv tatt initiativ til å samle aktører fra bransjen, departementet, fiskeri og andre næringer, forskning og forvaltning for å følge opp Solbergregjeringen sin målsetting med samarbeidsforumet.

**Svar:**

Samarbeidsforumet for havvind skal synliggjøre, koordinere og samle næringen, og bidra til god sameksistens. Dette er viktig for satsningen på havvind i Norge. Jeg har derfor tatt initiativ til å ha et møte i samarbeidsforum 20. mai og sendte før påske ut brev med tidspunkt til de aktuelle aktørene.

**SPØRSMÅL NR. 1837****Innlevert 10. april 2022 av stortingsrepresentant Marius Arion Nilsen****Besvart 26. april 2022 av finansminister Trygve Slagsvold Vedum****Spørsmål:**

Kan statsråden redegjøre for hva provenyen vil være på å kompensere løpende offentlige kontrakter i tråd med aktuelle kostnadsindekser, og i tillegg avklare om det jobbes med muligheter for prisregulering på faste kontrakter med det offentlige, og også om hyppigere prisjusteringsmekanismer enn årlig, med tanke på det meget hurtig eskalerende prisbildet bransjene opplever, er noe regjeringen planlegger/vurderer?

**BEGRUNNELSE:**

Siden i fjor høst har prisen på diesel utviklet seg langt høyere enn økonomien for øvrig. Dette legger et betydelig kostnadspress for næringslivet. Særlig maskinentreprenørene rammes hardt ettersom grunnlaget for kalkyler i kontrakt er avtalt lenge før gjennomføringen og kostnadene faktisk oppstår. Grunnlaget for prissettingen er dermed vesentlig endret. Dette har nå blitt en akutt utfordring der prisene kontraktene er i faste og uten rett til prisregulering, og hvor entreprenører i flere tilfeller taper penger på å gjennomføre jobber.



Hovedtyngden av disse kontraktene er offentlige. Særlig kommuner, fylkene men også enkelte statlige bygg-herrer opererer med slike fastpriskontrakter.

I kommunal og statlig sektor er det et bredt spekter av oppgaver som løses av maskinentreprenører: drift- og vedlikehold av veier, utbygging av vann- og avløp, veibygging og grunnarbeid.

## SPØRSMÅL NR. 1838

**Innlevert 10. april 2022 av stortingsrepresentant Marius Arion Nilsen**

**Besvart 26. april 2022 av finansminister Trygve Slagsvold Vedum**

### Spørsmål:

Finansministeren uttrykker frykt for renteøkning grunnet stigende inflasjon. To av de største prisdriverne har vært og er strøm og drivstoffpriser.

Kan statsråden avklare om han mener at reduserte priser på kraft/strøm sammen med reduserte drivstoffavgifter vil føre til lavere eller høyere inflasjon, og dermed igjen kunne redusere eller øke grunnlaget for renteøkning?

### BEGRUNNELSE:

Fra en pressemelding fra finansministeren:

«Når det går veldig godt i norsk økonomi, må vi holde igjen på pengebruken i statsbudsjettet. Hvis ikke, kan vi få en overoppheting av norsk økonomi. Det vil føre til enda høyere inflasjon med behov for enda høyere rente. Det ville økt utgiftene til folk og bedrifter i hele landet, og det må vi unngå.»

Hvis pengebruken i statsbudsjettet ikke økes, men derimot staten avstår fra å ta inn de enorme inntektene fra folk og næringsliv som man gjør i dag, hvordan vil det da påvirke inflasjon og evt. renteendring.

### Svar:

Målet for pengepolitikken er en inflasjon som over tid er nær 2 pst. Inflasjonsstyringen skal være fremoverskuende og fleksibel, slik at den kan bidra til høy og stabil produksjon og sysselsetting samt til å motvirke oppbygging av finansielle ubalanser.

Målvariabelen for inflasjon er årsveksten i konsumprisindeksen (KPI). Norges Bank forsøker i sin rentesetting å se gjennom kortsiktige forstyrrelser i inflasjonen, for ikke å skape unødige svingninger i produksjon og sys-

### Svar:

Staten har en stor mengde kontrakter med private aktører. Det har ikke vært mulig å gjennomgå og beregne provenyet av å endre på vilkårene for prisjustering i alle disse kontraktene.

selsetting. I Pengepolitisk Rapport 1/22 skriver komiteen for pengepolitikk og finansiell stabilitet:

«Prisveksten, slik den måles i KPI, kan svinge mye fra måned til måned og påvirkes ofte av store bevegelser i enkelte prisgrupper. En viktig årsak til svingningene er energiprisene, som har steget mye den siste tiden. Det har ført til at inflasjonen målt ved KPI nå er en del høyere enn prisveksten i de fleste øvrige prisgrupper. Siden renten påvirker prisvekst med et tidsetterslep, søker vi å se igjennom midlertidige svingninger i KPI og innrette pengepolitikken etter mer underliggende mål på prisveksten. Da er det verdifullt å se på prisindekser som forsøker å filtrere bort høyfrekvente svingninger i KPI.»

Den viktigste indikatoren for underliggende inflasjon er KPI-JAE, som er konsumprisindeksen justert for avgifts- endringer og uten energipriser. Reduserte avgifter, f.eks. på drivstoff, vil ikke redusere dette målet for underliggende inflasjon.

På noe lengre sikt vil en reduksjon i avgifter som finansieres med økt bruk av oljepenger, bidra til økt aktivitet og press på priser og lønninger, og dermed også kunne gi høyere rente.

Det er opp til Norges Bank å veie de ulike hensynene i pengepolitikken mot hverandre. Sentralbankens vurderinger og avveieringer gjøres grundig rede for i de pengepolitiske rapportene. I Pengepolitisk rapport 1/2022 skriver den pengepolitiske komiteen:

«I drøftingen av risikobildet var komiteen opptatt av at krigen i Ukraina kan føre til at veksten internasjonalt svekkes mer enn anslått samtidig som prisveksten tiltar. Komiteen var også opptatt av risikoen for at kapasitetsbegrensninger i økonomien og vedvarende prispress internasjonalt fører til at lønns- og prisveksten skyter fart. Blir det utsikter til mer varig høy prisvekst, kan renten bli satt raskere opp.»

**SPØRSMÅL NR. 1839****Innlevert 10. april 2022 av stortingsrepresentant Lars Haltbrekken****Besvart 27. april 2022 av samferdselsminister Jon-Ivar Nygård****Spørsmål:**

Vil statsråden sørge for at kommuner og fylkeskommune involveres i beslutninger om stoppesteder på Trønderbanen, og vil statsråden bidra til at Hell stasjon beholdes som et knutepunkt for togreiser på Meråkerbanen og Nordlandsbanen/Trønderbanen?

**BEGRUNNELSE:**

Det kom melding om at jernbaneetatene vil legge ned bla Hell stasjon på Trønderbanen (Trønder-Avisa 30.03.22). Den oppgitte begrunnelsen er at i alt fem holdeplasser må avvikles for å øke antallet avganger.

Foruten å være et kjent landemerke, er Hell stasjon et viktig togstopp for både pendlere og mer tilfeldig reisende. Hell har flere reisende enn mange andre stasjoner på Trønderbanen, og er omtrent på samme nivå som Sparbu, Skatval og Leangen som skal videreføres som stasjoner. Det er forventet en betydelig befolkningsvekst ved Hell stasjon. Innenfor 1 kilometer fra stasjonen er det med 2017 som basisår forventet en vekt på ca. 14 % innen 2030 og 28 % innen 2050. I disse prognosene er heller ikke alle lokale utbyggingsplaner fanget opp (antall reisende og befolkningsprognoser er hentet fra Jernbanedirektoratets rapport «Transportanalyse og samfunnsøkonomisk analyse av Trønderbanen», 22.04.20).

Det er stoppesteder også på Værnes og Stjørdal stasjon. Værnes er imidlertid lite egnet for pendlere og lokale togreisende på grunn av kostbar parkering ved flyplassen, og ligger ikke i enkel gangavstand for beboerne slik Hell stasjon gjør. Parkeringskapasiteten ved Stjørdal stasjon er også begrenset.

Hell stasjon er knutepunkt mellom Nordlandsbanen og Meråkerbanen. Det kan ligge et godt potensial i å legge til rette for transitt-trafikken mellom Meråkerbanen og Innherredsbyene langs Trønderbanen. Særlig nå som Meråkerbanen skal elektrifiseres og satses mer på. En nedlegging av transittmulighetene nordover på Hell stasjon er negativt for jernbanens omdømme og utvikling. For reisende som skal nordover vil det være merkelig å skulle ta omveien om Hommelvik for å skifte tog.

Det har også tidligere kommet forslag fra jernbaneetatene om å legge ned Hell stasjon på Trønderbanen. Stjørdal kommune har da uttalt seg tydelig mot dette. Nå har det også kommet sterke reaksjoner blant annet fra fylkeskommunalt hold, som mener at jernbaneetatene ikke har involvert berørte kommuner og fylkeskommunen i vurderingene (bl.a. Stjørdals-Nytt s-n.no 29.03.22). Det

er etterlyst en bedre redegjørelse for hvorfor det ikke kan være mulig å nå målet om to avganger i timen uten eller med færre nedleggelse av stasjoner.

**Svar:**

Trønderbanen er en enkeltsporet jernbane med stor trafikk. Regjeringen har målsetning om å øke frekvensen fra ett til to tog i timen mellom Melhus og Steinkjer. For å få på plass nytt togtilbud er det nødvendig å gjøre kapasitetsøkende infrastrukturiltak en rekke steder. I tillegg har det siden Jernbanedirektoratet høsten 2018 presenterte de første analysene av ny rutemodell, vært klart at det vil være nødvendig å gjøre noe med stoppmønsteret for å få ruteplanen til å gå opp. Dette ble Fylkesutvalget i Trøndelag fylkeskommune orientert om samme år. Det ble den gang nevnt hvilke stasjoner det kunne være snakk om, deriblant Hell stasjon – som stortingsrepresentanten er spesielt opptatt av. De aktuelle stasjonene ble pekt ut blant annet på grunnlag av et relativt lavt antall reisende sammenlignet med andre stasjoner på strekningen. Basert på tilbakemeldinger fra fylkesutvalget, ble enkelte av disse stoppene likevel beholdt i den videre planleggingen.

Etter at Jernbanedirektoratet høsten 2020 ga Bane NOR i oppdrag å øke frekvensen fra ett til to tog i timen på Trønderbanen, har Bane NOR gjennomført planlegging, og utarbeidet og kvalitetssikret en såkalt grafisk ruteplan som gir en skjematisk oversikt over den planlagte togtrafikken på Trønderbanen. Denne oversikten tar høyde for antall tog, kjøretider, kryssing og stopptider. Dette arbeidet ble ferdigstilt i slutten av februar i år, og innebar nedleggelse av fem stasjoner som stopp på Trønderbanen for å få på plass de lokalt ønskede tilbudsforbedringene. Jernbanedirektoratet tok så kontakt med fylkeskommunen for å avtale et møte, sammen med AtB, for å orientere om Bane NORs planer. Møtet ble avholdt i slutten av mars 2022. Hensikten med møtet var å legge til rette for tidlig involvering. I dette møtet ble direktoratet blant annet enig med AtB om å jobbe videre med å minimalisere ulempene for de reisende ved se på ulike avbøtende tiltak. Like etter ble fylkesutvalget orientert av samferdselsdirektøren i Trøndelag. Bane NOR og Jernbanedirektoratet har også avholdt et informasjonsmøte med arbeidsutvalget for Jernbaneforum Midt-Norge. Den 20. april 2022 var Jernbanedirektoratet og Bane NOR i Fylkesutvalget for å orientere om nytt stoppmønster ved to tog i timen på Trønderbanen. Ifølge Jernbanedirektoratet uttrykte Fylkesutvalget i dette møtet en tydelig forventning om at

beslutning om endret stoppmønster og stasjonsnedleggelse bør forankres med god informasjon til, og medvirkning fra berørte kommuner. Jernbanedirektoratet og Bane NOR vil på den bakgrunn fortsette dialogen med fylkeskommunen og berørte kommuner for å orientere om nødvendigheten av stopp.

Dersom Trønderbanens tog skulle hatt stopp på Hell stasjon må toget benytte avvikssporet på stasjonen. Det er tidkrevende, og innebærer at det ikke er mulig å få benyttet hastighetspotensialet som ligger i ny tunnel (Gevingåsen) og nye Stjørdalselva bru som er nødvendig for å rekke å komme til kryssingene som skal skje med motgående Trønderbanetog på henholdsvis Midsand

og Stjørdal kryssingsspor. Trønderbanetogene kan derfor ikke stanse på Hell stasjon. I planene som nå foreligger vil Hell fortsette å være stasjon på Meråkerbanen. I dag kan reisende bytte mellom Trønderbanen og Meråkerbanen på Hell stasjon. Det legges opp til at dette byttet i fremtiden kan skje på Hommelvik stasjon. Stortingsrepresentanten peker på begrensede parkeringsmuligheter ved Stjørdal stasjon for reisende på Trønderbanen som i fremtiden må benytte denne stasjonen ved en nedleggelse av Hell stasjon. Det er i den forbindelse verdt å nevne at når Stjørdal stasjon blir ombygd vil det bli vesentlig bedre muligheter for innfartsparkering ved stasjonen enn i dag.

## SPØRSMÅL NR. 1840

**Innlevert 10. april 2022 av stortingsrepresentant Ingvild Wetrhus Thorsvik**

**Besvart 28. april 2022 av justis- og beredskapsminister Emilie Mehl**

### **Spørsmål:**

Vil statsråden foreta seg noe for å sikre at vektere får tilstrekkelig opplæring og kjennskap til hvilke maktmidler de egentlig har adgang til å bruke, og vil statsråden gjøre noe for å sikre at politiet er kjent med reglene for filming av politiets og vekteres tjenestehandlinger?

### **BEGRUNNELSE:**

Denne uken kom det frem at vektere i Fredrikstad benyttet omfattende makt mot en mann, jf. [https://www.nrk.no/osloogviken/vekterselskap-anmeldt-etter-george-floyd-halsgrep-mot-mann-i-fredrikstad-1.15917417?fbclid=IwAR0h\\_Z\\_xPmjLoLn3qd7-OgoPnOO7CmByevTF-PoJiy1yN5PcwLlfkscNTSnc](https://www.nrk.no/osloogviken/vekterselskap-anmeldt-etter-george-floyd-halsgrep-mot-mann-i-fredrikstad-1.15917417?fbclid=IwAR0h_Z_xPmjLoLn3qd7-OgoPnOO7CmByevTF-PoJiy1yN5PcwLlfkscNTSnc).

En ordensvakt har ikke rettigheter eller plikter som går ut over hva alle samfunnsborgere har, til å gripe inn i straffbare forhold. Etter vaktvirksomhetsloven § 12 har den som utfører vakttjeneste ingen adgang til å utøve makt ut over det enhver har adgang til etter reglene om nødverge og regler om pågripelse ved fare ved opphold når mistenkte treffes eller forfølges på fersk gjerning. Som for enhver annen kan en vakter selvsagt ikke gå lenger enn nødvendig.

Hendelsen i Fredrikstad ble filmet av en person i nærheten. Mannen som filmet forklarer at politiet ba ham om å stoppe filmingen av hendelsen, og at han ble bedt av politiet om å slette innholdet.

Det er i utgangspunktet tillatt å filme både vektere og politiet i tjeneste. I en dom fra Borgarting Lagmannsrett fra 2001, som også omhandlet publisering av en slik video, trakk domstolen frem viktigheten av at åpenhet om politiets utøvelse av makt bidrar til å opprettholde og styrke offentlig tillit til politiets arbeid og å sikre at politiet ikke misbruker sine rettigheter og privilegier.

### **Svar:**

Spørsmålet er todelt, og jeg vil besvare spørsmålet om opplæring av vektere først:

Det fremgår klart av vaktvirksomhetsloven § 12 at en vakter ikke har videre adgang til å gjøre bruk av fysisk makt enn det enhver alminnelig borger har. Som det også fremgår er det den alminnelige nødvergebestemmelsen i straffeloven, samt bestemmelsen i straffeprosessloven § 176 første ledd om enhvers rett til å pågripe mistenkte som treffes eller forfølges på fersk gjerning eller ferske spor, som utgjør rammen også for vekteres bruk av makt.

Den som skal utføre ansvarlig vakttjeneste må ha gjennomført godkjent utdanning for vektere. Det er i senere år gjennomført store endringer i den norske vakterutdanningen for å heve kvaliteten i vaktvirksomhetsbransjen. Formålet med standardisert grunnutdanning er å ivareta rettssikkerheten for dem som kommer i kontakt med vektere og å sikre god kvalitet på vakttjenestene. Det er videre et uttalt formål at vektere skal kunne ivareta egen sikkerhet.

Vekterutdanningen gjennomføres etter læreplan fastsatt av Politidirektoratet, jf. vaktvirksomhetsforskriften § 7 annet ledd. Kursplanen for utdanningen, fastsatt av direktoratet i 2017, består av 157 timer teori og praksis. Grunnutdanningen skal blant annet gjøre vekteren i stand til å opptre i samsvar med relevant regelverk. Det juridiske grunnlaget for bruk av fysisk makt er omhandlet i pensum. De to mest omfattende emnene i vekterutdanningen er kommunikasjon/konflikthåndtering og juss, herunder vekteres grunnlag for maktutøvelse og tvang. Maktbruk inngår også som tema i fagene rapportlære og strafferett. Vekterne skal i tillegg gjøres godt kjent med avgrensningen mot politiets rolle og ansvar, herunder samarbeidet mellom politiet og vekterbransjen.

Etter å ha gjennomført grunnutdanningen, må eksamen bestås før vedkommende kan jobbe som vekter. Hensikten med eksamensordningen er å «luke» ut de som ikke har tilegnet seg den nødvendige kunnskapen. For å opprettholde det faglige nivået over tid, må samtlige vektere regodkjennes hvert fjerde år, jf. vaktvirksomhetsforskriften § 11 første ledd. Det skal avlegges avsluttende eksamen.

Med gjeldende vaktvirksomhetslov og -forskrift fikk vi et regelverk som også legger større vekt på offentlig kontroll av vekterbransjen. Vaktvirksomhetsforskriften §§ 38 og 39 pålegger virksomhetene å føre skriftlig logg over alle situasjoner som har medført bruk av fysisk makt under utføring av vaktjeneste, og å rapportere årlig til politiet om blant annet disse situasjonene. Det følger av vaktvirksomhetsloven § 7 første ledd at en gitt tillatelse kan tilbakekalles dersom f.eks. en ansatt «har gjort seg skyldig i grov eller gjentatt overtredelse av særskilte vilkår for tillatelsen eller av bestemmelser fastsatt i eller i medhold av loven». Videre kan vektere anmeldes for ulovlig maktbruk, og en slik sak vil kunne få betydning for vandelsvurderingen som skal foretas av vektere i medhold av vaktvirksomhetsloven § 8 første ledd.

## SPØRSMÅL NR. 1841

**Innlevert 10. april 2022 av stortingsrepresentant Helge André Njåstad**

**Besvart 27. april 2022 av forsvarsminister Bjørn Arild Gram**

### **Spørsmål:**

Vil statsråden ta i bruk EØS avtalens artikkel 123 om forsvarsmateriell ved anskaffelsen av standardiserte fartøy til Sjøforsvaret?

Min vurdering er at rammeverket som er nødvendig for å sikre at vektere har tilstrekkelig opplæring og kjennskap til hvilke maktmidler de egentlig har adgang til å bruke, er på plass. Som nevnt har vi også et system for å følge opp ev. brudd på regelverket.

I anledning spørsmålet om jeg vil gjøre noe for å sikre at politiet er kjent med reglene for filming av politiets og vekteres tjenestehandlinger, har jeg mottatt en dekkende redegjørelse fra Politidirektoratet for deres forståelse av regelverket.

Det er som utgangspunkt og hovedregel tillatt å filme på offentlig sted, og å filme politiet eller personer som politiet arbeider med. Retten til deling av bilder og film, herunder av politiets tjenesteutøvelse, er i kjernen av ytringsfriheten. Som representanten har påpekt i begrunnelsen for sitt spørsmål, er åpenhet om politiets utøvelse av makt et viktig for å opprettholde og styrke offentlig tillit til politiets arbeid og å sikre at politiet ikke misbruker sin makt.

Retten til å ta bilder og filme, og ev. dele materialet, er likevel ikke absolutt. Blant annet så gir politiloven § 7 første ledd politiet rett til å gripe inn når det er nødvendig for å sikre ro og orden, ivareta sikkerheten til personer, og for å avverge eller stanse lovbrudd. Politiet kan derfor gi pålegg om å stanse filming i visse tilfeller. Politiet plikter imidlertid å anvende det minst inngripende virkemiddelet for å oppnå formålet, og middelet må være forholdsmessig, jf. politiloven § 6 annet ledd.

Jeg har tillit til at politiet som etat er kjent med den enkeltes rett til å filme i det offentlige rom, og at de har den nødvendige kunnskap til å foreta gode avveininger mot deres adgang til å gripe inn dersom det er nødvendig. Dersom enkelttilfeller viser sviktende kunnskap eller vurderingsevne, forutsetter jeg at dette blir fulgt opp med adekvate tiltak.

### **BEGRUNNELSE:**

Norge er en maritim nasjon med stor kompetanse. Norske skipsverft sammen med en rekke aktører har i 1. april sendt brev til statsråden med henvendelse om at anskaf-

felsen blir utforma slik at man sikrer oppdrag til norske verft og unngår å havne i samme situasjon som når Havforskningsinstituttet sitt fartøy ble anskaffa i utlandet. Det er flere måter å sikre at aktiviteten blir i Norge. Mest aktuell er nok artikkel 123 i EØS avtalen. Det vil være et viktig signal til norske verft at statsråden alt nå bekrefter vilje til å få det til.

**Svar:**

En mulig standardisert fartøyklasse vurderes som en erstatning for dagens kystvakt- og støttefartøyer når disse faller for levetid, eller når leiekontrakter går ut. Forsvarsdepartementet har gitt Forsvaret i oppdrag å gjennomføre en konseptvalgutredning i henhold til statens prosjektmodell for å vurdere muligheten for anskaffelse

av en standardisert fartøyklasse. Utredningen skal dokumentere effektene av en mulig overgang til standard fartøyklasse, og belyse eventuelle gevinster i form av enklere drift, utdanning og understøttelse. Utredningen skal også gi anbefalinger om eierskapsform for fartøyene og anskaffelsesstrategi.

Forsvaret skal i første omgang avklare selve konseptet for en slik mulig standardisering, og fremme en alternativanalyse for Forsvarsdepartementet i løpet av sommeren 2022. Når dette er avklart vil det i den påfølgende utredningen tas stilling til kontraktstrategi, og om det er et behov for-, og grunnlag for å anvende unntaksmuligheten i EØS avtalens artikkel 123. Konseptvalgutredningen planlegges ferdigstilt i første halvdel av 2023.

**SPØRSMÅL NR. 1842**

**Innlevert 11. april 2022 av stortingsrepresentant Silje Hjemdal**

**Besvart 27. april 2022 av barne- og familieminister Kjersti Toppe**

**Spørsmål:**

Hvordan vil statsråden sikre at barn og familier som trenger det, møter et barnevern med riktig og god kompetanse, slik at de får hjelpen de trenger?

**BEGRUNNELSE:**

Etter flere år med satsing på kompetanse i barnevernet, og en ny lov som skal gi bedre vern og styrkede rettigheter til alle parter, ser det ut til at situasjonen i barnevernet igjen svikter. En undersøkelse utført av Statsforvalterne for Helsetilsynet viser en negativ utvikling. En landsomfattende gransking viser at 9 av 10 kommuner det er ført tilsyn med ikke undersøker bekymringsmeldinger godt nok. Av 52 barneverntjenester bryter 47 av dem loven. Det er også funnet lovbrudd i 33 av 38 såkalte egenrevisninger. Det innebærer at barneverntjenestene gjorde egenrevisninger med veiledning og oppfølging av statsforvalteren.

Helsetilsynet er bekymret. Barneombudet er bekymret. Det er grunn til å ta disse bekymringene meget alvorlig.

Barn og familier som møter barnevernet må møtes med riktig og god kompetanse. Det kan ikke være tilfeldigheter, slik som hvilken saksbehandler som blir tildelt saken eller postnummer, som skal avgjøre om barn og familier får den hjelp de skal ha.

**Svar:**

Representanten viser til funn frå landsomfattande tilsyn med undersøkingar i barnevernet. Funna er alvorlege. Det er riktig at tilsyn over år har vist det same. Eg vil derfor gå grundig inn i dette tilsynet når tilsynsrapporten blir offentleggjort frå Helsetilsynet

Eg vil understreke at tilsyn skal føre til læring, og føreset at kommunar der lovbrøt er påvist straks set i gang for å sikre forvarlege barneverntenester. Helsetilsynet peikar på at svikt i styring og leiing er årsaker som går att. Det har som kjend vore ei kompetansesatsing i barnevernet. Tiltaka som inngår i satsinga, blir følgjevaluert. I den siste statusrapporten, som tar for seg tre av tiltaka (retteleiingsteam, læringsnettverk og dialogmøte), kjem det fram at tiltaka verkar godt implementert mange stader i landet. Evalueringa tydar på at tiltaka har gitt effektar i form av auka samarbeid mellom kommuneleiing og barneverntenester, betre struktur og leiing av barneverntenester, og auka samarbeid om tiltaksutvikling, rutinar og barnevernsfagleg arbeid mellom kommunale barneverntenester. Evalueringa peikar på at i mange kommunar har dette gitt konkrete effektar i form av meir velfungerande barneverntenester, og at det er grunn til å tru at dette har bidratt til betre tenester for sårbare barn, ungdom og familiar. Statusmålinga synleggjer likevel at det er stor vari-

asjon i korleis tiltaka verkar lokalt, og at ein del kommunar førebels ser ut til å ha fått lite nytte av tiltaka.

Helsetilsynet peikar på at mangelfull styring og leiing er ei viktig årsak til lovbrota som er avdekte i tilsynet. Fleire av tiltaka i kompetansesatsinga er retta mot å styrke leiinga i barnevernet. Eit av tiltaka er etablering av rettleiingsteam. Rettleiingsteam inneber at utvalde kommunar med fare for svikt i tenestetilbodet til barnevernstenesta får tett oppfølging av to rettleiarar i to år. Rettleiarane er i all hovudsak personar som jobbar som barnevernsleiarar i andre kommunar. Målet er å styrke leiingskompetansen i barneverns- og kommuneleiinga, og etablere system og rutinar som bidrar til å utvikle praksis og til betre resultat. Tenestetøtteprogrammet er eit anna tiltak i kompetansehevingsstrategien. Programmet tar sikte på å bidra til at deltakande tenester får ein forbetra og meir systematisert praksis ved undersøkingar, avgjerds- og tiltaksarbeid. Programmet har ein eigen modul retta mot leiarar i barnevernet. Vidare er det oppretta ei eiga vidareutdanning for leiarar.

Det er behov for meir varige strukturar som kan bidra til at framtidige tilsette er betre førebudde på arbeidsoppgåvene i barnevernet. Gjennom Prop. 133 L (2020-2021) har Stortinget vedtatt innføring av kompetansekrav i det kommunale barnevernet. Krava inneber at tilsette må ha femårig utdanning for å arbeida med dei mest krevjande saksbehandlingsoppgåvene i barnevernet, inkludert å gjennomføra undersøkingar av omsorgssituasjonen for barnet. Det vil gi nødvendig kunnskap for å identifisere behov, gjere riktige vurderingar og kunne tilby tidleg og tilpassa hjelp.

Det er tatt fleire grep for å forbetra styringa av barnevernet. Mellom anna har Stortinget, gjennom Prop. 84 L (2019-2020), vedtatt at kommunestyret minst ein gang i året skal få ei rapportering om tilstanden i barnevernstenesta. Eit av dei viktigaste måla med tilstandsrapporteringa er at ho skal bidra til auka medvit i kommunane om kva som er godt barnevern. Det er ikkje berre sjølve rapporten som er viktig inn i dette, men også prosessen med å utarbeida han, og behandlinga og diskusjonen av innhaldet i etterkant.

Eit anna viktig tiltak er utviklinga av eit barnevernsfagleg kvalitetssystem som skal rettleie dei tilsette i arbeidet og bidra til å styrkje sakshandsaminga. Kvalitetssystemet vil gi fagleg støtte til arbeidet, og vil også legge til rette for at barn får medverke i alle fasar av ei barnevernssak. Kvalitetssystemet skal vere ferdig utvikla i 2022.

Alle som arbeider med barn og foreldre, må ha dei personlege eigenskapane som gjer dei egna til å skape gode relasjonar. Formell kompetanse aleine er ikkje nok. Utan tillit og relasjonane får ein ikkje brukt kompetansen, og moglegheita til barn og foreldre for reell medverknad vert skadelidande. Vi treng stabile tilsette med erfaring som kjenner barna og behova deira, og som kan rettleia dei nyutdanna som skal inn i yrket. Tal tyder at det har vore høg turnover i kommunalt barnevern. Det betyr at barn mister trygge vaksne, og barnevernstenesta mister viktig kompetanse og erfaring.

Eg viser til at Regjeringa i Hurdalsplattforma har signalisert ei kvalitetsreform i barnevernet. Eg vil kome attende til Stortinget med innhaldet i denne.

## SPØRSMÅL NR. 1843

**Innlevert 14. april 2022 av stortingsrepresentant Marius Arion Nilsen**

**Besvart 28. april 2022 av olje- og energiminister Terje Aasland**

### **Spørsmål:**

Kan statsråden avklare hvor langt forhandlingene med EU og England om kraftutvekslingsavtalene for Nordlink og North Sea link er kommet, og om det jobbes med endring av avtalene som i større grad reflekterer de endrede forutsetningene i dagens Europeiske kraftsituasjon, og sørger for at Norge ikke er en ren eksportør av kraft over lengre perioder, som uttrykt av regjeringen?

### **BEGRUNNELSE:**

Energiministeren(e) og statssekretærer har flere ganger informert om planer om å gå i dialog med Storbritannia og EU om kraftflyten i kablene, med mål om å unngå «lange perioder med rein eksport i perioder med lav gasinfylling».

Kraftutveksling mellom land hatt Norge hatt i årevis, tidligere som utveksling med kraftflyt begge veier, altså øke forsynings sikkerheten. I de nye kraftkablene går kraften primært fra Norge og til eksport. Norge bør reforhan-

dle avtalene med utvekslingspartnerene våre, vedrørende regulering og begrensning av eksport når land(ene) vi utveksler kraft med har ført en politikk som legger ned egen kraftproduksjon uten fullgod erstatning for kraftproduksjonen, og dermed rammer norske strømkunder urettmessig.

T.o.m. uke 12 har Norge eksportert rundt 3,5 TWh kraft. I samme periode i 2021 hadde Norge eksportert om lag 2,9 TWh. Hva skal til for at man definerer det som å være en "ren eksportør av kraft".

**Svar:**

Tilgang på rikelig med ren og rimelig kraft har i årtier vært den norske industriens fremste konkurransefortrinn. Dette skal også i fremtiden være et fortrinn for norsk industri og bidra til verdiskaping og sysselsetting i hele landet.

Det norske kraftsystemet har i over 50 år vært tilknyttet landene omkring oss, og har i utgangspunktet tjent oss godt. Forsynings sikkerheten er blitt bedre i år med lav fyllingsgrad i vannkraftmagasinene, og handelen har gitt oss inntekter. Norsk kraftproduksjon er i all hovedsak eid av norske kommuner, fylkeskommuner og staten. Kraftproduksjonen gir inntekter gjennom skatter, avgifter og utbytter, til ulike deler av landet. Økte inntekter til stat og kommune kommer det norske folk til gode for eksempel

gjennom styrket kommuneøkonomi og statlige velferdssordninger. På grunn av høye inntekter fra blant annet utenlandshandel, reduserer nå Statnett nettleien til forbrukerne med nærmere 4 mrd. kroner.

De siste årene har vi blitt sterkere tilknyttet Europa gjennom nye utenlandskabler. Det blir likevel ikke riktig, slik bakgrunnen for spørsmålet kan forstås, at Norge har blitt en ren eksportør av kraft. Hittil i år (t.o.m 19. april) har det blitt eksportert 8,1 TWh og det har blitt importert 4,6 TWh. Kraftflyten går med andre ord fremdeles begge veier.

Jeg mener det nå er naturlig at vi går gjennom erfaringene fra denne spesielle vinteren, og blant annet ser på hvordan norsk krafteksport påvirker norsk forsyningssikkerhet og norske strømpriser, og hvilke konkrete tiltak som kan bidra til å sikre at norsk fornybar kraft forblir et konkurransefortrinn for norsk industri.

Deretter ønsker vi å ha en dialog med Storbritannia og EU om import og eksport med hensyn på vår nasjonale forsyningssikkerhet. Dette er noe jeg selvsagt er opptatt av, og har allerede nevnt problemstillingen i gode samtaler med mine utenlandske kolleger. Akkurat nå er det likevel konsekvenser for kraft- og energimarkedene av Russlands militære invasjon av Ukraina som står høyest på dagsorden i disse samtaler.

**SPØRSMÅL NR. 1844**

**Innlevert 15. april 2022 av stortingsrepresentant Erlend Wiborg**

**Besvart 26. april 2022 av samferdselsminister Jon-Ivar Nygård**

**Spørsmål:**

Hvilke konkrete grep har regjeringen tatt for å bidra til en gjenåpning av Moss lufthavn Rygge?

**BEGRUNNELSE:**

FrP gir ikke opp vår kamp for en gjenåpning av Moss lufthavn Rygge. Det at en av Europas nyeste og mest miljøvennlige flyplasser står ubrukt er uheldig. En gjenåpning er viktig for både innbyggerne og næringslivet. Jeg ber derfor statsråden om en konkret oversikt over hvilke grep han har tatt siden han tiltrådte for å bidra til en gjenåpning. Med konkrete grep tenker jeg på møter, lovendringer, budsjettvedtak etc. som har til hensikt å legge til rette for en gjenåpning.

**Svar:**

Stortingsrepresentant Erlend Wikborg tok opp Moss lufthavn, Rygge også i skriftlig spørsmål nr. 96. I mitt svar av 27. oktober 2021 viste jeg til det uavhengige utvalget som er nevnt i Hurdalsplattformen, som skal vurdere kapasiteten og behovet ved Oslo lufthavn, Gardermoen. Jeg antydte at spørsmålet om Rygge som avlastningsflyplass for Gardermoen bør være en del av mandatet til dette utvalget.

Arbeidet med mandatet for dette utvalget er nå i ferd med å bli ferdigstilt. Jeg kan bekrefte at ligger an til at forholdet til lufthavnen på Rygge er blant de tingene utvalget skal vurdere. Vi ønsker å offentliggjøre mandatet og sam-

mensetningen av utvalget samtidig – trolig om ikke lang tid.

Erlend Wikborg ber meg være konkret. Selv om jeg er entusiastisk på vegne av Østfold, er det ikke forsvarlig av

meg å legge konkrete føringer for utvalget som skal være uavhengig. Og mens utvalget arbeider bør vi også avstå fra å endre på forutsetningene for de vurderingene som skal foretas.

## SPØRSMÅL NR. 1845

**Innlevert 17. april 2022 av stortingsrepresentant Terje Halleland**

**Besvart 26. april 2022 av kultur- og likestillingsminister Anette Trettebergstuen**

### **Spørsmål:**

Mener statsråden at TV2 ivaretar sin rolle som allmennkringkaster når millioner av husstander er forhindret i å se kanalen i lengre perioder på grunn av konflikter med distributører?

### **BEGRUNNELSE:**

TV2 mottar årlig inntil 135 millioner for å være allmennkringkaster. I avtalen med staten skal deres hovedkanal skal være tilgjengelig for 95 % av husstandene i Norge.

Nå ser vi at kanalen stadig er i konflikt med distributørene. Tidligere har de vært konflikt med Telia og Telenor som varte i flere måneder, nå er de i konflikt med Altibox.

De siste årene så har mange husstander i lengre perioder ikke hatt tilgang til TV2 på grunn av disse konfliktene. Ny konflikt nå kan føre til nye måneder med svarte skjermer fra TV2.

Det er gjerne verdt å merke seg at andre distributører av TV tjenester ikke er involvert i lignende konflikter som fører til svarte skjermer, og disse har ikke statlige støtte eller allmennkringkasters rolle å ta hensyn til.

### **Svar:**

Staten har inngått en avtale med TV 2 for perioden 2019 til 2023. Denne innebærer at TV 2 kan få kompensert inntil 135 mill. kroner per år for å oppfylle allmennkringkastingsoppdraget som følger av avtalen. Avtalen krever bl.a. at TV 2 Hovedkanalen skal kunne tas imot av minst 95. pst. av alle husstander i Norge. Avtalen krever altså ikke at kanalen faktisk mottas av minst 95. pst av husstandene, men at minst 95 pst. av husstandene teknisk skal kunne motta kanalen. For øvrig regulerer avtalen verken hvilke distributører TV 2 forhandler med og hvordan de kommer til enighet om løsninger.

Det er Medietilsynet som fører tilsyn med om TV 2 oppfylder kravene i avtalen med staten. Medietilsynet har ikke avdekket brudd på avtalen med staten i de tilfellene hvor seere har mistet tilgang til TV 2 Hovedkanalen. Medietilsynets vurdering er at TV 2 har oppfylt og oppfyller distribusjonskravet, fordi TV 2 har distribusjon med flere andre distributører som sikrer at 95 pst. av husstandene kan ta imot TV 2 Hovedkanalen.

Jeg håper for seernes skyld at TV 2 og Altibox raskt kommer fram til løsninger som får en slutt på konflikten, men som kultur- og likestillingsminister skal jeg ikke ha en rolle i slike forhandlinger.



**SPØRSMÅL NR. 1846****Innlevert 17. april 2022 av stortingsrepresentant Tor André Johnsen****Besvart 26. april 2022 av justis- og beredskapsminister Emilie Mehl****Spørsmål:**

Kan ministeren garantere at norsk politi er tilstrekkelig rustet både i forhold til mannskap, utstyr og fullmakter til å sørge for ro og orden og til å kunne forhindre slike opptøyer som vi nå ser i Sverige?

**BEGRUNNELSE:**

I de siste dagene har det pågått voldsomme opptøyer i flere svenske byer. Det er med vantro og sjokk vi ser store horder av i hovedsak unge, aggressive og sinte muslimske menn som går fullstendig berserk og nærmest raserer store områder i by etter by. Disse voldelige pøblene skyr ingen ting og har ingen respekt verken for folk flest eller politiet. De angriper og ødelegge helt vilkårlig. Politiet blir fysisk angrepet og jaget, politibiler blir ramponert og satt i brann. Vi har t.o.m. sett at disse voldelige pøblene kjører rundt med politibiler og at de plyndrer og tar med seg politiutstyr.

Det finnes ingen unnskyldning for slik vandalisme. Det nytter ikke å skylde på at disse pøblene har blitt provosert eller at samfunnet ikke har tatt godt nok vare på dem. Det er kun pøblene selv som er ansvarlig for sin voldelig og destruktiv oppførsel og de MÅ stilles til ansvar og straffes. For slik oppførsel kan og skal vi rett og slett ikke akseptere. Folk flest reagerer på en slik meningsløs destruktiv voldelig oppførsel. Men folk flest reagerer også på at det er pøbler som herjer i gatene og at politiet har blitt jaget bort. «Hvor er politiet?» er det mange som spør om. Hvorfor settes det ikke inn tilstrekkelig med ressurser både i form av mannskap og våpen/utstyr til å slå ned opptøyene? Det er spørsmål som så absolutt er berettiget. Nå forventer ikke vi at norske politikere eller regjeringen skal trenge å svare på det, men vi forventer at tilsvarende hendelser ikke skal skje i Norge. Da er det viktig at politiet både har de ressurser og fullmakter de trenger for å kunne stoppe slike uakseptable opptøyer.

**Svar:**

Jeg er opptatt av å styrke politiet både med mannskap og utstyr. Regjeringen har styrket politibudsjettet for 2022 med 200 mill. kroner til flere politifolk i hele landet. I tillegg gjennomføres det i år et historisk løft på materiellsiden i politiet med innkjøp av 373 nye kjøretøy, droner, analyseinstrument for narkotika, vernemasker, fartsmålere, kriminalteknisk utstyr og skuddbeskyttende

verneutstyr. Politiet må ha utstyr både for å løse oppdrag i hverdagen og ved ekstraordinære hendelser.

Politiets oppgave ved politiske markeringer eller demonstrasjoner er å beskytte ytringsfriheten og legge til rette for at alle som ønsker det får ytre seg, og samtidig ivareta ro, orden og sikkerhet. Politiloven § 7 gir politiet adgang til å gripe inn blant annet for å stanse forstyrrelser av den offentlige ro og orden, og for å ivareta allmennhetens sikkerhet. I tillegg kan kommunene med hjemmel i politiloven § 14 fastsette politivedtekter for kommunen. I slike vedtekter kan det blant annet fastsettes krav til slike arrangement, og politiet kan håndheve etterlevelse av disse vedtektene.

Norsk politi har både kunnskap og kompetanse til å håndtere store demonstrasjoner. Oslo politidistrikt utarbeidet i 2005 et eget mobilt innsatskonsept for å koordinere innsatsen ved hendelser der større folkemengder er samlet. Innsatspersonell som inngår i dette konseptet har utdanning og tilpasset verneutstyr, i tillegg inngår ulike typer kjøretøy.

De siste årene har det flere steder i Norge vært større demonstrasjoner og markeringer knyttet til SIAN, og Oslo politidistrikt har bistått med kompetanseheving i flere politidistrikt. Andre politidistrikt har også fått bistand av innsatspersonell fra Oslo politidistrikt ved forhånd-splanlagte demonstrasjoner. Jeg vil understreke det viktige arbeidet som gjøres i forkant av demonstrasjoner ved at politiet er i dialog med arrangørene og eventuelle motdemonstranter for å legge til rette for at alle parter får ytret sin mening på en god måte.

**SPØRSMÅL NR. 1847****Innlevert 17. april 2022 av stortingsrepresentant Dagfinn Henrik Olsen****Besvart 27. april 2022 av klima- og miljøminister Espen Barth Eide****Spørsmål:**

Grane kommune søkte 5. april om å felle brunbjørn i Grane og Hattfjelldal. Det er dokumentert spor av bjørn i det beiteprioriterte området. Allerede 8. april kom signaler på avslaget fra Miljødirektoratet, til tross for skyhøye erstatningsutbetalinger for både sau, lam og rein i 2021.

Hvor mange drepte dyr vil statsråden akseptere?

**BEGRUNNELSE:**

I følge Miljødirektoratet er det totalt påvist at bjørn har forårsaket 45 skader på sau i kommunene Grane (27), Hattfjelldal (11), og Vefsn (2) i 2021. Statsforvalteren i region 7 utbetalte erstatning for 3.464 tamrein som tap til rovvilt i reindriftsåret 2020/2021. Av disse ble 18 tamrein ble erstattet som tap til brunbjørn. Lokale bønder mener tapstallene er større enn dette.

I mars og april 2015 fattet Miljødirektoratet vedtak om ekstraordinært uttak av bjørn i Grane kommune, for å forebygge tap av sau og rein den kommende beitesesong. Vedtakene resulterte i felling av to bjørner, og ingen tap av sau til bjørn i beitesesongen 2015. Bjørn i beiteprioriterte områder må også tas ut i 2022, slik det ble gjort i 2015, da det er påvist minst en bjørn i området. Direktoratet ville heller «vente og se», selv om det er bekreftet at det er ferske spor av bjørn i området. En slik «vente og se»-holdning innebærer i praksis at man vil se an hvor mange dyr som blir drept før man eventuelt griper inn, hvor mange dyr man er villig til å ofre.

Uttak av bjørnen bør skje mens det fortsatt er snø, og før den kan gjøre nye skader i år.

Høsten 2021 ble det gitt fellingstillatelse, men man fant ikke bjørnen innfor det gitte tidspunktet. På bakgrunn av dette må ny fellingstillatelse gis omgående.

**Svar:**

Jeg viser til at denne regjeringen fører en restriktiv rovviltpolitikk i samsvar med Bernkonvensjonen, naturmangfoldloven, rovviltforlikene av 2004 og 2011 samt andre føringer fra Stortinget. Forvaltningen av rovvilt skal være balansert der hensynet til å nå bestandsmålet, en tydelig soneforvaltning og færrest mulig tap av beitedyr er viktige hensyn.

Representantens spørsmål knytter seg til en pågående enkeltsak der Miljødirektoratet i 1. instans har avslått en søknad fra Grane kommune om ekstraordinært uttak av bjørn i Grane kommune. Vedtaket er påklaget og Miljø-

direktoratet har i sin forberedende klagesaksbehandling ikke funnet grunnlag for å endre sitt vedtak. Saker er derfor oversendt til Klima- og miljødepartementet for endelig avgjørelse. Klagen er ikke ferdig behandlet. Jeg kan derfor ikke komme noe nærmere inn på denne konkrete saken på nåværende tidspunkt.

Når det gjelder bestandsstatus for bjørn i Norge ble det i 2021 nasjonalt registrert totalt 160 bjørner, og av disse ble to bjørner registrert i Nordland fylke, jf. NINA rapport 2125 fra Rovdata. Av disse to bjørnene er det én som har stedlig tilhold i Nordland, mens den andre bjørnen både er registrert i Trøndelag og i Nordland fylke. Nasjonalt er det fastsatt et mål om 13 årlige ynglinger av bjørn i Norge og av disse ynglingene er det bestemt at det skal skje én årlig yngling i rovviltregion 7 (Nordland). Målet om antall ynglinger for bjørn ble hverken nådd nasjonalt eller i rovviltregion 7 (Nordland) i fjor eller tidligere år.

**SPØRSMÅL NR. 1848****Innlevert 17. april 2022 av stortingsrepresentant Dagfinn Henrik Olsen****Besvart 27. april 2022 av klima- og miljøminister Espen Barth Eide****Spørsmål:**

Tilskuddsordningen for tiltak mot marin forsøpling ble tidligere administrert av Miljødirektoratet, men er nå flyttet over til MARFO. I 2022 ble det ikke tildelt støtte til ITSB til tross for at en rekke aktører og organisasjoner er avhengige av ITSBs logistikk for å kunne opprettholde sin aktivitet innen strandrydding, og resultatet vil være mindre strandrydding og høyere kostnader for kommunene.

Mener statsråden at denne type mangel på langsiktighet er i tråd med hovedinstruksen for MARFO, som tredde i kraft 01.01.22?

**BEGRUNNELSE:**

Norge bruker milliardbeløp hvert år under merkelappen «tiltak mot marin forsøpling» og tiltak som skal redusere forbruket eller øke gjenvinningsgraden av plast.

Her kan nevnes Handelens Miljøfond med «poseavgiften», de forskjellige departementenes prosjekt og satsinger, inkludert MARFO og KLDs tiltaksmidler.

Siden oppstarten i 2017 har IHSB ryddet mer en 1 000 tonn med plast fra Norges kystlinje, og ITSB har vist seg å være Norges mest effektive rydder, uavhengig om man måler pr km, eller pr kilo.

KLD har tidligere engasjert MARFO (da de fortsatt het SOMM) til å utarbeide alternative forslag til organisering av strandrydding. Som et innspill til disse forslagene engasjerte ITSB, med flere, Inventura og Oslo Economics for å gå mer i dybden. Denne viser at mer enn 200 mill. kr kunne ha vært spart bare gjennom Handelens Miljøfonds prosjekter, ved riktig utnyttelse av eksisterende ressurser.

Dybderapporten viser at ITSB leverer nesten 3 ganger mer strandrydding pr krone.

For 2022 søkte ITSB om 2,5 mill. kr for å fortsette sitt pågående arbeid i Nordland, som utgjør ca. 25 % av Norges kystlinje. De «nådde ikke opp» og fikk null, uten nærmere forklaring.

Nordland er ITSBs «hjemmeområde» der de har lagt ned store ressurser, blant annet gjennom å investere i fartøy tilpasset områdenes forhold. Her ryddes det med langtidsvillige i utilgjengelige områder, de samarbeider med lokal frivillighet, skoler, institusjoner, oppdrettsnæringen, maritime næringer m.m., samt samarbeid med lokale søppelmottak om levering og logistikk.

I MARFOs tildelingsbrev, for 2022, står det, siste del pkt 2: «Det er viktig at tiltak og virkemidler baseres på et best mulig kunnskapsgrunnlag». Og «Opprydding av marin forsøpling er preget av mange ulike typer aktører

og ulike finansielle kilder. Senteret skal tilrettelegge for et godt koordinert og effektivt oppryddingsarbeid». Det overordnede målet for Senteret er et renere hav gjennom redusert marin forsøpling.

Å legge hindringer i veien for at ITSB sitt gode arbeid skal kunne fortsette, kan ikke sees å være i tråd med hverken hovedinstruks eller tildelingsbrev da MARFO sitt avslag faktisk setter strandryddingen i fare i Nordland, og spesielt på Helgeland.

**Svar:**

Søknader på tilskudd fra tilskuddsordningen for tiltak mot marin forsøpling behandles etter kriteriene gitt i forskrift om tilskudd til tiltak mot marin forsøpling. Overføringen av forvaltningen av ordningen fra Miljødirektoratet til Senter mot marin forsøpling (Marfo) fra og med 1. januar 2022 innebærer ingen endringer i dette.

I 2021 kom det inn 90 søknader for totalt om lag 160 mill. kr. Totalt 64 mill. kr. ble fordelt på 44 innvilgede prosjekter. I 2022 kom det inn 84 søknader for totalt 161 mill. kr. Av dette ble 50 mill. kr. fordelt på 41 innvilgede prosjekter.

Marfo har opplyst at følgende prioriteringer ble lagt til grunn for årets tildeling av tilskudd, slik de også informerte om på sine nettsider når tildelingene ble offentliggjort:

«Senter mot marin forsøpling har prioritert å gi tilskudd til store, samordnede prosjekter som organiserer regionale eller nasjonale oppryddingstiltak. Med søknader til prosjekter over hele landet har senteret også jobbet for å sikre en jevn geografisk fordeling av midlene. Det har vært viktig å gi støtte til rydding i områder som ikke er omfattet av Rydd Norge-programmet som Handelens Miljøfond administrerer.»

Jeg ser ikke at dette kan være problematisk i forhold til Marfos instruks som representanten viser til.

Da Klima- og miljødepartementet er klageinstans for vedtak om tilskudd kan jeg ikke kommentere enkelt-søknader.

Jeg kan for øvrig opplyse at Marfo blant annet har fått i oppdrag å evaluere tilskuddsordningen, og i 2022 også skal opprette et nasjonalt samordningsråd for opprydding av marin forsøpling.

**SPØRSMÅL NR. 1849****Innlevert 19. april 2022 av stortingsrepresentant Bård Hoksrud****Besvart 27. april 2022 av helse- og omsorgsminister Ingvild Kjerkol****Spørsmål:**

Mener statsråden fortsatt at det er rettferdig at landets migrenepasienter skal bli brukt som tilnærmet forsøkskaniner for å spare penger på helsebudsjettet, og er statsråden enig i at det også har en samfunnsmessig kostnad å potensielt sende 10.000 migrenepasienter ut i uføre i tre måneder?

**BEGRUNNELSE:**

Dagsavisen kunne tirsdag 19. april fortelle historien til Beate som er så uheldig å ha blitt rammet av kraftig migrene. Hun forteller om smerter som ikke var mulige å holde ut. Nå får hun migrenemedisin, som 10.000 andre i Norge for å komme seg gjennom hverdagen. Når hun går på medisinen kan hun være en aktiv mor for sønnen sin og være i en fulltidsjobb.

Takket være en ny føring fra helsedepartementet må personer som Beate bevise at de trenger medisinen etter 18 måneder, og det ved å ta en tre måneders pause fra medisinen. Det resulterer i at Beate mer eller mindre blir låst inne på et mørkt soverom i tre måneder. Rett og slett for at smertene ikke gjør det mulig å gjøre annet.

Det er allerede så strengt at det ikke er fastlegen, men nevrologen som skriver ut medisinen. Derfor mener spørsmålsstiller at utfordringer knyttet til at noen er så heldige at de har blitt friske og ikke lenger trenger medisinen kan løses på andre måter, eksempelvis ved å være en sak mellom pasient og nevrolog. I stedet for å sende mennesker ut i et smertehelvete og la migrenepasienter bli forsøkskaniner burde man finne andre løsninger sammen med nevrologer, pasienter og myndigheter.

**Svar:**

Beslutninger om offentlig finansiering av nye legemidler må være forutsigbare og basert på faglige kriterier. Derfor er det definert tydelige kriterier som skal sikre at alle legemidler og pasientgrupper behandles likt. Likeverdig tilgang til helsetjenester innebærer tilgang uavhengig av forhold som sosioøkonomisk status og alder.

Beslutning om hvorvidt legemidler skal kunne inngå i blåreseptordningen er basert på en metodevurdering utført av Legemiddelverket. I en metodevurdering vurderes det om ressursbruken ved å ta i bruk et legemiddel står i rimelig forhold til nytten, hensyntatt tilstandens alvorlighet jf. Prioriteringsmeldingen som er behandlet av Stortinget. Legemiddelverket kan fastsette refusjonsvilkår

som bidrar til at kriteriene oppfylles. Dette gjøres innen flere områder, også for CGRP-hemmere. De oppdaterte vilkårene er i stor grad presisering av forutsetningene som lå til grunn for metodevurderingene.

Konsekvenser av helsehjelp for pasientens framtidige arbeidsevne (produktivitet) eller forbruk av offentlige tjenester og mottak av stønader/pensjoner skal etter prioriteringsmeldingen ikke tillegges vekt. Dersom slike virkninger skulle påvirket prioriteringer i helsetjenesten ville dette kunne medført at personer i arbeid kunne fått høyere prioritet enn personer uten arbeid, for eksempel barn, arbeidsledige og pensjonister.

Folketrygdens utgifter til CGRP-hemmere ble oppjustert i Prop. 1 S Tillegg 1 (2020–2021), og det ble lagt inn en forutsetning ved budsjettvedtaket om at Statens legemiddelverk skulle vurdere refusjonsvilkår og tiltak som kan gi bedre etterlevelse av disse. De nye refusjonsvilkårene er en oppfølging av Stortingets budsjettvedtak. Tydeligere kriterier skal sikre at stønad til behandling med CGRP-hemmere ikke gis på bekostning av behandling for andre pasienter med større medisinske behov.

Migrene er en sykdom hvor sykdomsbyrden og behovet for behandling kan endres over tid. Behandlingspauser (midlertidig opphold i legemiddelbehandlingen) gjennomføres allerede i norsk klinisk praksis i dag, men manglende retningslinjer fører til ulik praktisering mellom behandlere. De fleste pasienter som behandles med CGRP-hemmere i Europa gjennomgår en behandlingspause etter 6-12 måneder, dette er anbefalt i internasjonale (europeiske) og nasjonale retningslinjer. Det er også andre land som har krav om behandlingspause for å få refusjon. Klinikerne (norske nevrologer) som Legemiddelverket var i kontakt med, var samstemte om at det er fornuftig med tydelige retningslinjer for forsøksvis seponering.

Basert på råd fra klinikerne er det satt krav om at man innen 18 måneder tar en pause på 12 uker for å undersøke om det fortsatt er behov for behandling med CGRP-hemmer. Hensikten med behandlingspausen representanten viser til er å undersøke om pasienten fortsatt har så alvorlig kronisk migrene at hun eller han har rett på individuell stønad til CGRP-hemmer. Det er avgjørende at pausen er av en viss varighet for å kunne vurdere pasientenes effekt av behandlingen. Ettersom CGRP-hemmerne har en halveringstid på rundt fire uker, tar det lang tid før effekten av disse legemidlene går ut av kroppen. En for kort behandlingspause kan innebære at pasienten fortsatt har

effekt av behandlingen, og derfor risikerer å ikke oppfylle vilkårene for videre refusjon.

Dersom særskilte og tungtveiende individuelle medisinske vurderinger tilsier det, er det rom for at behan-

dlingspausen kan avsluttes tidligere. En slik vurdering må gjøres for den enkelte pasient av behandlende nevrolog.

## SPØRSMÅL NR. 1850

**Innlevert 19. april 2022 av stortingsrepresentant Rasmus Hansson**

**Besvart 28. april 2022 av olje- og energiminister Terje Aasland**

### **Spørsmål:**

Kan olje- og energiministeren garantere at CCS-prosjektet ved Norcem gjennomføres?

### **BEGRUNNELSE:**

I regjeringens tilleggs melding til energimeldingen, Meld. St. 11 (2021-2022), omtales kostnadsoverskridelsene ved CCS-prosjektet ved Norcem ved Brevik. De oppdaterte kostnadsestimatene viser at prosjektet nå er forventet å overskride maksimalbudsjettet i tilskuddsavtalen mellom staten og Norcem. I meldingen slås det fast at “[m]ed mindre partene blir enige om å fortsette, eller den ene av partene tar på seg å finansiere ferdigstillingen alene, vil prosjektet bli skrinlagt og hver av partene dekker sine kostnader”.

CCS-prosjektet ved Norcem skal etter planen fange 400.000 tonn CO<sub>2</sub> per år. Prosjektet har stor overføringsverdi til annen sementproduksjon, som samlet står for 7 prosent av globale CO<sub>2</sub>-utslipp.

Hurdalsplattformen slår fast at regjeringen vil “starte fullskalaprojektet for karbonfangst og -lagring i sementproduksjonen i Brevik”. Hurdalsplattformen slår også fast at regjeringen skal kutte klimagassutslippene med minst 55 prosent innen 2030 sammenlignet med 1990-nivå. å skrinlegge CCS-prosjektet ved Norcem, slik regjeringen nå åpner opp for, vil gjøre dette målet enda vanskeligere å nå.

### **Svar:**

O2-håndteringsprosjektet Langskip bidrar både til viktige utslippsreduksjoner, og til utvikling av CO<sub>2</sub>-håndtering i Europa gjennom kostnadsreduksjoner for kommende prosjekter og at CO<sub>2</sub>-kilder i Europa kan lagre CO<sub>2</sub> i Norge.

I tilskuddsavtalen med Norcem er det et maksimalbudsjett for etableringskostnader. Når det er klart at maksimalbudsjettet vil overskrides er ingen av partene

forpliktet til å fullføre prosjektet, med mindre den andre parten dekker hele overskridelsen. Partene er imidlertid forpliktet til å søke å finne en omforent løsning for prosjektet.

På vegne av Gassnova har DNV gjennomført en revisjon av prosjektorganisasjonen og vi har gjennomført en ekstern kvalitetssikring for å bli trygge på de oppdaterte kostnadsestimatene. Vi har en konstruktiv dialog med Norcem om veien videre for prosjektet, og jeg håper vi i fellesskap kan finne fram til en god løsning. Jeg kan ikke forskuttere utfallet av disse diskusjonene.

**SPØRSMÅL NR. 1851****Innlevert 19. april 2022 av stortingsrepresentant Ingvild Wetrhus Thorsvik****Besvart 28. april 2022 av justis- og beredskapsminister Emilie Mehl****Spørsmål:**

Vil statsråden sørge for at DSB inkluderer vurdering av beredskap og trygge oppholdssteder også for dyr i sitt forprosjekt om sivile beskyttelsestiltak?

**BEGRUNNELSE:**

I følge sivilforsvarets informasjon om tilfluktsrom, kan man ikke ta med dyr inn i de norske tilfluktsrommene.

Regjeringen har i tildelingsbrevet for 2022 gitt Direktoratet for samfunnssikkerhet og beredskap i oppdrag å gjennomføre et forprosjekt om sivile beskyttelsestiltak. Det inkluderer blant annet å foreslå kriterier for trygge oppholdssteder for befolkningen ved evakuering.

For mange vil det være svært belastende å forlate dyrene sine i en kritisk situasjon. Dette gjelder både for kjæledyr og for landbruksdyr. Enkelte kan også vegre seg mot å oppsøke tilfluktsrom, dersom de må forlate dyrene sine. Dette kan skape utrygge situasjoner for både mennesker og dyr.

**Svar:**

Jeg har stor forståelse for at enkelte er bekymret for dyrene sine hvis det er nødvendig å gå i tilfluktsrom i en krise eller krigssituasjon.

I dag er det ikke tillatt å ta med dyr, med unntak for førerhunder, inn i tilfluktsrom. Tilfluktsrom er primært beregnet for å beskytte mennesker mot våpenvirkninger i krig. Rommene er trange og dimensjonert for 0.6 kvm pr person. Befolkningen har et grunnleggende krav på beskyttelse, og hvis mange skal ha med husdyrene sine vil dette blant annet kunne gå på bekostning av antall personer det vil bli plass til. I tillegg vil husdyr i tilfluktsrom medføre ekstra utfordringer både når det gjelder hygiene og for personer med allergier for dyr.

Departementet vil be om at DSB i forbindelse med arbeidet med forprosjektet om sivile beskyttelsestiltak også vurderer problemstillingene om dyr i tilfluktsrom.

**SPØRSMÅL NR. 1852****Innlevert 20. april 2022 av stortingsrepresentant Ola Elvestuen****Besvart 28. april 2022 av kommunal- og distriktsminister Sigbjørn Gjelsvik****Spørsmål:**

Mener klima- og miljøministeren at kommunalministerens forslag om mer kommunal frihet til å bygge ned myr, strandsoner osv. er forenlig med å forhindre nedbygging av norsk natur, og naturkrisen vi står oppe i, er det forenlig med målet om 30 prosent vern, og hvordan harmonerer dette forslaget med det såkalt økte myrvernet Arbeiderpartiet la ned forslag om da Arbeiderpartiet, Senterpartiet og Fremskrittspartiet svekket myrvernet i fjor sommer?

**BEGRUNNELSE:**

Kommunalministerens har kommet med forslag om at kommunene skal få mer frihet til å bygge mer i strandso-

nen, på myr, kulturminner og i områder som er knyttet til flom- og rasfare.

Vi står midt i en naturkrise der vi skal og må verne mer natur, ikke bygge ned mer. Norge har gjennom Høyambisjonskoalisjonen for natur og folk og Den globale havalliansen forpliktet seg til å verne minst 30 prosent av all natur innen 2030. En ny internasjonal avtale for å redde og bevare naturen er på trappene og FNs toppmøte om naturmangfold er lagt til Kunming i Kina til høsten. Der forventes det at vi får til en «Parisavtale» for naturen.

At kommunalministeren vil bygge ned mer myr, viser at regjeringen ikke tar klima og natur på alvor. Arbeiderpartiet viste tidligere til at deres forslag om å flytte myrvernet inn i jordloven ville styrke myrvernet. Senter-

partiet og Fremskrittspartiet som støttet forslaget, mente forslaget ville svekke myrvernet.

**Svar:**

Undertegnede har i flere sammenhenger, blant annet i Klassekampen 22. april, understreket behovet for en mer differensiert forvaltning av strandsonen. I Hurdalsplattformen heter det at «regjeringen vil ha en mer differensiert forvaltning av strandsonen, med økt handlefrihet og større muligheter for næringsutvikling og bosetting i spredtbygde strøk langs kysten i strandsonens sone 3.»

Regjeringen vil legge til rette for bosetting og verdiskaping i hele landet. Norge er et langstrakt land og utbyggingspresset i strandsonen varierer mye i ulike deler av landet. Forvaltningen må ta høyde for disse forskjellene. I områder med stort utbyggingspress ønsker regjeringen en streng håndheving av byggeforbudet i strandsonen, for å sikre viktige interesser som friluftsliv og naturmangfold. I spredtbygde strøk med lite utbyggingspress er det imidlertid rom for økt lokal handlefrihet, uten at det går på bekostning av allmenne interesser i strandsonen. Også i områder med lite utbyggingspress, skal all utbygging i strandsonen vurderes opp mot hensynet til naturmiljø og andre allmenne interesser, og hensynet til natur og klima skal ivaretas i all planlegging etter plan- og bygningsloven. Det er i første rekke kommunene som, gjennom den kommunale planleggingen, skal ivareta og balansere ulike hensyn.

Langsiktig og bærekraftig forvaltning av naturressursene er grunnprinsippet i regjeringens miljøpolitikk. Regjeringen vil sikre biologisk mangfold og sårbare økosystemer gjennom en kombinasjon av et godt nasjonalt regelverk og god og langsiktig lokal forvaltning.

Regjeringen vil videreutvikle og styrke dagens modell med et stort innslag av regional og lokal forvaltning innenfor nasjonale rammer. I områder hvor vern er aktuelt, må verneprosessene foregå slik at lokaldemokratiet og grunneierne får økt innflytelse.

Som omtalt i Hurdalsplattformen, skal jordvern være et overordnet hensyn i arealforvaltningen. Det innebærer at kommunene ikke skal få større handlefrihet til å bygge ned dyrka mark. Jordvernet må i stedet styrkes, slik det er påpekt i brev som nylig er sendt til kommunene fra de ansvarlige statsråder.

Avslutningsvis vil jeg understreke at denne regjeringen vil føre en kunnskapsbasert arealpolitikk som bidrar til vekst og utvikling i både små og store lokalsamfunn. Regjeringen arbeider med å styrke kunnskapen om natur og øke bevisstheten om arealbruk i Norge. Dette omfatter blant annet bedre veiledning om bruk av konsekvensutredninger. Regjeringen mener at hensynet til blant annet naturmangfold og jordressurser først og fremst må ivaretas gjennom god arealplanlegging, og at virkemidlene i plan- og bygningsloven, naturmangfoldloven og annen lovgiving må ses i sammenheng.

**SPØRSMÅL NR. 1853**

**Innlevert 20. april 2022 av stortingsrepresentant Erlend Wiborg**

**Besvart 3. mai 2022 av arbeids- og inkluderingsminister Marte Mjøs Persen**

**Spørsmål:**

Hva gjør regjeringen for å styrke demokratiforståelse og respekt for ytringsfriheten, spesielt opp mot den delen av innvandrerbefolkningen som aktivt motarbeider våre grunnleggende frihetsverdier?

**BEGRUNNELSE:**

Opptøyene i Sverige aktualiserer problemstillingen rundt at en stadig større andel av befolkningen tilsynelatende er villige til å bruke vold for å stilne meningsmotstandere. Vi har sett flere eksempler på norsk jord at innvandrergupper og deres etterkommere har gått til angrep mot grup-

per som har fremført sine islamkritiske budskap, samt at politiet har blitt angrepet. At lovlige budskap møtes med vold er anti-demokratisk og unorsk, og de fleste eksempler fra de senere år viser at voldsbruken stort sett igangsettes av såkalte «motdemonstranter» hvor den overveldende majoritet er av utenlandsk opprinnelse. Det virker åpenbart at integreringen av våre frihetsverdier har feilet på et systematisk nivå.

**Svar:**

Innvandringen til Norge har gjort landet vårt mer mangfoldig. Utdveksling av erfaringer, kontakt med andre

land og kulturer er en styrke for Norge, og for menneskene som bor her. Regjeringen ser at mangfoldet er en styrke, men at det også gir oss noen utfordringer som vi må håndtere.

Ny lov om integrering, integreringsloven, trådte i kraft 1. januar 2021. Innvandrere mellom 18 og 67 år som har fått innvilget oppholdstillatelse etter § 9, har rett og plikt til å delta i opplæring i norsk og samfunnskunnskap, jf. § 26. Demokratiforståelse utgjør en del av kjerneelementene i opplæringen i samfunnskunnskap. Her skal deltakerne få kjennskap til hvilke muligheter som finnes til medvirkning, og hvordan de selv kan være aktive medborgere, basert på respekt for og legitimiteten til demokratiske beslutninger. Videre får deltakerne også opplæring i demokrati og medborgerskap, som skal bidra til at deltakerne utvikler innsikt i demokratiske verdier og prinsipper, samt kunnskap om hva som kan true demokratiet.

Regjeringen foreslår i Prop. 107 L (2021-2022) et midlertidig kapittel i integreringsloven med regler for fordrevne fra Ukraina som får midlertidig kollektiv beskyttelse. Opplæring i samfunnskunnskap er ikke foreslått å være obligatorisk for denne gruppen, men de som deltar i et fleksibelt hurtigspor som en del av introduksjonsprogrammet, vil få opplæring i den norske arbeidslivsmodellen. Vi vil også legge opp til at opplæring i samfunnskunnskap, i tråd med læreplan i samfunnskunnskap

for voksne innvandrere og modulen «Utdanning, kompetanse og arbeidsliv», kan inkluderes i opplæringstilbudet etter norskopplæringsordningen.

Samtidig er det viktig å huske på at integrering er en toveisprosess. Vi skal stille krav til de som kommer til landet vårt, men vi må også ta imot de som kommer på en god måte. Norge skal være et åpent og inkluderende samfunn, der det er sterke fellesskap og høy tillit mellom folk. Rasisme og diskriminering, i alle dens former, er en trussel mot et slikt samfunn og må bekjempes. Vi trenger strukturelle tiltak som kjemper mot og forebygger rasisme og diskriminering. Derfor er regjeringen godt i gang med å utarbeide en ny handlingsplan mot rasisme og diskriminering, og tar sikte på å offentliggjøre den neste år.

Regjeringen skal også oppnevne en ekstremismekommisjon for å gå dypere inn i hvordan ekstremisme oppstår, og lære mer om hvilke tiltak som fungerer for å forebygge og motvirke radikaliserings og ekstremisme. For å best mulig kunne forebygge radikaliserings og ekstremisme i framtiden, er det behov for enda mer kunnskap. Det er behov for å stille spørsmålene om hvorfor og hvordan ekstremisme kan vokse frem i landet vårt, samt hvordan vi bedre kan forebygge det. Kommisjonen skal bidra til å besvare disse spørsmålene. Vi vil prioritere arbeidet med å bekjempe ekstremisme høyt.

## SPØRSMÅL NR. 1854

**Innlevert 20. april 2022 av stortingsrepresentant Erlend Wiborg**

**Besvart 28. april 2022 av justis- og beredskapsminister Emilie Mehl**

### **Spørsmål:**

Hva gjør regjeringen for å sikre Norges grenser mot illegale migranter, sett i lys av at Frontex melder om et rekordhøyt antall som har tatt seg ulovlig inn til Europa i første kvartal i år?

### **BEGRUNNELSE:**

Frontex anslår at mer enn 40 300 «ulovlige kryssinger» av EUs yttergrense ble foretatt de første tre månedene i år. Det er en økning på 57 prosent sammenlignet med samme periode i fjor og inkluderer ikke flyktninger fra krigen i Ukraina.

Uten en aktiv grensekontroll, som undertegnede for øvrig lenge har etterlyst, er det en åpenbar risiko for at illegale migranter relativt uproblematisk kan ta seg inn i

riket. Frontex er i praksis Norges yttergrense og den «lekker som en sil» ifølge Frontex selv. Da må det klargjøres fra statsråden hvordan regjeringen ivaretar sin plikt til å beskytte våre grenser og asylinstituttas integritet.

### **Svar:**

Norge har grensekontroll på Schengen-yttergrense, og det gjennomføres personkontroll på fergeankomster fra Tyskland, Danmark og Sverige. Regjeringen har videre gjort flere grep for å sikre at vi har en god og forsvarlig kontroll med hvem som kommer til Norge som følge av krigen i Ukraina. Politiet og PST har forsterket sin etterretning og overvåkning i Norge og på grensene. Vi har foreslått å styrke politiet og PST sitt arbeid med personell og utstyr for til sammen 57 mill. kroner.



Den 1. april ba Justis- og beredskapsdepartementet politiet om å iverksette forsterket territorialkontroll. Territorialkontrollen gjelder for hele landet og har til formål å forebygge, bekjempe og avdekke ulike former for kriminalitet og trusler som følger av den sikkerhetspolitiske situasjonen i Europa generelt, og den økte migrasjon til Norge spesielt. Kontrollene skal avklare lovlighet av opphold, og eventuelt utnyttelse av sårbare, om noen er utsatt for, for eksempel menneskehandel, vold eller seksuelle overgrep. Misbruk av identitetsdokumenter kan også være en del av kontrollen. Kunnskap om trusler og kriminalitet som følge av krigen i Ukraina og den økte migrasjon til Norge, inngår i grunnlaget for utførelsen av kontrollen.

En god registreringskapasitet med høy kvalitet bidrar også til at vi raskt får bedre kontroll på hvem som er i landet. Politiet har avsatt betydelig med ressurser for å øke registreringskapasiteten og har iverksatt en rekke tiltak som samlet sett allerede har gitt effekt på registreringsskøene. Blant annet er det tilført mer ressurser for å styrke kapasiteten ved Nasjonalt Ankomstsenter og i politidistriktene, samt startet etableringen av et nytt midlertidig ankomstsenter ved Gardermoen. I forbindelse med registreringen er det viktig å opprettholde kvalitet i kontrollen og tenke sikkerhet, slik at vi vet hvem som gis opphold i Norge.

## SPØRSMÅL NR. 1855

**Innlevert 20. april 2022 av stortingsrepresentant Lars Haltbrekken**

**Besvart 28. april 2022 av olje- og energiminister Terje Aasland**

### **Spørsmål:**

I St. meld 11 (2021-2022), Tilleggsmeldingen til Meld St 36 (2020-2021) legges klimamålet fra den forrige regjeringen til grunn for arbeidet. Det forsterkede klimamålet fra Hurdalsplattformen om å kutte utslippene med 55 % innen 2030, sammenliknet med 1990 er ikke engang nevnt. Energimeldingen er et av de viktigste dokumentene for å oppnå kutt i utslipp av klimagasser.

Har regjeringen allerede gitt opp sin forsterkede klimapolitikk, hvis ikke, hva er grunnen til at de forsterkede målene ikke legges til grunn for politikken?

### **Svar:**

Regjeringen la 8. april 2022 frem Meld. St. 11 (2021-2022) Tilleggsmelding til Meld. St. 36 (2020-2021) Energi til arbeid – langsiktig verdiskaping fra norske energiresurser. I tilleggsmeldingen tydeliggjør vi regjeringens ambisjoner og prioriteringer i energipolitikken i en krevende tid med stor uro i energimarkedene. Regjeringen er tydelig på at vi vil føre en energipolitikk som bidrar til økt verdiskaping og til å innfri Norges internasjonale klimaforpliktelser.

Norges klimamål for 2030 er å redusere utslippene med minst 50 og opp mot 55 pst. sammenliknet med 1990. Dette målet er Norges nasjonalt fastsatte bidrag under Parisavtalen og er en juridisk forpliktelse som både er spilt inn til FN og lovfestet i den norske klimaloven. Målet

danner grunnplanken for norsk klimapolitikk, og legges til grunn for vårt arbeid. I 2050 er det et mål at Norge skal være et lavutslippssamfunn og at klimagassutslippene i 2050 reduseres med i størrelsesorden 90 til 95 pst. sammenliknet med 1990. For å nå klimamålene er det nødvendig med utslippsreduksjoner i alle sektorer. Regjeringen vil føre en ambisiøs klimapolitikk for utslippsreduksjoner, grønn vekst og verdiskaping i hele landet. Klimapolitikken skal være effektiv og ta hensyn til sosiale forskjeller. Den skal være rettferdig for norske innbyggere, uavhengig av bosted, geografi og inntekt.

Vi må starte omstillingen nå, og vi må gjøre kloke valg når vi forbereder Norge på fremtiden slik at vi trygger eksisterende arbeidsplasser og skaper grunnlag for nye, store eksportnæringer i Norge. Målet fra Hurdalsplattformen om å kutte klimagassutslippene med 55 prosent innen 2030 ligger derfor fast. Vi skal få til omstilling i hele norsk økonomi. Det skal vi gjøre ved å tilrettelegge for verdiskaping basert på naturressursene våre, grønne arbeidsplasser i hele landet og en rettferdig omstilling hvor ingen faller fra. For å skape nye jobber og kutte utslipp vil regjeringen føre en aktiv næringspolitikk. Vi vil satse på områder som karbonfangst, -bruk og -lagring, havvind, hydrogen, batteriteknologi, grønn skipsfart, landtransport, samt skog, treforedling og andre fornybare næringer. Dette skal bidra både til at vi når vår forpliktelse under Parisavtalen, til vår oppfølging av Hurdalsplattformen og fremme omstillingen av Norge til et lavutslippssamfunn.

**SPØRSMÅL NR. 1856****Innlevert 20. april 2022 av stortingsrepresentant Rasmus Hansson****Besvart 27. april 2022 av samferdselsminister Jon-Ivar Nygård****Spørsmål:**

Kan statsråden garantere for at staten fullt ut dekker merkostnadene, inkludert nødvendig infrastruktur, knyttet til innfasing av nullutslippsteknologi på fylkeskommunale fergesamband?

**BEGRUNNELSE:**

Regjeringen har varslet krav om nullutslipp i nye fergeanbud fra 2023. For fylkeskommunene med trang økonomi, slik som i Trøndelag, er det nærmest umulig å skulle ta hele den økonomiske risikoen ved elektrifisering/nullutslipp uten å kjenne til omfanget på kompensasjonsordningen fra staten. Resultatet er at fylkeskommunen utsetter elektrifisering og heller skynder seg for å rekke siste anledning til å få anskaffet fossile ferger før nasjonale krav kommer på plass. Teknologien for nullutslippsferger finnes, den er pålitelig, og den er implementert mange steder. Norge, og Trøndelag spesielt, har forutsetninger for å være ledende i utvikling av elektrisk sjøfart. Dersom vi skal bygge grønne industrier slik som denne, trenger vi at det offentlige tar lederskap og investerer i teknologien. Men da må regjeringen være tydelig og forutsigbar, slik at Trøndelag og andre fylkeskommuner kan investere i utslippsfrie ferger umiddelbart.

**Svar:**

Ferjetjenester kjøpes inn av flere offentlige aktører. Statens vegvesen kjøper inn på vegne av staten og fylkene for fylkesveiferjesamband. Det er fylkene som har ansvar for å administrere og finansiere fylkesveiferjetjenestene.

Samtidig vet vi at investeringer knyttet til ladeanlegg på kai og nybygg av ferje kan være dyrere sammenlignet med konvensjonell drift. I andre tilfeller har det vist seg å være billigere å drifte ferjer med batteridrift enn ferjer med andre typer fremdriftssystem. Likevel utgjør finansieringsspørsmålet en stor del av problematikken når det gjelder lav- og nullutslipp for ferjer. Dette gjelder særlig for fylkene. Derfor har regjeringen sagt i Hurdalsplattformen at staten skal kompensere for merkostnader knyttet til ved å velge lav- og nullutslippsteknologi.

Jeg vil likevel minne om at det de siste årene har blitt satset på null- og lavutslippsferjer og hurtigbåter gjennom økt rammetilskudd til fylkeskommunene. I statsbudsjettet for 2018 økte man de frie inntektene til fylkeskommunene med 100 mill. kr, begrunnet med innfasing av null- og lavutslippsferjer og hurtigbåter. I budsjettet for 2021 ble denne satsingen økt med ytterligere 100 mill. kr. Dette er videreført i budsjettet for 2022. I saldert budsjett for 2022 er det lagt opp til en vekst i de frie inntektene til fylkeskommunene på 900 mill. kroner i år. Det er 500 mill. kroner mer enn den forrige regjeringen la opp til.

Ferjer og hurtigbåter er en viktig del av klimapolitikken. Regjeringen har derfor varslet krav om nullutslipp i nye anbud for ferger i 2023 og krav om lav- og nullutslipp i nye anbud for hurtigbåter i 2025 i Hurdalsplattformen.

Vi er i gang med oppfølgingen av dette og vil sammen med fylkeskommunene finne ut hva det er mulig å få til. Klima- og miljødepartementet har gitt DFØ mfl. i oppdrag å komme med anbefaling vedr. utslippskrav til ferjer og hurtigbåter. Deres rapport skal leveres 1. mai. Spørsmålet om kompensasjon behandles i de ordinære budsjettprosessene.

**SPØRSMÅL NR. 1857****Innlevert 20. april 2022 av stortingsrepresentant Une Bastholm****Besvart 27. april 2022 av samferdselsminister Jon-Ivar Nygård****Spørsmål:**

Nye Veier har lagt fram en plan for ny firefelts E39 i 110 km/t gjennom Lyngdal kommune. Traseen de foreslår går

rett gjennom natur og boområder, og vil medføre store og irreversible inngrep. Nåværende E39 er fra 2006 og har god kapasitet. Den kan også oppgraderes enkelte steder.

Hvorfor synes statsråden at det er en god ide å bygge en ny vei her som vil ødelegge boligområder, koste mer penger og ødelegge natur?

**BEGRUNNELSE:**

Nåværende E39 gjennom Lyngdal ble åpnet i 2006. Ifølge Nye Veier kan veien forbedres til å bli en god og trygg vei hvor man kan kjøre i 90 km/t. Det vil spare staten og Norge for 140 millioner kroner, spare store naturinngrep og redusere energiforbruket. Likevel foretrekker Nye Veier å bygge en helt ny vei med fire felt i 110 km/t, og statsråden har uttrykt støtte til denne planen. Blant annet skal det lages en ny bro 400 meter fra den nåværende broen, selv om denne enkelt kan oppgraderes for å ivareta fremtidig økte transportbehov, om disse skulle oppstå.

Nye Veiers foreslåtte prosjekt tar utgangspunkt i at årsdøgntrafikken (ÅDT) i 2050 skal utgjøre en såpass stor mengde at det kanskje er behov for fire felt med 110 km/t. Dette er likevel en svært usikker beregning som ikke tar for seg hvordan politikken i Norge på samferdselsfeltet vil utvikle seg de neste tiårene. Fremskrivningene tar ikke innover seg at samfunnet raskt bør gå i en retning hvor vi i mindre grad tilrettelegger for økt bilbruk fordi vi står i en klima- og naturkrise. Å bruke store summer på motorveier som ødelegger viktig natur for å realisere veier som man kanskje vil ha behov for om mange tiår er mildt sagt uklok pengebruk.

Pengene man sparer på å skrote Nye Veiers foreslåtte prosjekt kan heller brukes på å vedlikeholde veiene vi allerede har i distriktene som lider av et stort vedlikeholdsetterlep. Vi har også behov for å tilrettelegge for flere ladestasjoner, særlig i distriktene. NRK har de siste månedene rapportert om at tusenvis av broer lider av vedlikeholdsmangel som kan true trafikksikkerheten. På vestlandet har det kommet rapporter om foreldre som sender barna til skolen med forskjellige busser for å unngå at alle blir rammet av ras samtidig om skolebussen skulle blitt tatt av ras. MDG mener statsråden derfor må ta en avgjørelse som prioriterer å bevilge penger til den grunnleggende infrastrukturen folk har behov for i hverdagen, og se vekk fra Nye Veiers foreslåtte alternativ for E39 gjennom Lyngdal.

**Svar:**

Nye Veier opplyser overfor meg at E39-prosjektet mellom Kristiansand og Stavanger har positiv netto nytte som betyr at det er et samfunnsøkonomisk lønnsomt prosjekt. Prosjektet øker trafikksikkerheten, halverer reisetiden mellom Kristiansand og Stavanger og er svært viktig for regional og lokal utvikling av samtlige byer på Sør-Vestlandet. Utbyggingen av strekningen er allerede godt i gang og delvis ferdig utbygget mellom Kristiansand og Lyngdal.

Stortinget har vedtatt finansiering i Prop. S 135 (2016-2017), hvor en legger til grunn firefelt og 110 km/t.

Prosjektstrekningen Lyngdal – Kvinesdal er en del av denne større utbyggingen, og befinner seg midt i strekningen. Her pågår det nå en politisk prosess, hvor Lyngdal og Kvinesdal kommune har vedtatt å legge et forslag til planprogram ut på høring. Det anbefalte planprogrammet tar utgangspunkt i delvis gjenbruk av eksisterende vei.

Bakgrunnen for at Nye Veier ikke anbefaler å gjenbruke hele strekningen som ble åpnet i 2006 er fordi dette slår dårligere ut både for de som bor i området og på samtlige ikke-prissatte verdier, spesielt naturressurser, og gir en vesentlig mindre nytte for transportbrukeren.

Jeg har fått opplyst fra Nye Veier at prosjektstrekningen har en høy andel tungbiltrafikk i dag på mellom 20-22% og månedsdøgntrafikken for kjøretøy målt i juli måned 2021 var mellom 11 000 – 11 500 passerende.

E39 er i dag en svært ulykkesbelastet vei med 40 dødsulykker mellom Kristiansand og Stavanger fra 2009 til 2018. 30 av disse var møteulykker. Tiltaket i anbefalte planprogram reduserer risiko for ulykker og fjerner mulighet for møtekollisjon.

**SPØRSMÅL NR. 1858****Innlevert 20. april 2022 av stortingsrepresentant Silje Hjemdal****Besvart 28. april 2022 av justis- og beredskapsminister Emilie Mehl****Spørsmål:**

Kan ministeren redegjøre for arbeidet med gjennomgang av barneomsorgsattestordningen og vil hun snarlig legge frem forslag til forbedringer?

**BEGRUNNELSE:**

Det har vært flere saker siste årene som har illustrert hvorfor en gjennomgang av ordningen med barneomsorgsattest (politiattest) er både viktig og riktig. I 2019 arrangerte Barne- og familiedepartementet høring - Politiattest for personer som er i kontakt med mindreårige. Her fikk departementet mange innspill som det skulle arbeides videre med.

Dette er også bakgrunnen for at jeg ved flere anledninger for eksempel har etterlyst om ansvarlig statsråd vil legge frem forslag til endringer slik at f.eks. også private virksomheter får muligheten til å be om politiattest for medarbeidere som har ansvar for barn og unge.

Videre behandlet Stortinget Innst. 210 S (2020-2021) om utvidelse av barneomsorgsattest 18. februar 2021. I denne saken ble følgende vedtatt:

**Vedtak 627**

Stortinget ber regjeringen komme tilbake til Stortinget med en sak om å gjeninnføre en fornyelsesordning for barneomsorgsattest.

**Vedtak 628**

Stortinget ber regjeringen foreta en gjennomgang av barneomsorgsattestordningen, som også innbefatter en utredning av digitale forenklingsmuligheter, en vurdering av muligheten for informasjonsdeling av gjeldende lovbrudd i andre land og en vurdering av om straffeloven § 272 og § 273 skal være en del av politiattesten.

Nå har det gått over et år og det har vært svært stille fra justisminister og regjering på hvordan man nå konkret følger opp stortingets vedtak.

**Svar:**

Mitt departement har ansvaret for politiregisterlovgivningen, som gir de generelle reglene for utstedelse av politiattest, herunder barneomsorgsattest. Spørsmålet om hvorvidt det skal innføres nye hjemler for krav om politiattest på et område, hører under det departementet som har ansvaret for det aktuelle livsområdet.

Som det er vist til i begrunnelsen for spørsmålet satte Barne- og familiedepartementet i 2019 ned en arbeidsgruppe som foretok en helhetlig gjennomgang av om det

er behov for å innføre nye hjemler til å kreve politiattest for personer som har kontakt med mindreårige, eller andre eksisterende hjemler. Enkelte forslag fra rapporten er fulgt opp. Blant annet er hjemmelen til å innhente politiattest for personer som organiserer trening for mindreårige, utvidet, slik at all organisert treningsvirksomhet omfattes, og fremleggelse av attest er gjort obligatorisk. Barne- og familiedepartementet arbeider med den videre oppfølging av høringen i samarbeid med andre berørte departementer.

Når det gjelder oppfølgingen av Stortingets anmodningsvedtak om å gjeninnføre en fornyelsesordning for barneomsorgsattest og å foreta en helhetlig gjennomgang av barneomsorgsattestordningen, er disse til behandling i departementet. Jeg vil komme tilbake til Stortinget om saken på egnet måte.

Jeg vil avslutningsvis minne om at en politiattest kun gir opplysninger om hvorvidt en person har vært ilagt straff eller andre strafferettslige reaksjoner eller er under straffeforfølgning for de straffebud som skal vises på attesten. En attest uten merknader er ingen garanti for at en person ikke har begått, eller kommer til å begå, lovbrudd, og sier heller ingenting om hvorvidt personen er egnet til den aktuelle oppgaven. Det er derfor viktig at den arbeidsgiveren eller organisasjonen som mottar en politiattest, også på andre måter arbeider aktivt for å skape trygge rammer for de sårbare gruppene som man ønsker å beskytte mot overgrep eller fare.

## SPØRSMÅL NR. 1859

Innlevert 20. april 2022 av stortingsrepresentant Marie Sneve Martinussen

Besvart 29. april 2022 av finansminister Trygve Slagsvold Vedum

**Spørsmål:**

I Prop. 78 S (2021-2022) står det: «Vi er på vei ut av en pandemi, der husholdningene har spart ekstraordinært mye. I løpet av de siste to årene har hver husholdning i gjennomsnitt spart i overkant av 100 000 kroner.»

Kan statsråden utdype denne opplysningen, ved å opplyse om hvilken definisjon på sparing som er kilden, hvordan denne sparingen fordeler seg mellom ulike grupper, sortert etter f.eks. størrelse på bankinnskudd forut for pandemien, formue, inntekt e.l., og om det er grupper som har redusert sparingen i samme periode?

## BEGRUNNELSE:

Beregninger i ulike medier har den siste tiden vist at en normal familie vil få økte kostnader til bl.a. mat, drivstoff, strøm og renter på titusener av kroner i år, selv medregnet regjeringens forlengede strømstøtte. Regjeringen har i flere sammenhenger framhevet at norske husholdninger i gjennomsnitt har spart mye i løpet av pandemien, se nest i Prop. 78 S (2021-2022). Et slikt gjennomsnittsbeløp sier derimot lite om muligheten til å håndtere de økende prisene på mange nødvendighetsgoder for ulike grupper i samfunnet, for eksempel for lavinntektshusholdninger eller husholdningene som har vært særlig hardt rammet av inntektsbortfall under pandemien. Det er dermed en fare for at regjeringen baserer sin manglende vilje til å

sette i verk ytterligere tiltak mot økende priser på en betydning om at norske husholdninger generelt har bygget seg opp en økonomisk buffer til å håndtere disse økte kostnadene på egen hånd.

**Svar:**

Tallene som viser en gjennomsnittlig sparing på 100 000 kroner per husholdning, kommer fra nasjonalregnskapet fra SSB. Ifølge nasjonalregnskapet var husholdningenes finansielle sparing, målt ved deres nettofinansinvesteringer, 131 mrd. kroner i 2020 og 148 mrd. kroner i 2021. I sum tilsvarer det en sparing på 279 mrd. kroner i løpet av de to årene. Ifølge tall fra SSB var det 2 512 317 husholdninger i Norge ved inngangen til 2021. Det innebærer at den samlede finansielle sparingen på 279 mrd. kroner tilsvarer i overkant av 100 000 kroner per husholdning.

Sparingen, slik den måles i nasjonalregnskapet, finnes det bare aggregerte tall for. Den er altså ikke fordelt på ulike grupper.

SSBs inntekts- og formuesstatistikk for husholdninger er basert på blant annet skattemeldinger, og viser bankinnskudd fordelt på ulike grupper. Tallene for 2020, som er de siste tilgjengelige hos SSB, viser at bankinnskuddene økte for alle aldersgrupper og husholdningstyper fra 2019 til 2020, se tabell 1 og 2.

Tabell 1 Bankinnskudd etter aldersgrupper

	Bankinnskudd (gjennomsnitt i kroner)		Endring i bankinnskudd fra 2019 til 2020
	2019	2020	
<b>Alle aldre</b>	518 900	560 800	41900
<b>Under 25 år</b>	153 300	181 100	27800
<b>25-34 år</b>	257 600	291 400	33800
<b>35-44 år</b>	298 000	331 100	33100
<b>45-54 år</b>	424 800	461 800	37000
<b>55-66 år</b>	681 000	723 300	42300
<b>67-79 år</b>	912 700	966 300	53600
<b>80 år eller eldre</b>	900 700	937 000	36300

Kilde: Statistisk sentralbyrå

Tabell 2 Bankinnskudd etter husholdningstype

	Bankinnskudd (gjennomsnitt i kroner)		Endring i bankinnskudd fra 2019 til 2020
	2019	2020	
<b>Alle husholdninger</b>	518 900	560 800	41 900
<b>Aleneboende under 30 år</b>	127 400	146 800	19 400
<b>Aleneboende 30-44 år</b>	167 600	185 400	17 800
<b>Aleneboende 45-66 år</b>	342 600	364 800	22 200
<b>Aleneboende 67 år og eldre</b>	648 300	678 500	30 200
<b>Par uten barn, eldste person under 30 år</b>	309 500	353 800	44 300
<b>Par uten barn, eldste person 30-44 år</b>	382 200	431 700	49 500
<b>Par uten barn, eldste person 45-66 år</b>	734 900	785 500	50 600
<b>Par uten barn, eldste person 67 år og eldre</b>	1 185 900	1 253 500	67 600
<b>Par med barn 0-5 år</b>	361 400	405 900	44 500
<b>Par med barn 6-17 år</b>	475 800	528 300	52 500
<b>Par med barn 18 år og eldre</b>	836 200	915 600	79 400
<b>Enslig mor/far med barn 0-5 år</b>	128 500	144 200	15 700
<b>Enslig mor/far med barn 6-17 år</b>	222 100	248 400	26 300
<b>Enslig mor/far med barn 18 år og eldre</b>	516 900	564 600	47 700
<b>Flerfamiliehusholdning</b>	611 500	669 200	57 700

Kilde: Statistisk Sentralbyrå

## SPØRSMÅL NR. 1860

Innlevert 20. april 2022 av stortingsrepresentant Trond Helleland

Besvart 29. april 2022 av samferdselsminister Jon-Ivar Nygård

### Spørsmål:

Rettsaktene i den sosiale delen av Mobilitetspakke 1, forordningene (EU) 2020/1054, (EU) 2020/1055, og direktiv (EU) 2020/1057 ble innlemmet i EØS-avtalen 18. mars i år.

Hva er status for de nødvendige tilpasningene i forskrift om kjøre- og hviletid og yrkestransportforskriften, og kan Stortinget forvente å få endringene til behandling før sommeren?

### BEGRUNNELSE:

Rettsaktene i den sosiale delen av Mobilitetspakke 1 er gjeldende i EU og innlemmet i EØS-avtalen. De nødvendige tilpasningene i forskrift om kjøre- og hviletid og yrkestransportforskriften har vært på høring, men er ikke innlemmet i norsk regelverk. Nye regler for kjøre- og hviletid har vært gjeldende i EU siden 20. august 2020, og innstrammingene i kabotasjereguleringen har vært gjeldende i EU fra 21. februar 2022.

Siden transport er internasjonalt av natur, er det utfordrende at vi har ulike regler i Norge og EU. Med vår tilknytning gjennom EØS-avtalen er det naturlig at det

er en forsinkelse fra reglene trår i kraft i EU, til de gjelder i Norge, siden de skal behandles også her hjemme, men Norge bør søke å være så tett på som mulig for å minimere ulempene denne forsinkelsen medfører for både norske aktører som opererer i Europa og utenlandske aktører som opererer i Norge.

Transportnæringen etterlyser informasjon om når vi kan forvente at reglene vil implementeres i Norge.

**Svar:**

Forordningene (EU) 2020/1054 om kjøre- og hviletidsregler for sjåførere og regler om fartsskriver og (EU) 2020/1055 om yrkes- og markedsadgang til veitransportmarkedet ble innlemmet i EØS-avtalen 18. mars 2022 med forbehold om Stortingets samtykke.

Mobilitetspakkens sosiale del vil bidra til bedre arbeidsvilkår, bedre trafiksikkerhet og likere konkurransevilkår i næringen. Transportnæringen er i all hovedsak positive til regelendringene som kommer.

Jeg er derfor glad for å kunne informere om at Prop. LS om gjennomføring av forordningene (EU) 2020/1054 og (EU) 2020/1055 i norsk rett ble lagt frem for Stortinget i dag. Jeg håper da at det vil være mulig for Stortinget å behandle denne så raskt som mulig, for som representanten skriver, er det viktig at Norge søker å være tett på

fristene i EU når det gjelder innlemmelse. Proposisjonen vil inneholde forslag til endringer i vegtrafikkloven og yrkestransportloven som er nødvendige for å gjennomføre forordningene i norsk rett, samt enkelte endringer i kontrollbestemmelsene i disse lovene. Proposisjonen vil også inneholde anmodning om Stortingets samtykke til godkjenning av EØS-komiteens beslutninger om å innlemme disse forordningene i EØS-avtalen.

I tillegg til lovendringene som nevnt over, skal forordningene gjennomføres i norsk rett ved forskriftsendringer. Forskriftene kan først vedtas av departementet etter at de nødvendige lovhjemlene for disse forskriftsbestemmelsene er vedtatt av Stortinget. Forslag til endringer i kjøre- og hviletidsforskriften og yrkestransportforskriften har vært på høring, og Statens vegvesen er i gang med å oppsummere høringsinnspillene. Vi jobber mot å kunne vedta disse forskriftsendringene kort tid etter at Stortinget har behandlet, og forhåpentligvis vedtatt, lovforslaget.

Direktiv (EU) 2020/1057 om utsending av sjåførere i veitransportsektoren og endring av direktiv 2006/22/EF når det gjelder håndheving og av forordning (EU) nr. 1024/2012 er foreløpig ikke tatt inn i EØS-avtalen. Arbeids- og inkluderingsdepartementet og Samferdselsdepartementet jobber med nasjonal gjennomføring av dette direktivet.

**SPØRSMÅL NR. 1861**

**Innlevert 20. april 2022 av stortingsrepresentant Terje Hansen**

**Besvart 26. april 2022 av næringsminister Jan Christian Vestre**

**Spørsmål:**

Over 5 mnd. er nå gått siden Nærings- og fiskeridepartementet fikk saken på sitt bord.

Når kommer den raske avklaringen som statsråden bebudet i sitt tilsvarende fra november 2021?

**BEGRUNNELSE:**

Nordic Mining ASA fikk 17. juni i 2020 vedtak på driftskonsesjon. Dette vedtaket ble så påklaget, men opprettholdt av DMF.

Saken ble så sendt Nærings- og fiskeridepartementet 9. november 2020 for behandling.

Ove Trellevik (H) sendt inn et skriftlig spørsmål 09.11.2021 vedrørende fremdriftsplaner i ovennevnte sak. Statsråden gir i sitt tilsvarende sitat:

“Jeg vil presisere at Engebø-saken er høyt prioritert i departementet, og vi arbeider for en snarlig avklaring”.

**Svar:**

Nærings- og fiskeridepartementet fikk oversendt klagen på tildelingen av driftskonsesjon til Nordic Rutile AS 9. november 2020.

Engebø-saken er sammensatt og krever grundig saksbehandling. Dette har bidratt til den lange saksbehandlingstiden. Hovedårsaken til den lange saksbehandlingstiden skyldes imidlertid meget stor saksmengde som følge av Covid-19-pandemien. Dette har ført til forsinkelser i flere ordinære saker.

Jeg vil understreke at mitt tidligere svar om status i saken fremdeles er gjeldende: Saken har høy prioritet i departementet, og jeg tar sikte på en snarlig avklaring.

## SPØRSMÅL NR. 1862

**Innlevert 20. april 2022 av stortingsrepresentant Helge André Njåstad**

**Besvart 3. mai 2022 av kommunal- og distriktsminister Sigbjørn Gjelsvik**

### **Spørsmål:**

Synes statsråden at statsforvaltarane er ein bremskloss?

### GRUNNGJEVING:

Kommunal og distriktsministeren seier til Klassekampen: "... men seier at dersom det er nokre statsforvaltarar som er ein bremskloss for utvikling så er han open for å sende signal om at dei bør snu."

Kommunal- og distriktsministeren har vore politikar lenge og snakkar hyppig med lokalpolitikarar, så det må gå an å få svar på dette menet. Det er vesentleg for lokalpolitikarane å vite om statsråden synes statsforvalterne er bremsklossar eller ikkje i dag, så eg gjer difor statsråden anledning å svare ja eller nei på det spørsmålet.

### **Svar:**

Statsforvaltarane er statens representant i fylka, og har mellom anna som oppgåve å sjå til at politikken som er vedtatt av Stortinget og regjeringa blir følgt opp i saker etter plan- og bygningslova. Som ein følge av dette er statsforvaltarane pliktige til å delta i kommunale

planprosessar, og kan på vegne av fleire departement fremje motsegn til planar som er i strid med nasjonale eller vesentlege regionale interesser. Statsforvaltarane kan òg gje fråsegn til, og klage på, søknader om dispensasjon frå planar, plankrav og byggjeforbodet i strandsona

når saka vedkjem saksområdet deira. Regjeringa er opptatt av at den nasjonale politikken må tilpassast dei regionale og lokale tilhøva. Det er ein viktig del av oppdraget til statsforvaltarane å medverke til ei slik tilpassing av politikken, i samarbeid med regionale og lokale styresmakter. Denne rolla inneber bruk av skjønn, og må difor vere basert på lokalkunnskap og utøvast i tett dialog med kommunane. I planprosessane er den tidlege dialogen viktig for å finne gode løysingar undervegs, og er med unngå motsegner. Vidare vil oppdaterte arealplanar redusere behovet for dispensasjonar. Dette er føringar som

blir understreka i planretteiinga frå departementet og i nasjonale forventningar til regional og kommunal planlegging. Statsforvaltarane har ei viktig rolle i å sikre at nasjonal politikk blir følgt opp innanfor dei

rammer som vert skildra ovanfor, og eg føreset at statsforvaltarane utfører sitt oppdrag i tråd med dette. Det vil likevel alltid kunne vere rom for forbetringar. Dette følgjer departementet opp i styringsdialogen med statsforvaltarane.



## SPØRSMÅL NR. 1863

Innlevert 20. april 2022 av stortingsrepresentant Frank Edvard Sve

Besvart 29. april 2022 av finansminister Trygve Slagsvold Vedum

**Spørsmål:**

Kan samferdselsministeren gjøre greie for korleis regjeringa har tenkt å kunne opprettholde rettferdige konkurranseforhold for den norske transportnæringa, opp mot konkurransen frå utanlandske selskap som køyrer med heilt andre driftsutgifter iform av svært mykje lågare drivstoffprisar?

## GRUNNGJEVING:

NLF informerte på møte med Transport og kommunikasjonskomiteen den 19/4, om dei svært store konkurranseulempene norske transportselskap har i forhold til utanlandske aktørar.

Større vogntog kan ta med seg 1600 liter drivstoff i sine tankar. Dei fyller diesel i til dømes Polen til 10-11 kr literen, og brukar ca. 200 liter til vår grense. Så sparar dei 200 liter til returen og brukar resten av medbrakt diesel til å konkurrere ut norske transportselskap. Dagens regjering med SP og AP ser på at dieselpriisen for truckdiesel er over 18 kr eks mva, og ser ut til å vere handlingslamma.

**Svar:**

Drivstoffprisane i heile Europa er høgare enn vanleg, mellom anna på grunn av krigen i Ukraina og sanksjonane mot Russland. Det er altså ikkje berre i Noreg at drivstoffprisane er høge, jf. tabell 1.

Tabell: Pumpeprisar på diesel til vegtransport i Sverige, Noreg og Finland.

	NOK per liter		
	19. april 2021	18. april 2022	Endring i prosent
Sverige	15,61	22,20	42,2
Noreg*	14,88	22,06	48,3
Finland	14,76	21,11	43,0

\* Dieselpriisar for Noreg er frå Statistisk sentralbyrås statistikk for Sal av petroleumprodukt og flytande biodrivstoff og gjeld for april 2021 og mars 2022. Tala er difor ikkje direkte samanliknbare med tala for Sverige og Finland.

Kjelde: European Commission's Weekly Oil Bulletin No. 2045 og 2096, Statistisk sentralbyrå, Noregs Bank og Finansdepartementet.

Transportørar som bringer varer mellom Noreg og til dømes Polen, kan tanke drivstoff der dei ynskjer. Dette gjeld uavhengig av kva nasjonalitet køyretøyet har. Både norskregistrerte og polskregistrerte køyretøy (og køyretøy registrert i andre land) kan nytte moglegheita til å tanke rimeleg drivstoff i Polen. Låge drivstoffprisar i Polen er derfor ikkje ei særskilt konkurranseullempe for norske transportørar som driv internasjonal transport.

Tollforskriften § 5-1-2 (2) slår fast at det kan «tollfritt innføres 600 liter drivstoff i transportmiddelets normale drivstofftanker. Med normale drivstofftanker menes tanker produsenten har bygd inn i alle transportmidler av samme type, og hvor drivstoffet brukes direkte til transportmiddelets fremdrift, drift av kjølesystem eller lignende. For hvert transportmiddel kan det i tillegg innføres 10 liter drivstoff på godkjent reservekanne.» Både

norskregistrerte og utanlandsk registrerte køyretøy kan dermed ta med seg inntil 610 liter drivstoff kjøpt i utlandet, når dei kryssar grensa til Noreg. Regelverket handsamast av Tolletaten, og ved ulovleg innførsel vert det fastsett forenkla førelegg, jf. tollforskrifta § 16-9-2 (1) g.

Kabotasje er transport mellom stader i ein annan stat enn der kor transportøren høyrer heime. Kabotasje er i utgangspunktet ikkje tillaten. Ein utanlandsk transportør kan berre frakte gods mellom to stader i Noreg dersom det er eit særskilt grunnlag for det. Transportørar frå EØS-statar har likevel høve til å utføre kabotasje i Noreg etter gjeldande EØS-regelverk, avgrensa til tre transportoppdrag i løpet av sju dagar. Regelverket for kabotasje vert kontrollert av Statens Vegvesen og politiet.

Høge drivstoffprisar er ei utfordring for transportørar i heile Europa. Det er lite som

tydar på at dei høge drivstoffprisane svekker konkurransetilhøva for norske transportørar samanlikna med deira utanlandske konkurrentar.

## SPØRSMÅL NR. 1864

Innlevert 20. april 2022 av stortingsrepresentant Frank Edvard Sve

Besvart 27. april 2022 av samferdselsminister Jon-Ivar Nygård

**Spørsmål:**

Kan samferdselsministeren gjøre greie for kostnadsveksten dei siste 5 åra her i landet for lastebiltransporten vs., produsentprisindeks for tjenester og konsumprisindeks, gjerne % endring kvartal pr. kvartal pr. år?

**GRUNNGJEVING:**

Lastebil og transportnæringa er sterkt utsatt for konkurranse frå utanlandske aktørar, som konkurrerer med heilt andre kostnadselement.

I marknaden her i landet er langtidskontrakter spesielt med det offentlege vanskeleg å oppheve, og mange sliter med dei økonomiske grunnlaga.

Denne næringa opplever no ekstremt store utfordringar med tanke på ein større kostnadsauke for næringane enn samfunnet ellers. Dette er sterkt utfordrande med tanke på både inntjening og ikkje minst likviditeten til desse næringane. Dei svært høge drivstoffprisane er no spesielt utfordrande, men også auken i bompengepakkar, bompengar, avgifter samt auka rentenivå gjer situasjonen kritisk og kan føre til fleire konkursar i tida framover.

Lastebil og transportnæringa er ei svært viktig næring for landet, og denne næringa holdt faktisk også hjula i

gang og landet i gang i pandemien som begynner å dabbe av.

**Svar:**

Den norske transportnæringa har ein svært viktig samfunnsfunksjon og er viktig for forsyningslinene i landet.

Tal frå Statistisk sentralbyrå (SSB) visar at dei samla kostnadene for lastebiltransport har auka med 31 prosent i løpet av dei siste 5 åra, frå 1. kvartal i 2016 til 1. kvartal i 2022. Kostnadsauken har vore størst det siste året med 9,8 prosent. Drivstoffkostnadene har auka mest med 62 prosent, etterfølgde av bom- og ferjekostnadene som har auka med 43 prosent i femårsperioden.

Kostnadsendringane har variert gjennom perioden. 2021 var året med størst vekst i drivstoffkostnader med 30 prosent, mens bom- og ferjekostnadene auka mest i 2017 med 17,3 prosent. I 2020 og 2021 hadde desse komponentane ein kostnadsnedgang. I figuren over er tala henta frå SSB-tabellane 12535 og 12538.

Konsumprisindeksen (KPI) har auka med 17 prosent og Produsentprisindeksen (PPI) med 109 prosent i same femårsperiode. PPIen inkluderer heime- og eksportmarknaden og energivarar, og har auka mest i løpet av det siste året.

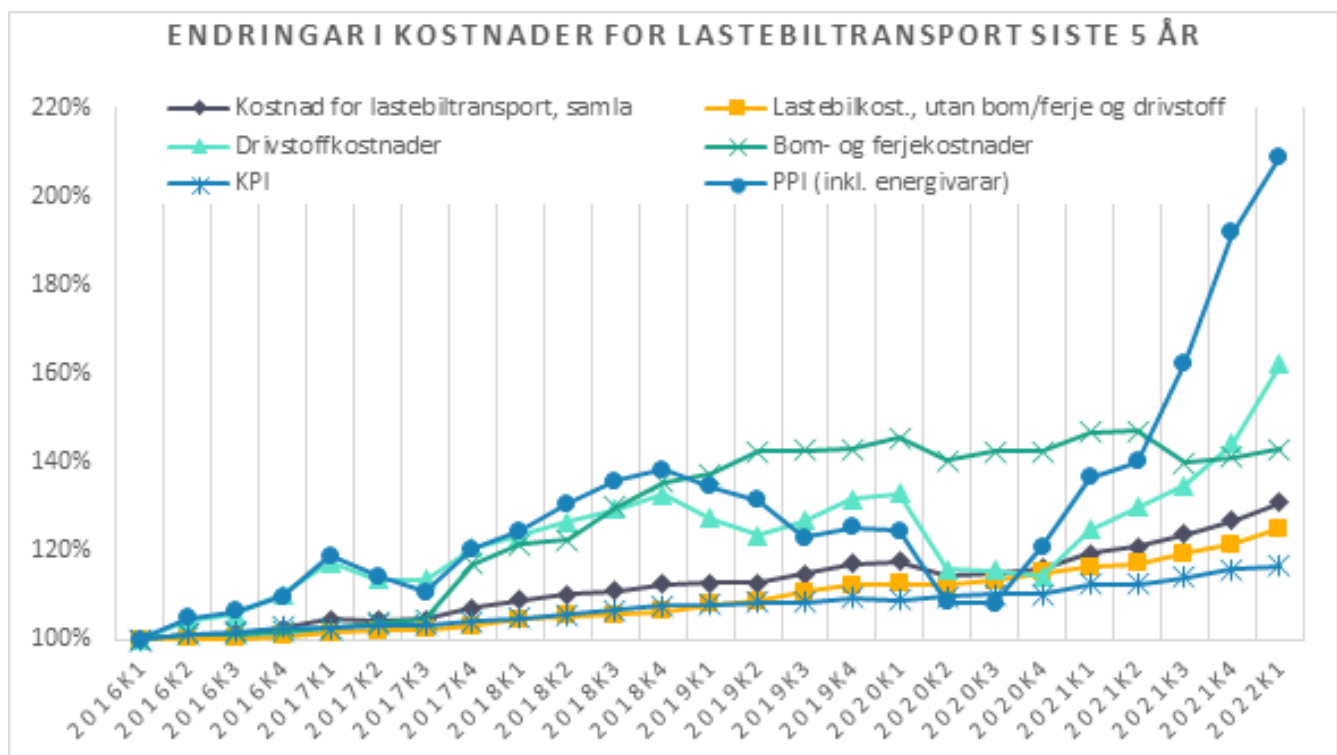

**SPØRSMÅL NR. 1865****Innlevert 21. april 2022 av stortingsrepresentant Mona Fagerås****Besvart 29. april 2022 av samferdselsminister Jon-Ivar Nygård****Spørsmål:**

Hva gjør statsråden for å få fortgang i prosessen med å få en baneløsning til Lørenskog?

**BEGRUNNELSE:**

Lørenskog er kommunen med høyest befolkningsvekst i landet. Her er også Ahus, en stor arbeidsplass, hvorav mange av de ansatte er bosatt i Oslo.

En baneløsning vil være bra for klima, miljø og hverdagen til de ansatte, i tillegg til å være en enorm oppgradering av kollektivtilbudet mellom Oslo og Lørenskog.

**Svar:**

En ny bane/kollektivløsning for Nedre Romerike er et prosjekt som er omtalt i den inngåtte byvekstavtalen for perioden 2019-2029 mellom staten, Oslo kommune, Viken fylkeskommune, Bærum kommune, Lillestrøm kom-

mune, Nordre Follo kommune. Jeg er kjent med at dette er et ønsket nytt 50/50-prosjekt fra lokale myndigheters side. I den inngåtte tilleggsavtalen (for perioden 2021-2029) til byvekstavtalen er det satt av planleggingsmidler til T-baneforlengelse til Lørenskog.

Prosjektet er ikke politisk og økonomisk avklart lokalt. Prosjektet er heller ikke prioritert med statlige midler i gjeldende Nasjonal transportplan 2022-2033 eller i den inngåtte byvekstavtalen for Oslo-området. Jeg legger til grunn at prosjektet også vil måtte finansieres av bompenger innenfor Oslopakke 3, og jeg er kjent med at det nå pågår lokalpolitiske forhandlinger om revidert Oslopakke 3. I denne forbindelse viser jeg også til de store kostnadsøkningene for Fornebu-banen, som også er et tema i Oslopakke 3-forhandlingene.

Videre avklaringer rundt prosjektet baneløsning til Lørenskog vil være avhengig av avklaringer som skjer i forbindelse med Oslopakke 3-arbeidet og neste rullering av Nasjonal transportplan.

**SPØRSMÅL NR. 1866****Innlevert 21. april 2022 av stortingsrepresentant Seher Aydar****Besvart 2. mai 2022 av kommunal- og distriktsminister Sigbjørn Gjelsvik****Spørsmål:**

På Youngstorget i Oslo er det satt opp et stort stålgjerde merket UCO, som er entreprenøren som har rigg-kontrakten for det nye regjeringskvartalet.

Er statens plan å sperre av Youngstorget?

**BEGRUNNELSE:**

Etter påske ble det satt opp en to meter høy, lukket stålport/stålgjerde med pigger på toppen på vestsiden av Youngstorget. Det står i veien for en av Oslo sentrums mest brukte traseer for fotgjengere og syklistene. Porten er merket UCO, som er statens entreprenør for riggarbeidene med nytt regjeringskvartal. Torget er svært mye brukt til uteserveringer og andre aktiviteter sommerstid. Om hal-

vannen uke skal det gjennomføres et stort 1. mai-arrangement på torget, for første gang på tre år.

Rødt lurer på hva formålet med dette stålgjerdet er og om det skal sperre veien lenge. Vi ber derfor ministeren redegjøre for det nye gjerdet spesielt og eventuelle planer for avsperring av Youngstorget generelt i årene fremover, både midlertidig og permanent.

**Svar:**

Porten representanten spør om, blei fjerna torsdag 21. april. Statsbygg sette opp porten etter at eit straumbrot gjorde at bommen som Oslo kommune har ansvaret for, ikkje fungerte.

I samanheng med nytt regjeringskvartal arbeider Statsbygg med infrastruktur i gater nær Youngstorget. Arbeidet i Youngs gate gjorde at straumtilførselen til bommen på Youngstorget blei kutta. Oslo kommune ønskte da ei mellombels sperring i andre enden av Youngstorget, og porten blei sett opp for ein svært kort periode.

Sjølv om det var ei kortvarig og billig gjenbruksløy-  
sing, var det inga god løysing. Youngstorget fortener betre enn dette, også når det er snakk om mellombelse tiltak.

Framover skal Youngstorget vere opent og tilgjengeleg for dei som går, sykklar og for andre mjuke trafikantar. Det vil bli sett opp pullertar og sittebenker som skal hindre store køyretøy som ikkje er kontrollerte å køyre inn på torget. I ein mellombels anleggsfase må ein derfor grave for å kunne sette ned pullertane. Dette skal etter planen skje i 2024, men ikkje slik at store arrangement ikkje kan gjennomførast.

## SPØRSMÅL NR. 1867

Innlevert 21. april 2022 av stortingsrepresentant Seher Aydar

Besvart 2. mai 2022 av helse- og omsorgsminister Ingvild Kjerkol

### Spørsmål:

Mener statsråden at det er tatt tilstrekkelig hensyn til pasientene når man i de nye refusjonsvilkårene for CGRP-hemmere pålegger pasienter med kronisk migrene en tre måneder lang medikamentpause først etter 18 måneder og så hvert tredje år?

### BEGRUNNELSE:

Fra 1. april ble det innført det nye presiseringer og endringer av refusjonsvilkår for CGPR-hemmere. Bakgrunnen for dette er at medikamentene er dyre og har blitt skrevet ut til flere enn man i utgangspunktet så for seg, dermed er kostandene knyttet til disse medisinene blitt høyere enn beregnet.

Ett av punktene i de nye refusjonsvilkårene er krav om at pasientene må ta en behandlingspause innen 18 måneder etter oppstart for å undersøke om diagnosekriteriene for kronisk migrene fremdeles er oppfylt og videre skal nye behandlingspauser på 12 uker gjennomføres hvert tredje år.

Pasientene som kvalifiser til denne behandlingen er alle diagnostisert med kronisk migrene. Det vil si minst 15 hodepinedager per måned, hvorav minst åtte av disse er migrenedager, over en periode på mer enn tre måneder. De skal også ha forsøkt andre forebyggende legemidler fra minst tre ulike legemiddelklasser uten effekt. De er med andre ord svært smerteplaget og har prøvd ut andre muligheter.

Vi har mottatt en rekke henvendelser fra pasienter som etter år med invalidiserende hodepine har fått god lindring av disse medikamentene. For dem er kravet om rutinemessig behandlingspause å bli påført store lidelser.

De beskriver at konsekvensene av en slik pause vil være sykemelding, medisiner med vanedannende medikamenter, nedsatt foreldrefungere og stort smertetrykk.

I rapporten som ligger til grunn for endringene beskrives det at arbeidet er utført av en arbeidsgruppe bestående av en lege og syn farmasøyter og helseøkonomer, alle fra legemiddelverket, Helfo og sykehusinnkjøp. Det oppgis å ha vært avholdt tverrfaglig møter og at det har vært dialog med nevrologer og behandlingsinstitusjoner. Vi kan ikke se at det oppgis å ha blitt gjennomført noen brukerundersøkelser eller dialog med pasientforeninger. Rapporten inneholder heller ingen etiske refleksjoner eller vurderinger av hva slags konsekvenser en behandlingspause vil ha for pasientene. Vi ser også at Hodepine Norge forteller på sin nettside at de ikke har blitt kontaktet om saken.

### Svar:

Beslutninger om offentlig finansiering av nye legemidler må være forutsigbare og basert på faglige kriterier. Derfor er det definert tydelige kriterier som skal sikre at alle legemidler og pasientgrupper behandles likt. Likeverdig tilgang til helsetjenester innebærer tilgang uavhengig av forhold som sosioøkonomisk status og alder.

Beslutning om hvorvidt legemidler skal kunne inngå i blåreseptordningen er basert på en metodevurdering utført av Legemiddelverket. I en metodevurdering vurderes det om ressursbruken ved å ta i bruk et legemiddel står i rimelig forhold til nytten, hensyntatt tilstandens alvorlighet, jf. Prioriteringsmeldingen som er behandlet av Stortinget.

Legemiddelverket kan fastsette refusjonsvilkår som bidrar til at kriteriene oppfylles. Dette gjøres innen flere områder, også for CGRP-hemmere. De oppdaterte vilkårene er i stor grad presisering av forutsetningene som lå til grunn for metodevurderingene, og er fastsatt for å bidra til å sikre at stønad til behandling med CGRP-hemmere ikke gis på bekostning av behandling for andre pasienter med større medisinske behov.

Folketrygdens utgifter til CGRP-hemmere ble oppjustert i Prop. 1 S Tillegg 1 (2020–2021), og det ble lagt inn en forutsetning ved budsjettvedtaket om at Statens legemiddelverk skulle vurdere refusjonsvilkår og tiltak som kan gi bedre etterlevelse av disse. De nye refusjonsvilkårene er en oppfølging av Stortingets budsjettvedtak.

Migrène er en sykdom hvor sykdomsbyrden og behovet for behandling kan endres over tid. Behandlingspauser (midlertidig opphold i legemiddelbehandlingen) gjennomføres allerede i norsk klinisk praksis i dag, men manglende retningslinjer fører til ulik praktisering mellom behandlere. De fleste pasienter som behandles med CGRP-hemmere i Europa gjennomgår en behandlingspause etter 6-12 måneder, dette er anbefalt i internasjonale (europeiske) og nasjonale retningslinjer. Det er

også andre land som har krav om behandlingspause for å få refusjon. Klinikerne (norske nevrologer) som Legemiddelverket har vært i dialog med, var samstemte om at det er fornuftig med tydelige retningslinjer for forsøksvis seponering.

Basert på råd fra klinikerne er det satt krav om at man innen 18 måneder tar en pause på 12 uker for å undersøke om det fortsatt er behov for behandling med CGRP-hemmer. Hensikten med behandlingspausen er å undersøke om pasienten fortsatt har så alvorlig kronisk migrène at hun eller han har rett på individuell stønad til CGRP-hemmer. Det er avgjørende at pausen er av en viss varighet for å kunne vurdere pasientenes effekt av behandlingen. Ettersom CGRP-hemmer har en halveringstid på rundt fire uker, tar det lang tid før effekten av disse legemidlene går ut av kroppen. En for kort behandlingspause kan innebære at pasienten fortsatt har effekt av behandlingen, og derfor risikerer å ikke oppfylle vilkårene for videre refusjon.

Dersom særskilte og tungtveiende individuelle medisinske vurderinger tilsier det, er det rom for at behandlingspausen kan avsluttes tidligere. En slik vurdering må gjøres for den enkelte pasient av behandlende nevrolog.

## SPØRSMÅL NR. 1868

**Innlevert 21. april 2022 av stortingsrepresentant Helge André Njåstad**

**Besvart 28. april 2022 av finansminister Trygve Slagsvold Vedum**

### **Spørsmål:**

Fritidsbåtene bidrar til aktiv bruk av kyst og sjø, og er noe folk i alle samfunnslag har glede av. For Frp er det viktig at det legges til rette for båtlivet, og at det finnes tilgjengelige havner og opplagsplasser til en rimelig penge. Kongelig Norsk Båtforbund har en kampanje nå der de blant annet peker på det urimelige i at verdifulle fellesgoder som allment tilgjengelige brygger og gjestehavner kan pålegges eiendomsskatt.

Vil statsråden iverksette tiltak for å hindre at fritidsbåthavner og brygger ilegges eiendomsskatt?

### **Svar:**

Eiendomsskatten er en kommunal skatt som utskrives med hjemmel i lov 6. juni 1975 nr. 29 om eiedomsskatt til kommunane (eiedomsskattelova). Det er kommunestyret i den enkelte kommune som avgjør om det

skal skrives ut eiendomsskatt. Kommunene kan velge mellom flere utskrivingsalternativer med hensyn til hva slags type eiendom som skal ilegges eiendomsskatt, eventuelt eiendom i bestemte deler av kommunen.

Eiendomsskatt skrives ut på fast eiendom. Det følger av eiedomsskattelova § 4 annet ledd at «brygger» anses som fast eiendom. I dom av 10. september 2012 kom Høyesterett til at en rekke småbåthavner med båtopplagsplasser og flytebrygger i private marinaer kunne ilegges eiendomsskatt. Hvorvidt slike anlegg ilegges eiendomsskatt, vil avhenge dels av om kommunen skriver ut eiendomsskatt, og dels om de omfattes av det utskrivingsalternativet kommunen har valgt.

I begrunnelsen for spørsmålet er det anført at «allment tilgjengelige brygger og gjestehavner» ilegges eiendomsskatt. Jeg viser her til at denne typen anlegg ofte vil være eid av kommunen. Eiendom i direkte kommunalt eie er fritatt for eiendomsskatt, jf. eiedomsskattelova § 5 bokstav d).

Avslutningsvis vil jeg peke på at det er mange gode formål hvor det kan være ønske om fritak for skatt, men at særordninger for enkelte kan virke urimelig overfor andre.

Det er kommunestyret som har den lokale friheten og ansvaret for om det skal skrives ut eiendomsskatt.

## SPØRSMÅL NR. 1869

**Innlevert 21. april 2022 av stortingsrepresentant Linda Hofstad Helleland**  
**Besvart 6. mai 2022 av kommunal- og distriktsminister Sigbjørn Gjelsvik**

### **Spørsmål:**

Basert på statsrådets uttalelser om behovet for en økt differensiering av strandsonevernet, hvilke endringer mener statsråden det er nødvendig å foreta seg for ytterligere å liberalisere strandsonedifferensieringen, kort tid etter Solberg-regjeringens vedtak om å gi kommunene mulighet til å bestemme mer selv over egen strandsone?

### **BEGRUNNELSE:**

20. april kunne vi lese på NTB at kommunal- og distriktsministeren «vil gi kommunene mer frihet til å gjøre egne vurderinger om hvor folk og bedrifter skal få bygge», og at «vi trenger en differensiering av for eksempel strandsonevernet, som gjør at kommunene bestemmer mer selv, og som er mer tilpasset de ulike behovene rundt om i landet».

Kommunal- og distriktsministerens retorikk er til forveksling lik Solberg-regjeringens forslag om økt strandsonedifferensiering som ble vedtatt sommeren 2021. Det kommer ikke frem i statsrådets uttalelse hvilke konkrete endringer statsråden vil foreta seg i de nylig endrede statlige planretningslinjer for differensiert forvaltning av strandsonen.

### **Svar:**

Regjeringen vil legge til rette for bosetting og verdiskaping i hele landet. Norge er et langstrakt land og utbyggingspresset i strandsonen varierer mye i ulike deler av landet.

Forvaltningen må ta høyde for disse forskjellene. I områder med stort utbyggingspress ønsker regjeringen en streng håndheving av byggeforbudet i strandsonen, for å sikre viktige interesser som friluftsliv og naturmangfold. I spredtbygde strøk med lite utbyggingspress er det imidlertid rom for økt lokal handlefrihet, uten at det går på bekostning av allmenne interesser i strandsonen. Også i områder med lite utbyggingspress, skal all utbygging i

strandsonen vurderes opp mot hensynet til naturmiljø og andre allmenne interesser, og hensynet til natur og klima skal ivaretas i all planlegging etter plan- og bygningsloven. Det er i første rekke kommunene som, gjennom den kommunale planleggingen, skal ivareta og balansere ulike hensyn.

I Hurdalsplattformen ble det varslet at regjeringen vil ha en mer differensiert forvaltning av strandsonen, med økt handlefrihet og større muligheter for næringsutvikling og bosetting i spredtbygde strøk langs kysten i strandsonens sone 3.

**SPØRSMÅL NR. 1870****Innlevert 21. april 2022 av stortingsrepresentant Sofie Marhaug****Besvart 28. april 2022 av olje- og energiminister Terje Aasland****Spørsmål:**

Mener statsråden at det vil være aktuelt med reguleringer av kraftmarkedet som legger andre hensyn til grunn for prissettingen enn dagens system med marginalprising av vannverdiene?

**BEGRUNNELSE:**

I Debatten på NRK1 tirsdag 19. april ble det diskutert hvordan prissettingen i kraftmarkedet gjøres og om dagens system fungerer som det bør.

Statsråden uttrykte i debatten en kritisk holdning til beregningene kraftprodusentene gjør av vannverdien, dvs. minimumsprisen for hvorvidt man velger å produsere vannet nå eller senere.

Dagens system fungerer slik at kraftselskapene søker høyest mulig avkastning på vannet. Statsråden pekte på energilovens formål som blant annet er å sikre at bruken av energi foregår på en samfunnsmessig rasjonell måte og tar hensyn til allmenne og private interesser.

Nå ser vi hvordan dagens system bidrar til å gi svært høye priser i Sør-Norge og at prisen på noen tidspunkter settes en god del høyere enn i områdene rundt oss.

Statsråden ga i debatten igjen uttrykk for at regjeringen vurderer tiltak som forhindrer at vi havner i situasjoner likt det vi har sett i det siste, hvor kraftprisen i Sør-Norge er blant de dyreste, til noen tidspunkter den dyreste, i Europa. Dette skjer altså til tross for at det aller meste av norsk kraftproduksjon skjer til en svært lav pris.

**Svar:**

Situasjonen i de europeiske energimarkedene er nå ekstraordinær, og preges også av svært høye priser på kraft. Regjeringen følger hovedsakelig opp kraftsituasjonen 2021-2022 langs tre spor. Den umiddelbare situasjonen har blitt møtt med kraftfulle tiltak for å redusere byrdene av de høye strømprisene for norske forbrukere. Strømstøtteordningen, som både er styrket og forlenget fram til mars 2023, er et eksempel på dette. Det skal videre gjøres en grundig gjennomgang av årsaker og risiko for liknende kraftsituasjoner de kommende årene, med utredninger av mulige langsiktige tiltak. I tillegg arbeides det med å styrke kraftforsyningen på en måte som sikrer trygg, rimelig og rikelig tilgang på kraft i årene framover.

Vurderingen som nå gjennomføres av kraftsituasjonen 2021- 2022 vil inkludere flere tiltak som allerede er foreslått gjennom vinteren, som blant annet krav til ma-

gasinfylling, makspris på strøm, begrensning i eksport og statlig innkjøp av kraft. Den norske kraftforsyningen er væravhengig, og utviklingen fram mot neste vinter avhenger av temperaturer, vindforhold og tilsig. Regjeringen følger nøye med på utviklingen og har bedt NVE vurdere mulige konsekvenser for det norske kraftsituasjonen, i lys av mulige scenarioer for utviklingen framover. Jeg mener det vil være uklokt å konkludere før disse vurderingene er på plass.

For å sikre større forutsigbarhet til forbrukerne jobber regjeringen med konkrete tiltak som skal legge til rette for bedre fastprisavtaler til folk og bedrifter. Regjeringen har startet utredningen av utredningen av standardiserte og transparente avtaler, også kjent som fastprisavtaler for sluttbrukermarkedet. I tillegg vil regjeringen jobbe med en endring av grunnrenteskatten for volum videresolgt til fastpris gjennom slike standardiserte avtaler.

**SPØRSMÅL NR. 1871****Innlevert 21. april 2022 av stortingsrepresentant Mona Fagerås****Besvart 29. april 2022 av samferdselsminister Jon-Ivar Nygård****Spørsmål:**

Våren 2021 vedtok Stortinget å be regjeringa syta for utbygd mobiltelefoni og fibertilfang langs alle riksvegar, først ved nybygging av vegstrekningar og deretter langs alle riksvegar.

Kor langt er arbeidet kring mobildekning langs nye og eksisterande riksvegar kome, og er det mulig å få støtte til å leggja mobildekning inn i den komande oppgraderinga av E 134, t.d. gjennom eit samarbeid mellom teleoperatør, Statens vegvesen og kommunane?

**GRUNNGJEVING:**

I Vindafjord og Etne kommunar skal det i nær framtid i gang ei oppgradering av E134. Deler av denne strekninga er utan mobildekning. I dette området er det ein ulykkesutsatt fjellovergang, ofte hjortepåkjørsler, i periodar stengt veg pga. snøvinter, eit mykje brukt utfartsområde, ein bensinstasjon m.v. Beredskap er ei utfordring utan mobildekning.

Hurdalserklæringa seier at regjeringa skal:

“Satse på en kraftig forbedring av mobildekningen i hele landet og sikre mobildekning langs hovedferdselsårene både på land og sjø.”

Mobildekning er avgjerande for beredskap og tryggleik i landet vårt.

**Svar:**

På spørsmålet om kor langt arbeidet kring mobildekning langs nye og eksisterande riksvegar har kome, syner eg til Prop. 1 S (2021-2022) s. 34. Her vert det opplyst om at Samferdselsdepartementet og Kommunal- og distriksdepartementet har starta ein dialog for å vurdere korleis oppmodningsvedtaket kan fylgjast opp. Vidare heiter det at departementet vil kome attende til saka på eigna måte. Det er òg innleidd dialog med Statens vegvesen.

Når det gjeld spørsmålet om det er mogleg å få støtte til å leggja mobildekning inn i den komande oppgraderinga av E134, vil eg framheve at Statens vegvesen legg til rette med kabelgrøfter i vegkropp i dagen og i tunnel for at aktørar innan elektronisk kommunikasjon skal kunne levere tenester langs riksvegnettet. Dette gjeld både ved utbetring av eksisterande veg og ved etablering av ny veg i dagen og i tunnel. Statens vegvesen vil òg leggja til rette for dette i høve den komande oppgraderinga av E134. Ifølgje Statens vegvesen sin framdriftsplan for det aktuelle prosjektet er det tatt sikte på oppstart i løpet av andre kvartal 2023. Statens vegvesen har vore i kontakt med Vindafjord kommune som ber Telenor om å kontrollera dekningstilhøva på strekninga.

**SPØRSMÅL NR. 1872****Innlevert 21. april 2022 av stortingsrepresentant Lan Marie Nguyen Berg****Besvart 28. april 2022 av justis- og beredskapsminister Emilie Mehl****Spørsmål:**

Politiet har over flere år lagt ut detaljert informasjon på sosiale medier som potensielt kan identifisere overfor befolkningen og media hvem politiet er i kontakt med.

Mener justisministeren noe bør gjøres med politiets bruk av sosiale medier, og vil hun foreta seg noe for å sikre at personvernet til de som er i møte med politiet i større grad enn i dag blir ivaretatt?

**BEGRUNNELSE:**

Søndag 10.04 rykket nødetater ut til tørrkoking i en bolig i Oslo. Politiet skrev i denne situasjonen en tweet om gaten de rykket ut til, før de fulgte opp senere med at de hadde funnet «litt narkotika, som det skrives anmeldelse på». Dette kan ha gjort det enkelt for mennesker i nærheten av boligen å forstå hvem rusmiddelet tilhørte. Etter hendelsen er politiet blitt anmeldt til Spesialenheten, hvor



anmelderen mener at tweeten medfører brudd på taushetsplikten.

Politiet har over flere år brukt sosiale medier til å kommunisere aktivitet overfor befolkningen og media. Dette er en god måte å få informasjon om politiets aktiviteter på, og viktige hendelser som skjer i nærmiljøet. Kommunikasjon via sosiale medier kan også være tillitsbyggende mellom politiet og befolkningen.

Likevel har aktiviteten baksider, og ved flere anledninger har politiet nevnt steder og gjenkjennbare adresser de har hatt oppdrag ved på en måte som kan identifisere for allmennheten hvem de har vært i kontakt med. Politiet har også opplyst om unike kjennetegn ved personer de er i kontakt med. Dette kan gjøre at utenforstående i nærmiljøet enklere kan finne ut hvem personene som blir omtalt er. I mange tilfeller blir det gitt informasjon som tyder på at personene som blir omtalt befinner seg i sårbare livssituasjoner hvor de ikke bør omtales med mindre det skulle være sterke argumenter for omtale.

Å risikere at kontakt med politiet blir eksponert i uødig stor grad for omgivelsene kan svekke tilliten til politiet og øke terskelen for at mennesker oppsøker hjelp i fremtiden. Det er viktig at allmennhetens behov for informasjon om politiets aktivitet ikke går på bekostning av politiets taushetsplikt og personvernet til de som er i kontakt med politiet.

#### **Svar:**

Politiet får svært mange henvendelser fra media og andre som etterspør informasjon om spesielle hendelser og oppdrag mer generelt. Ved synlige og større hendelser er det en forventning om at politiet raskt formidler relevant informasjon. Også for politiet selv er det viktig å få formidlet korrekt informasjon, eksempelvis for å ivareta ro og orden i uoversiktlige situasjoner.

Sosiale medier er blitt en viktig kanal for politiet for kommunikasjon med både publikum og media, herunder for å gi en mulighet til å følge med på å forstå pågående oppdrag og operasjoner. Kommunikasjon kan eksempelvis brukes til å advare, varsle, få inn tips, og til å redusere unødvendig frykt i befolkningen eller faren for at urettmessige trusler sprer seg gjennom både tradisjonelle og sosiale medier.

Ansatte i politietaten har taushetsplikt om det de får vite om noens personlige forhold, og kan bare utgi slike opplysninger dersom det er hjemlet i lov. Det følger av politiregisterloven § 34 at taushetsplikten ikke er til hinder for utlevering av straffesaksopplysninger til allmennheten for å gi saklig og nøktern informasjon om hendelser av allmenn interesse. Informasjonen skal da som hovedregel gis uten bruk av navn og andre personidentifiserende opplysninger. Opplysninger som ikke har vært etterforsket, skal normalt ikke offentliggjøres. I politiregisterforskriften er det regulert at det ikke skal utleveres opplysninger som lett kan røpe identitet, med mindre det er påkrevd ut fra blant annet formålet med meddelelsen.

For operasjonssentralenes bruk av Twitter er det fastsatt retningslinjer som gir føringer for form og innhold ved formidling av informasjon, herunder for ivaretagelse av politiets taushetsplikt.

Som følge av at det i senere tid har vært oppmerksomhet om bruk av Twitter i flere saker, har Politidirektoratet bedt politidistriktene om straks å gjennomgå operasjonssentralenes rutiner for bruk av sosiale medier for å hindre at taushetsbelagte opplysninger blir lagt ut. Politidirektoratet har også igangsatt et arbeid med å gjennomgå politiets bruk av sosiale medier med tanke på etterlevelse av kravene i personvernlovgivningen.

Jeg er, som representanten Berg, opptatt av at politiets bruk av sosiale medier ikke svekker personvernet til de berørte. Jeg er derfor fornøyd med at direktoratet har satt i gang de nevnte gjennomgåelsene.

#### **SPØRSMÅL NR. 1873**

**Innlevert 21. april 2022 av stortingsrepresentant Lan Marie Nguyen Berg**

**Besvart 3. mai 2022 av justis- og beredskapsminister Emilie Mehl**

#### **Spørsmål:**

En ny dom fra Borgarting Lagmannsrett slår fast at Norge har plikt til å repatriere norske statsborgere som har vært

utsatt for menneskehandel, noe som ikke tidligere har blitt vurdert som kriterie av norske myndigheter.

Vil statsråden i lys av dommen gjøre en ny vurdering av Norges ansvar for å repatriere norske statsborgere som har blitt utsatt for menneskehandel?

**Svar:**

Innledningsvis vil jeg presisere at enkelte premisser i representantens spørsmål ikke stemmer overens med innholdet i Borgarting lagmannsretts dom av 6. april i år. Dommen inneholder så langt jeg kan se ingen uttalelser om at Norge har plikt til å repatriere norske borgere som har vært utsatt for menneskehandel.

Ved lagmannsrettens dom ble en norsk kvinne som reiste til Syria i februar 2013 dømt for deltakelse i terrororganisasjonen ISIL.

Så langt jeg kan se fant lagmannsretten etter en konkret vurdering, og under dissens, at kvinnen etter å ha oppholdt seg i Syria i en periode ble et offer for menneskehandel, noe som fikk betydning for varigheten av det straffbare forholdet.

Dommen gir et innblikk i kompleksiteten i livssituasjonen til kvinner som reiste til områder kontrollert av ISIL. Dommen kan ikke uten videre tas til inntekt for det syn at alle de norske kvinnene som har oppholdt seg i Syria var ofre for menneskehandel.

Dommen er ikke rettskraftig. Domfelte har anket dommen og påtalemyndigheten har erklært motanke. Når dommen blir rettskraftig vil det være naturlig å se om den inneholder formuleringer av betydning for politiske vurderinger.

Jeg viser ellers til utenriksministerens uttalelse nylig om at ingen av de norske ISIL-kvinnene som befinner seg i Syria, per nå ber om konsulær bistand fra norske myndigheter.

**SPØRSMÅL NR. 1874**

**Innlevert 21. april 2022 av stortingsrepresentant Silje Hjemdal**

**Besvart 27. april 2022 av samferdselsminister Jon-Ivar Nygård**

**Spørsmål:**

Howdan vil statsråden (forbrukerministeren) sikre bedre informasjon og rettigheter til forbrukere som opplever kansellerte og ombookede flyvninger?

**BEGRUNNELSE:**

Flere reiseselskaper rapporterer om økt reiselyst blant norske forbrukere. Ifølge opplysninger som fremkom i nettavisen E24 20. april har Finn.no Reise hittil i år hatt en vekst på 317 prosent sammenlignet med fjoråret. I samme artikkel rapporterer Norwegian og SAS også om økt reiselyst blant nordmenn. Trenden er klar, etter et svært stille 2021 har reiselysten blant nordmenn økt betraktelig.

Samtidig har flere medier rapportert om forbrukere som opplever store utfordringer som følge av kanselleringer og ufrivillig ombookede flyvninger. Forbrukerrådet har også informert om at de har registret flere henvendelser om det samme. I 2021 lå flyselskap på klagetoppen hos Forbrukerrådet. Dette var nært knyttet til utfordringer som følge av koronapandemien.

I avisa Nordlys kunne vi 11. april i år lese om to søstre som på en reise fra Trondheim til Tromsø totalt ble omfattet av syv kanselleringer og 13 ombookinger. Flyselskap har gjennom mediene formidlet at de har vansker med å justere tilbudet mot etterspørselen etter gjenåpningen fra

koronapandemien. Dette utsetter igjen forbrukere for utfordringer de selv har liten påvirkning over.

Forbrukere som har planlagt en reise og opplever at flyet blir kansellert tidligere enn 14 dager før avreisen, har ingen rettigheter overfor selskapet annet enn å kreve refusjon av billettutgiftene. Dersom de øvrige delene av reisen allerede er bestilt og betalt kan slike kanselleringer medføre store ekstrakostnader. For en familie som har bestilt en ferietur kan kansellering av en flyreise medføre at de i praksis blir tvunget til å kjøpe nye og ofte svært mye dyrere flybilletter kort tid før avreise.

For reiser som bookes om nærmere enn 14 dager gjelder egne regler om standardkompensasjon. EU-domstolen kom i fjor med en avgjørelse som slår fast at en flyreise må ansees som kansellert når den fremskyndes mer enn én time. Selv med regler om standardkompensasjon kan vesentlige endringer og kanselleringer føre til utfordringer for forbrukere, slik som blant annet eksempelet fra Nordlys viste. For mange forbrukere kan det være krevende å måtte forholde seg til kansellerte flyvninger rett før avreise, og ferien kan bli avkortet.

Forbrukere har i dag liten innsikt i hvilke flyselskap som ofte kansellerer eller gjør vesentlige endringer av flyvningene. Dermed blir det vanskelig å styre unna verstingselskaper. Med åpenhet om hvor hyppig et selskap kansellerer eller vesentlig endrer oppsatte avganger, vil

forbrukere få mulighet til å velge bort selskap som ofte tyr til kanselleringer.

**Svar:**

Først har jeg lyst til å takke for at representanten Hjemdal tar opp denne problemstillingen og belyser noen sider av saken i bakgrunnen for spørsmålet. Jeg kjenner ikke til den ene saken hun viser til, men på generelt grunnlag tillater jeg meg likevel å slå fast at det ikke er akseptabelt dersom passasjerer opplever slik behandling.

Jeg har tatt kontakt med Avinor, som opplyser at antall kanselleringer blant de største flyselskapene på deres lufthavner lå fra 0 prosent og opp til noen få prosent i første kvartal av 2022. Jeg har derfor vanskelig for å se at kanselleringer er et omfattende problem, selv om det er sterkt beklagelig for dem det rammer.

Jeg antar at flyselskapene i gjenoppbyggingen etter pandemien kan ha problemer med å forutse hvilken respons ruteprogrammet vil få når det legges ut – ofte flere måneder før reisen skal avvikles. De reglene det vises til i bakgrunnen for spørsmålet, der passasjerenes fulle

rettigheter er knyttet til en grense 14 dager før planlagt avgang, forsøker å balansere passasjerens behov for forutberegnelighet og behovet for å unngå sløsing og unødvendige klimautslipp. Flyselskapet er gitt en viss fleksibilitet for å unngå at flygninger med nesten tomme fly «må» gjennomføres.

Samferdselsdepartementet sitter ikke på opplysninger om at det finnes «verstingselskaper» blant de selskapene som driver virksomhet av vesentlig omfang i Norge. For de fleste flyselskap vil det være svært negativt å få enkelttoppslag i mediene om en uforsvarlig kanselleringspraksis. Når forholdene igjen har stabilisert seg etter pandemien, er det grunn til å tro at frykten for negativ omtale virker disiplinerende.

Når det er sagt; det pågår et arbeid med å revidere det EU-regelverket det vises til, og jeg er forberedt på å spille inn forslag til forbedringer dersom vi kan dokumentere systematiske svakheter.

Jeg vil i min dialog med bransjen, ikke minst med flyselskapene, ha oppmerksomhet på den problemstillingen du tar opp i spørsmålet.

**SPØRSMÅL NR. 1875**

**Innlevert 21. april 2022 av stortingsrepresentant Bård Hoksrud**

**Besvart 28. april 2022 av finansminister Trygve Slagsvold Vedum**

**Spørsmål:**

Vil statsråden ta initiativ til å sørge for at osteopater og naprapater ikke betaler merverdiavgift mens man har søknad om autorisasjon inne til behandling?

**BEGRUNNELSE:**

Osteopater og naprapater har endelig fått anledning til å få autorisasjon som helsepersonell. Det betyr blant annet at de får momsfritak, og behandlingen derfor blir billigere for de flere hundretusener som benytter seg av naprapat eller osteopat. Muligheten for å søke om autorisasjon åpner 1. mai, men innkreving av moms for de som ikke har fått innvilget søknad om autorisasjon starter allerede i begynnelsen av juli.

Dessverre er konsekvensen at mange vil måtte betale moms, på grunn av at søknaden deres er inne til godkjenning. Spørsmålsstiller mener derfor det er viktig å få på plass en ordning, slik at de som har søknad til godkjenning ikke vil bli pålagt å betale moms.

**Svar:**

I utgangspunktet bør merverdiavgift svares ved omsetning av alle varer og tjenester. Unntak og fritak fra loven bør ha en særlig begrunnelse. Omsetning og formidling av naprapati og osteopati var omfattet av unntaket for alternativ behandling, og skulle i utgangspunktet omfattes av endringen i merverdiavgiftsloven for alternativ behandling fra 1. januar 2021. Det var imidlertid til vurdering om naprapater og osteopater skulle omfattes av autorisasjonsordningen etter helsepersonelloven § 48. Omsetning og formidling av tjenester som ytes av yrkesgrupper som omfattes av autorisasjonsordningen etter helsepersonelloven er unntatt fra merverdiavgiftsloven. Endringen i merverdiavgiftsloven om avgiftsplikt for alternativ behandling ble derfor gitt utsatt virkning for naprapati og osteopati i påvente av en eventuell endring av status etter helsepersonelloven for de to gruppene. Etter forslag i Statsbudsjettet 2022 er endringen i merverdiavgiftsloven

gitt utsatt virkning for naprapati og osteopati frem til 1. juli 2022.

Lovendringer i helsepersonelloven som innebærer at naprapater og osteopater kan autoriseres som helsepersonell, er vedtatt av Stortinget og vil tre i kraft 1. mai 2022. Naprapater og osteopater som autoriseres som helsepersonell som følge av endringene i helsepersonelloven, vil omfattes av unntaket for helsepersonell i merverdiavgiftsloven § 3-2 første ledd bokstav d. De vil derfor kunne omsette og formidle helsetjenester uten plikt til å svare merverdiavgift.

Som følge av at endringen i helsepersonelloven trer i kraft noe senere enn forutsatt i Statsbudsjettet for 2022, legger jeg opp til at regjeringen i revidert nasjonalbudsjett for 2022 fremmer forslag om ytterligere utsatt iverksetting av lovendringen om avgiftsplikt for alternativ behandling for naprapati og osteopati. Jeg legger opp til at forslaget skal medføre at naprapater og osteopater som har søkt om autorisasjon innen 1. juli 2022, ikke vil omfattes av avgiftsplikten for alternativ behandling frem til søknaden om autorisasjon er behandlet.

## SPØRSMÅL NR. 1876

**Innlevert 21. april 2022 av stortingsrepresentant Grunde Almeland**

**Besvart 4. mai 2022 av helse- og omsorgsminister Ingvild Kjerkol**

### **Spørsmål:**

Hvordan vil statsråden følge opp påstander om at Rikshospitalets behandlingstjeneste for personer med kjønnsinkongruens har forsket på pasienter i sårbare situasjoner uten eller med mangelfullt informert, frivillig samtykke?

### **BEGRUNNELSE:**

Hos Sykepleien.no kunne man 13. februar lese om hvordan personer utredet for kjønnsinkongruens ved Rikshospitalet forteller å ha blitt bedt om å fylle ut omfattende spørreskjema med dels svært inngående personlige spørsmål om intimitet og seksualitet. Av artikkelen fremgår det at flere av pasientene ikke har oppfattet at det her var snakk om et forskningsprosjekt hvor deltakelse var frivillig. Andre har oppfattet at det var snakk om et forskningsprosjekt, men ikke turt å takke nei til å delta fordi de var redde det ville gå ut over utredningen. En av kildene oppgir å ha blitt bedt om å fylle ut skjemaer selv om hen eksplisitt takket nei til å bidra i forskningsstudien.

Ved medisinsk forskning er det krav om informert samtykke. Den som samtykker til forskning må forstå hva samtykket gjelder, og mulige konsekvenser ved deltakelse i forskningsprosjektet. Forskning på personer som er avhengig av forskeren stiller det informerte og frivillige samtykket på strekk. Eksemplene fra Sykepleiens artikkel tyder på at det i det aktuelle prosjektet både kan stilles spørsmål ved om det faktisk er gitt ett reelt informert samtykke i hvert enkelt tilfelle, og om hvorvidt pasientene har opplevd at et slik samtykke var frivillig. Som nasjonal

behandlingstjeneste for kjønnsinkongruens har Rikshospitalet gjennom mange år vært eneste tilbyder av helsehjelp for denne gruppen, og pasienter har stått lang tid i kø før utredning og oppfølging er påbegynt. Det skaper en uheldig avhengighet mellom pasient og behandler, hvor det blir særlig viktig å skille tydelig mellom hva som er forskning og utredning. Helsinkideklarasjonen gir etiske retningslinjer for forskning som er entydige på at det er forskningsansvarlig leges ansvar å sikre at pasientens verdighet, integritet og rett til selvbestemmelse blir ivare tatt, og at det må tas særlige hensyn når pasientene er i et avhengighetsforhold til behandler.

Følgforskning er viktig for å sikre gode data om hvordan det går med pasientene etter gjennomført utredning og eventuell behandling. Dette er særlig viktig for en pasientgruppe hvor kunnskapsgrunnlaget fortsatt er under utvikling. En forutsetning for at man skal kunne stole på den forskningen som gjøres er imidlertid at denne følger internasjonale etiske retningslinjer og regler.

### **Svar:**

Spørsmålet er forelagt Helse Sør-Øst RHF. Det regionale helseforetaket opplyser at det ved medisinsk og helsefaglig forskning som involverer mennesker, menneskelig biologisk materiale eller helseopplysninger, skal søkes om forhåndsgodkjenning fra Regionale komiteer for medisinsk og helsefaglig forskningsetikk (REK).

I saken som representanten Almeland stiller spørsmål om viser Helse Sør-Øst RHF til informasjon fra det ansvarlige helseforetaket Oslo universitetssykehus:

«Oslo universitetssykehus opplyser at det aktuelle prosjektet opprinnelig var godkjent av REK frem til 2017. Prosjektleder søkte REK om, og fikk godkjent, en utvidelse av prosjektperioden slik at arbeidet med vitenskapelig bearbeiding av innhentede data og publisering kunne fortsette. Prosjektet ble formelt avsluttet i januar 2021. Oslo universitetssykehus opplyser at det er blitt innhentet samtykke av alle pasientene som har deltatt i det aktuelle forskningsprosjektet.

Skjemaet som ble brukt i forskningsprosjektet er siden blitt benyttet i klinisk utredning av pasienter. Data fra

skjemaet er i denne sammenheng ikke blitt gjenstand for forskning, men har inngått som ledd i den kliniske utredningen av pasienter. Det er i denne forbindelse ikke blitt innhentet samtykke da det ikke lenger var snakk om et forskningsprosjekt. Oslo universitetssykehus beklager at det ikke har kommet klart frem av skjemaet at data ikke ville bli benyttet i forskning, men var del av den kliniske utredningen.»

Helse Sør-Øst RHF uttaler at foretaket vil følge opp at skjemaer som er blitt benyttet i forskningsprosjekter, ikke inneholder formuleringer som er egnet til å skape misforståelser når skjemaet tas i bruk i vanlig klinisk praksis.

## SPØRSMÅL NR. 1877

**Innlevert 21. april 2022 av stortingsrepresentant Christian Tybring-Gjedde**

**Besvart 29. april 2022 av forsvarsminister Bjørn Arild Gram**

### **Spørsmål:**

Hva er årsaken til at Forsvaret nå har besluttet å avholde id-markering, men ikke avholder markeringer for andre religiøse minoriteter som eksempelvis jøder, buddhister og sikher?

### **BEGRUNNELSE:**

Forsvarets Forum skriver at Forsvaret for første gang skal markere muslimesnes hellige måned. Vi undrer blant annet på hvor mange fra en religiøs minoritet må til, før Forsvaret arrangerer markeringer.

Hva med jødernes høytid, buddhistene eller sikhene – hvorfor prioriterer man ikke disse høytidene?

Hva er terskelverdien eller beslutningsgrunnlaget for å arrangere id og andre religiøse høytider i Forsvaret?

### **Svar:**

Tjenestegjørende i Forsvaret representerer et tros- og livssynsmessig mangfold. For å ivareta personellens tros- og livssynsfrihet både i fred, krise og krig, gis det tilbud om tros- og livssynsseremonier i regi av Forsvarets tros- og livssynskorps (FTLK). FTLK består av to felthumanister, en feltimam og 48 feltprester. Bakgrunnen for denne sammensetningen er at kristendommen (65 %), livssynshumanisme (2 %) og islam (3 %) representerer de tre største religionene og livssyn, målt i registrerte medlemmer i Norge.

Forsvaret opererer ikke med noen absolutt terskelverdi for markering av religiøse helligdager. Forsvaret registrerer ikke tros- og livssynsmessig tilhørighet hos tjenestegjørende personell. Markeringer av religiøse høytider planlegges, og legges til rette for, i tilfeller der det finnes et uttalt behov eller ønske hos de førstegangstjenestegjørende.

Når det gjelder de andre religionene som nevnes i spørsmålet, er henholdsvis 0.08 % (sikhismen), 0.01 % (jødedommen) og 0.39 % (buddhismen) av den norske befolkningen registrerte medlemmer i disse trossammfunnene (tall fra 2021).

FTLK har ansvaret for å tilrettelegge for at alt tjenestegjørende personell, så langt det er praktisk mulig, skal gis anledning til å utøve sin tro eller livssyn, også gjennom seremonier og markeringer av høytider innenfor den aktuelle tros- eller livssynstradisjon. Dette kan skje i rammen av det sivile samfunn ved at personellet kan søke om permisjon for å delta. Markeringene kan også skje i rammen av Forsvaret. Markeringen av Id i Forsvaret er et konkret eksempel på det siste.

**SPØRSMÅL NR. 1878****Innlevert 21. april 2022 av stortingsrepresentant André N. Skjelstad****Besvart 29. april 2022 av forsvarsminister Bjørn Arild Gram****Spørsmål:**

Tatt i betraktning den spesielle bakgrunn de personene har, har regjeringen oversikt over hvordan helsetilstanden deres er og at de får adekvat oppfølging?

**BEGRUNNELSE:**

Et av oppdragene Forsvaret fikk i NATOs operasjoner i Afghanistan var å trene opp og gi opplæring til afghanske styrker. Norske spesialsoldater jobbet tett sammen med det afghanske spesialpolitiet, CRU 222, og utførte «Norwegian Police Support to the Afghan Authorities» gjennom mange år. Det afghanske spesialpolitiet er det mest testede terror-styrken i Afghanistan som består blant annet av afghansk spesialpoliti i Kabul og sikkerhetsstyrkene deres.

Etter uttrekningen fra Afghanistan kom mange av de som jobbet tett sammen med den norske gruppen til Norge. Etter det mange veteraner forteller så er det ekstra krevende å "tilbakestille" seg etter mye kamperfaring. Det er viktig at det tilrettelegges for en overgang til det sivile liv på en betryggende måte.

**Svar:**

Her refererer representanten til personell fra det afghanske spesialpolitiet Crisis Response Unit 222 (CRU 222)

som er ankommet Norge. Representanten begrunner spørsmålet med at det afghanske spesialpolitiet er den mest testede terror-styrken i Afghanistan, og at det er ekstra krevende å tilbakestille seg etter mye kamperfaring. Representanten henviser til erfaringer fra norske militære veteraner og viktigheten av en god overgang til et sivil liv.

Jeg tolker spørsmålet til å handle om helseoppfølging. Helse- og omsorgsdepartementet opplyser at personer som har lovlig og fast opphold i Norge som er ment å vare eller har vart minst 12 måneder, har rett til nødvendig helsehjelp fra kommunen og spesialisthelse-tjenesten, på linje med norske borgere bosatt her. Jeg legger derfor til grunn at den aktuelle persongruppen får slik hjelp ved behov.

Som et bidrag til ivaretagelse, og på anmodning fra Justis- og beredskapsdepartementet, gjennomførte Forsvaret en samling med CRU høsten 2021, altså kort tid etter ankomst til Norge. Her ble det afghanske personellet orientert om hva de kunne forvente i Norge. De ble også gitt noe veiledning når det gjaldt å kjenne igjen og håndtere mulige stridsreaksjoner etter krevende tjeneste. Personellet ble gitt anerkjennelse for sin tjenstlige innsats. De møtte også Forsvarets feltimam. Denne samlingen ble svært godt mottatt.

**SPØRSMÅL NR. 1879****Innlevert 22. april 2022 av stortingsrepresentant Hege Bae Nyholt****Besvart 29. april 2022 av kultur- og likestillingsminister Anette Trettebergstuen****Spørsmål:**

Hvilke tiltak vil statsråden igangsette for at DKS-arbeiderne raskt sikres sosiale rettigheter som pensjonsoppsparing, sykkelønn, og ulykkesforsikring?

**BEGRUNNELSE:**

På starten av året kom nok et opprop for utøverrettigheter i den Kulturelle Skolesekken (DKS). Oppropet retter seg mot Kulturdepartementet og tar et oppgjør med det som omtales som løsarbeiderordningene i DKS. Dette er det tredje oppropet av samme karakter, som alle kommer i kjølvannet av omstruktureringen av DKS i 2017. Siden da har utøvere i DKS gått med arbeidstilknytning som

selvstendig næringsdrivende. En uheldig kombinasjon av arbeidstilknytning og arbeidsform gjør at utøvere tvinges til å være oppdragstakere og havner utenfor det sosiale sikkerhetsnettet som andre arbeidstakere nyter godt av. Ansiennitetsordninger er revet bort. Pensjonsordning, sykelønnsordning og ulykkesforsikring må utøvere selv stå for gjennom private ordninger.

Et sentralt krav fra oppropet er at DKS-utøvere skal ha mulighet til å bli midlertidig ansatt som lønnsinntakere, med tilgang på de samme goder som i arbeidslivet ellers, inkludert lønn under sykdom. Behandlingen av kulturarbeidere som løsarbeidere, svekker seriositeten rundt DKS og gjør jobbene mindre attraktive for en stor andel utøvere som besitter de kunnskapene og ferdighetene som ordningen har som mål å levere - og rammer dermed til syvende og sist tilbudet barna mottar.

Mangelen på et grunnleggende sikkerhetsnett fungerer også ekskluderende. Dette er i direkte strid med DKS-ordningens mål om å vise frem bredden av norsk kulturliv.

Det er kjent at det nå igangsettes en utredning av DKS og en evaluering av kulturtanken. Vi bemerker likevel at anbudet ikke inneholder føringer for hva som skal utredes eller evalueres. Arbeidstilknytning og -forhold ikke inkludert. Mange kulturarbeidere er bekymra da denne prosessen ser ut til å kunne få stor innvirkning på denne delen av kulturlivet i fremtiden. Stortinget har også nylig bedt regjeringen utrede om selvstendig næringsdrivende og frilansere skal opparbeide seg sterkere rettigheter til inntektssikring, inkludert forbedring av sykelønnsordningen og sosiale ordninger for selvstendig næringsdrivende. Utfordringen er likevel at slike utredninger er det samme som å si at utøvere i DKS må gå enda lenger i en løsarbeidersituasjon, med de konsekvenser det har for pensjonsopptjening. Vi mener det må på plass en permanent løsning for disse arbeiderne.

### **Svar:**

Vi er opptatt av at det skal være trygge og gode arbeidsvilkår i DKS. En analyse av endringer i lønns- og arbeidsvilkår for kunstnere og utøvere i DKS inngår som del av utredninga av Kulturtanken som nå gjennomføres. Dette oppdraget skal gjennomføres i løpet av året. Regjeringen skal styrke Den kulturelle skolesekken (DKS), og vi har satt i gang et arbeid for å gjennomgå ordninga grundig slik at flere barn får oppleve profesjonell kunst og kultur.

Siden DKS er en desentralisert ordning, er det fylkeskommunene og kommunene som inngår avtaler med utøverne, og som må vurdere spørsmålet om midlertidige ansettelse, og der er ingenting i veien for at kommuner og fylkeskommuner går inn for ansettelse med de ordningene som ligger der nå. Imidlertid er det noe uenighet om praktiske løsninger knyttet til dette, og det vil vi oppfordre partene til å se nærmere på.

I tillegg er det viktig at det offentlige tar sitt ansvar som en stor offentlig innkjøper av kultur ved å sikre lønn i tråd med anbefalte satser.

Kunstneres leve- og arbeidsvilkår er sentralt i arbeidet med kunstmeldingen. Mange kunstnerne er frilansere og selvstendig næringsdrivende med såkalt «lappeteppeøkonomi», der oppdrag i Den kulturelle skolesekken kan være en av flere inntektskilder. Jeg vil i dialog med arbeids- og inkluderingsministeren følge opp punktene i Hurdalsplattformen på dette området, som blant annet handler om sosiale ordninger og inntektssikring for frilansere og selvstendig næringsdrivende.

Målet med Den kulturelle skolesekken er å sikre at alle elever får oppleve profesjonell kunst og kultur. Den kulturelle skolesekken er kjernen i den nasjonale politikken for kunst- og kulturformidling til barn og unge, og er det eneste kulturpolitiske tiltaket som faktisk når alle barn og unge uavhengig av hvor de bor eller hvem som er foreldrene deres. Derfor har regjeringen som mål å styrke ordningen. Dette ligger også til grunn for utredninga vi har igangsatt og evalueringa av Kulturtanken. Vi gjør dette arbeidet for at Den kulturelle skolesekken skal bli en enda bedre ordning og at alle barn og unge skal få enda flere fantastiske kunst- og kulturopplevelser. Samtidig vet vi at ordninga er en viktig del av arbeidsmarkedet for kunstnere og utøvere lokalt og regionalt. Og jeg kan bekrefte at lønns- og arbeidsvilkår for kunstnere og utøvere vil være et tema som vil bli tatt opp i utredningsarbeidet. Så langt er det forøvrig ingen indikasjoner på at kunstnere og utøvere ikke ønsker å påta seg oppdrag i Den kulturelle skolesekken, noe vi ser på som svært positivt.

**SPØRSMÅL NR. 1880****Innlevert 22. april 2022 av stortingsrepresentant Tor André Johnsen****Besvart 3. mai 2022 av justis- og beredskapsminister Emilie Mehl****Spørsmål:**

Mener statsråden at en teoretisk adgang til å få utstedt pass er tilstrekkelig til at våre menneskerettslige forpliktelser er overholdt, uavhengig av hvor lang tid det faktisk tar å få utstedt pass?

**BEGRUNNELSE:**

Det vises til mitt spørsmål nr. 1777 av 04.04.22 og statsrådets svar på spørsmålet av 08.04.22. Det vises herunder særlig til det første avsnittet i statsrådets besvarelse av spørsmålet.

Slik spørsmålsstiller oppfatter statsrådets svar, vil Norge overholde sine menneskerettslige forpliktelser om bevegelsesfrihet så fremt reglene for nektelse eller tilbakekallelse av pass er i samsvar med de hensyn som etter folkeretten kan begrunne begrensninger i retten til å forlate landet. Formuleringen av denne delen av statsrådets svar etterlater et inntrykk av at så lenge det er en teoretisk adgang til å få utstedt pass – uavhengig av hvor lang tid det faktisk tar å få utstedt et pass – vil de menneskerettslige forpliktelsene om bevegelsesfrihet være overholdt. Det bes derfor om en bekreftelse på om dette er en korrekt forståelse av statsrådets svar.

**Svar:**

Jeg viser til mitt svar 8. april 2022 på spørsmål nr. 1777 til skriftlig besvarelse fra representanten Johnsen, og understreker at muligheten for å få utstedt pass ikke er teoretisk.

Politidistriktene utsteder rekordmange pass, og har iverksatt en rekke tiltak for å utvide kapasiteten når det gjelder timebestilling. Politiet har også understreket at nye timer legges ut fortløpende, og at det lønner seg å sjekke ofte. Ventetiden som fremkommer ved et søk i bestillingssystemet gir derfor ikke oversikt over hvor lenge den enkelte faktisk venter på å få time til passutstedelse. Ved akutte behov vil det i mange tilfeller også være mulig å få gjennomført reisen med et nødpass utstedt etter oppmøte på passkontoret.

Politidirektoratet (POD) kunngjorde nylig at politiet for tiden opplever unormalt høy etterspørsel etter pass og nasjonale ID-kort. POD har derfor innført begrensninger i utstedelse av disse dokumentene i perioden frem til 1. juli, og ber alle som ikke har behov for pass nå om å vente til høsten.

I tillegg til den høye etterspørselen er produksjon og logistikk av materialer påvirket av både pandemien og den pågående krigen i Ukraina. Begrenset tilgang på enkelte materialer og lange leveringstider gjør det utfordrende for leverandøren å justere opp produksjonskapasiteten på kort sikt. Dette er en global utfordring, og mange andre land har også problemer med lang leveringstid.

Jeg tok umiddelbart initiativ til å møte produsenten av norske pass, Thales, da departementet ble gjort kjent med produksjonsutfordringene i slutten av mars. Thales forsikret om at de gjør alt de kan for å øke produksjonen av pass og ID-kort for å imøtekomme den høye etterspørselen.

**SPØRSMÅL NR. 1881****Innlevert 22. april 2022 av stortingsrepresentant Tor André Johnsen****Besvart 28. april 2022 av justis- og beredskapsminister Emilie Mehl****Spørsmål:**

Kan statsråden garantere at ressursbruk til mulig åpning av nye passkontorer ikke vil medføre at saksbehandlingstiden for utstedelse av pass øker ytterligere?

**BEGRUNNELSE:**

Det vises til mitt spørsmål nummer 1655 av 24.03.22 og statsrådets svar på spørsmålet av 04.04.22. Det fremgår av statsrådets svar at hun har gitt Politidirektoratet et oppdrag om å vurdere åpning av nye pass- og ID-kontorer



etter et politisk ønske om flere lokasjoner som tilbyr disse tjenestene.

Bakgrunnen for mitt spørsmål nummer 1655 var opplysningene som har fremkommet om at samlet vente- og saksbehandlingstid for pass nå ligger på rundt fem måneder. Som det fremgår av statsrådets svar var tilbakemeldingen fra Politidirektoratet at dette skyldes en uvanlig høy etterspørsel etter pass, og det ble i tillegg vist til leveranseutfordringer hos leverandøren av komponenter til produksjon av passene. Den geografiske innretningen på pass- og ID-kontorene i landet var tilsynelatende ikke en del av problembeskrivelsen.

Spørsmålsstiller vil på denne bakgrunn be om en garanti fra statsråden, om at ressursbruk på en symbolsk åpning av nye pass- og ID-kontorer ikke vil gå på bekostning av de ressursene som settes av til å løse problemene som har resultert i den lange vente- og saksbehandlingstiden for utstedelse av pass.

**Svar:**

Jeg viser til mitt svar til representanten på skriftlig spørsmål nr. 1655 datert 4. april 2022 hvor det fremkom-

mer at Frps daværende justisminister Tor Mikkjel Wara la ned 64 av landets passkontor i 2018. Denne regjeringen ønsker tjenester nær folk og vil vurdere flere steder for utstedelse av pass og ID-kort. Formålet med dette er bedre tilgjengelighet er mindre køer og kortere reiseavstand til nærmeste passkontor. Flere passkontor vil være supplement til eksisterende steder som utsteder pass og ID-kort, og kan bidra til øke tilbudet for tjenestene til folk.

Politidirektoratet (POD) fikk 4. mars et todelt oppdrag om utstedelse av pass og nasjonale ID-kort. Den ene delen dreide seg om tiltak for å øke kapasiteten på kort og mellomlang sikt, og for å håndtere den ekstraordinære høye etterspørselen vi har nå. Den andre delen dreide seg om en utredning om etablering av flere pass- og ID-kontor.

Det er POD som har ansvaret for disponering av politiets ressurser innenfor gjeldende rammer. Dersom direktoratet opplever at det samlede trykket innenfor et fagområde blir for stort, vil det være dialog mellom direktoratet og departementet om rammer og prioriteringer. Jeg kan forsikre om at Justis- og beredskapsdepartementet i så tilfelle vil gi arbeidet med å møte etterspørselen etter pass og nasjonale ID-kort høy prioritet.

**SPØRSMÅL NR. 1882**

**Innlevert 22. april 2022 av stortingsrepresentant Per-Willy Amundsen**

**Besvart 3. mai 2022 av justis- og beredskapsminister Emilie Mehl**

**Spørsmål:**

Hvor langt har departementet kommet i arbeidet med identitetsskjerming av politiansatte, og når kan det ventes at forslag om dette fremmes for behandling i Stortinget?

**BEGRUNNELSE:**

Det vises til mitt spørsmål nr. 940 av 17.01.22 og statsrådets svar på spørsmålet av 25.01.22. Det hitsettes fra det siste avsnittet av statsrådets svar:

«Spørsmålet om i hvilke tilfeller og på hvilken måte politiansattes identitet skal være skjermet er komplekst, og ulike hensyn må her veies mot hverandre. Stortinget har i vedtak 682 25. februar 2021 anmodet om at regjeringen i forbindelse med forslag til ny straffeprosesslov sikrer full identitetsskjerming for politiansatte. Dette vedtaket vil departementet følge opp på vanlig måte.»

Da det nå har gått godt over ett år siden vedtaket statsråden refererer til, bes det om en tilbakemelding på hva

som er status for arbeidet med oppfølgingen av vedtaket. Det bes videre om et anslag for når det kan ventes at det fremmes forslag for behandling i Stortinget.

**Svar:**

Justis- og beredskapsdepartementet arbeider nå med å utarbeide rammene for en utredning av behovet for lovendringer. Målsettingen er å ha dette klart før sommeren, slik at vi raskt kan få opp forslag til gode og tilstrekkelige regler og ordninger for å skjerme identiteten til politifolk når det er behov for det. Det er for tidlig å si noe om når et ev. lovforslag kan fremmes for Stortinget.

**SPØRSMÅL NR. 1883****Innlevert 22. april 2022 av stortingsrepresentant Trond Helleland****Besvart 3. mai 2022 av samferdselsminister Jon-Ivar Nygård****Spørsmål:**

Foregår det regnskapsmessig kryssubsidiering mellom Vy Buss og Vys togdrift?

**BEGRUNNELSE:**

Dagsrevyen hadde 21. april 2022 en sak om Vys ekspressbuss som konkurrerer mot toget på flere strekninger i Norge.

Statssekretær Odd Steinar Åfar Viseth uttalte at:

«Så lenge bussvirksomheten deres er lønnsom så tilfører den penger som for eksempel kan brukes til å forbedre togtilbudet, så det syns vi er fornuftig».

**Svar:**

Vygruppen AS (Vy), som utfører persontransporttjenester med tog i østlandsområdet i henhold til en direktetildelt avtale med Jernbanedirektoratet («Trafikkavtalen»), er underlagt krav i jernbanelovgivningen om å sikre at det ikke forekommer ulovlig kryssubsidiering mellom denne delen av konsernets virksomhet og konsernets kommersielle virksomhet. Den kommersielle virksomheten omfatter blant annet bussvirksomheten, som utføres av Vy Buss AS og Vy Buss AS' datterselskaper, men også den

konkurransutsatte togvirksomheten som utføres i Vy Tog AS (Trafikkpakke 3).

Vy opplyser at det er etablert et regnskapsmessig skille mellom virksomheten som utføres under Trafikkavtalen og annen kommersiell virksomhet i konsernet. Mellom togvirksomheten og bussvirksomheten er det også etablert et selskapsmessig skille. Regnskapsmessig og selskapsmessig skille er ment å sikre at det kan kontrolleres og etterprøves at det ikke forekommer ulovlig kryssubsidiering. Statens jernbanetilsyn har myndighet til å føre tilsyn med at kravene i jernbanelovgivningen etterleves.

Vy viser til at bussvirksomheten må bære alle egne kostnader og en forholdsmessig andel av konsernets felles funksjoner. Vy viser også til at alle konserninterne transaksjoner mellom Vy og Vy Buss AS gjennomføres i tråd med armlengdeprinsippet og på markedsmessige vilkår. Sistnevnte betyr at Vy Buss AS betaler markedspris ved kjøp av tjenester fra Vy. Vy Buss AS må også regne inn en rimelig fortjenestemargin på sine tjenester og kreve en rimelig avkastning på sine investeringer, f.eks. ved deltakelse i anbud. Vy mener at disse tiltakene samlet sett sikrer at Vy Buss AS' virksomhet drives på like vilkår som de øvrige kommersielle bussoperatører i det norske markedet.

**SPØRSMÅL NR. 1884****Innlevert 22. april 2022 av stortingsrepresentant Alfred Jens Bjørlo****Besvart 29. april 2022 av næringsminister Jan Christian Vestre****Spørsmål:**

Kan næringsministeren gi ei nærare orientering i innholdet i avtalene regjeringa har inngått om industrielle partnerskap med blant andre EU og Tyskland for å posisjonere norske leverandører bedre inn mot dei enorme marknadsmulegheitene som ligg i det grønne skiftet i Europa?

**GRUNNGJEVING:**

Næringsministeren skreiv følgande på regjeringa si nettside onsdag 20. april: - Regjeringa har inngått industrielle partnerskap med blant andre EU og Tyskland for å posisjonere norske leverandører bedre inn mot de enorme markedsmulighetene som ligger i det grønne skiftet i Europa.

Næringsministeren la også tilsvarende informasjon ut på sin Instagram-konto om alle dei fantastiske resultatene.

han og regjeringa har oppnådd i løpet av sine fyrste seks månader:

«Inngått industrielle partnerskap med EU og Tyskland som kan åpne enorme markedsmuligheter for norske bedrifter i det grønne skiftet.»

Eg håpar det er råd å få vite meir om innhaldet i desse avtalen – også om kva tidspunkt dei vil gjelde frå og om dette er avtaler Regjeringa også vil informere Stortinget om på eigna måte. Dersom avtalen omfattar havvind, er det ynskjeleg å få vite kva signal har regjeringa gitt om påkobling av norsk havvindutbygging til det europeiske kraftnettet for å nå målet om å «..posisjonere norske leverandører bedre inn mot de enorme markedsmulighetene som ligger i det grønne skiftet i Europa.»

#### **Svar:**

Regjeringa har i Hurdalsplattforma slått fast at vi vil «videreføre Norges klimasamarbeid med EU og videreutvikle samarbeidet til å inkludere et strategisk industripartnerskap som styrker norske muligheter til å skape arbeidsplasser i hele Norge». Basert på dette tok statsministeren initiativ til eit forsterka samarbeid med Europakommisjonen om fornybar energi og grøn industri under sitt besøk til Brussel 23. februar 2022. Etter møtet med president von der Leyen og visepresident Timmermans vart det gitt ut ei felles politisk erklæring der begge partar stadfesta at dei skal samarbeide tettare om klima og grøn omstilling av økonomien. Ulike sektorar som hydrogen, havvind, CCS, mineral, batteri og grøn skipsfart vart spesielt nemnd. Besøket til Brussel 23. februar stadfesta at interessa frå EU si side er stor, knytt til mellom anna energi og nye område som mineral, kritiske råmaterial og batteri – som er kritiske for grøn omstilling. Situasjonen i Ukraina synast å ha forsterka EU si interesse ytterlegare.

Den 29. mars 2022 vart det gjennomført eit møte på embetsnivå mellom Europakommisjonen og Nærings- og fiskeridepartementet, Olje- og energidepartementet, Klima- og miljødepartementet og Utenriksdepartementet. Følgjande tema vart diskutert: råmateriale og mineral, batteri, CCS, havvind og hydrogen.

I samanheng med besøket til Brussel 23. februar 2022 vart det gjennomført eit næringslivsseminar om batteri og om hydrogen. Som oppfølging blei det gjennomført eit seminar om grøn skipsfart i Brussel 17. mars 2022, og det er planer om ei rekke konferansar i Brussel framover.

Regjeringa har òg teke initiativ til eit utvida samarbeid med Tyskland, vår viktigaste handelspartner i EU. Då statsministeren møtte forbundskanslar Scholz 19. januar 2022 blei dei samde om at ein skal inngå ein strukturert dialog om energi og industriell omstilling. Denne semja blei følgt opp i møtet statsministeren, olje- og energiministeren og meg sjølv hadde med Tyskland sin visekanslar og nærings- og klimaminister Habeck 16. mars 2022. Etter

møtet blei det gitt ut ei felles erklæring, der Noreg og Tyskland slår fast at vi skal styrkje vårt samarbeid innanfor energi, klima og industriell omstilling. Spesifikke sektorar som hydrogen, havvind, batteri og grøn skipsfart er òg nemnde i dette dokumentet.

På eit politisk nivå er Noreg altså samde med EU og Tyskland om å samarbeide tettare på ei rekke område som blir svært viktige for norsk næringsliv framover. «Strategisk grønt industrielt partnerskap» er eit overordna omgrep som kan bli brukt om denne typen politiske einigheter, og det er ikkje gitt at det vil bli underteikna nokon eigen avtale eller traktat om dette. Det sentrale for Regjeringa er å byggje vidare på semja med EU og Tyskland, slik at vi utnyttar momentet i dei to prosessane. Vi arbeider no parallelt med desse for å etablere ein regelmessig politisk dialog og for å bli einige om dei fyrste konkrete stega i samarbeidet.

Det synest å være stor vilje frå alle partar om få dette på plass.

Framover er det behov for tett kontakt med både EU og Tyskland. For å følgje opp møtet med Europakommisjonen i mars, skal eg til Brussel 11. og 12. mai for samtalar med vise-president Šefčovič og kommissær Breton. Eg skal mellom anna også møte sjefen i EIT InnoEnergy, Diego Pavia, for å diskutere eventuell norsk deltaking i batterialliansen.

Prosesen med EU har eg gjort greie for i Stortingets Europautvalg 28. april 2022. Vi har òg diskusjonar på embetsnivå med Tyskland om kva som skal være dei første konkrete områda vi skal samarbeide om. Vi vil følgje opp på politisk nivå så raskt ein har kome litt vidare i prosessen.

På energifeltet har Noreg allereie eit svært tett samarbeid med både EU og Tyskland. Det forsterka samarbeidet det er tale om her vil ikkje erstatte dette, men heller søke å byggje vidare på og utfylle dette og andre eksisterande prosessar. Det er ikkje gitt nokon signal om påkobling av norsk havvindutbygging til det europeiske kraftnettet.

Det er altså eit stort engasjement frå begge sider for denne partnerskapen og vi er inne i eit godt spor. Vi vil nytte dette engasjementet for å kontinuerleg fyller den industrielle partnerskapen vår med EU med meir innhald og fleire tiltak. Det er denne regjeringa sin prioritet å føre ein aktiv Europapolitikk som inneber at norske interesser blir varetekne. Vi ser at denne politikken fungerer: Noreg vart invitert til eit ministermøte i den europeiske batteri-alliansen i EU i februar i år. Det har ikkje skjedd før.

Eg meiner desse initiativa knytta til den grønne omstillinga vil bidra til å gi store moglegheiter for norske verksemder i framtida.

**SPØRSMÅL NR. 1885****Innlevert 22. april 2022 av stortingsrepresentant Per-Willy Amundsen****Besvart 2. mai 2022 av justis- og beredskapsminister Emilie Mehl****Spørsmål:**

Hvorfor ble offentleglova § 21 ikke vurdert som aktuell da det sentrale rettslige vurderingstemaet ble behandlet ved vurderingen etter politiregisterloven § 23 annet ledd, og hvordan synes statsråden vurderingen som ble gjort på dette punkt står seg i ettertid av beslutningen om å gi innsyn i listen over politiansatte som betaler medlemskontingent til NNPF ved lønnstrekk?

**BEGRUNNELSE:**

Det vises til tidligere spørsmål om innsynssak i oversikt over hvilke politiansatte som betaler sin medlemskontingent til NNPF ved lønnstrekk. Det vises særlig til spørsmål nr. 940, nr. 1633 og nr. 1789, samt statsrådets svar på disse spørsmålene.

Det fremgår av statsrådets svar på spørsmål nr. 1633 at offentleglova § 21 ikke ble vurdert som aktuell ved beslutningen om å gi innsyn i listen over navn på over 3000 politiansatte. På det oppfølgende spørsmål nr. 1789 er svaret imidlertid at det sentrale rettslige vurderingstemaet – om opplysningene kunne skade politiets operative virksomhet – ble vurdert under politiregisterloven § 23, med henvisning til svaret som ble gitt på spørsmål nr. 940.

Spørsmålsstiller vil på denne bakgrunn vite hvorfor offentleglova § 21 ble vurdert som uaktuell, når problemstillingen som utgjør det sentrale rettslige vurderingstemaet etter bestemmelsen uansett ble behandlet ved

vurderingen etter politiregisterloven § 23 annet ledd. Det ønskes videre å få vite hvordan statsråden mener at den vurderingen som ble gjort på dette punkt står seg i ettertid av beslutningen om å gi innsyn i navnelisten.

**Svar:**

Som nevnt i mitt svar på spørsmål 1633 ble bestemmelsen i offentleglova § 21 ikke vurdert som aktuell i denne saken og derfor ikke nevnt i avgjørelsen om innsyn. Bestemmelsen i politiregisterloven § 23 andre ledd er etter departementets vurdering – slik det fremgår av avgjørelsen – den sentrale bestemmelsen.

Som tidligere nevnt har Justis- og beredskapsdepartementets avgjørelser i denne saken fattet etter en konkret vurdering, slik jeg blant annet har redegjort grundig for i svar på spørsmål nr. 940. Ut fra spørsmål nr. 1288, 1482, 1633, 1649, 1789 og 1830 om samme innsynssak har jeg oppfattet, og tar til etterretning, at representanten er uenig i departementets innsynsavgjørelser.

Spørsmålet om i hvilke tilfeller og på hvilken måte politiansattes identitet skal være unntatt offentlighet eller skjermet på annen måte er komplekst, og ulike hensyn må her veies mot hverandre. Jeg viser derfor også til mitt svar på spørsmål 1882 hvor jeg informerer om planene for nærmere utredning av behovet for lovendringer for å skjerme identiteten til polititjenestepersoner.

**SPØRSMÅL NR. 1886****Innlevert 22. april 2022 av stortingsrepresentant Rasmus Hansson****Besvart 3. mai 2022 av landbruks- og matminister Sandra Borch****Spørsmål:**

Jeg viser til brev 23. mars der statsråden sammen med kommunal- og moderniseringsministeren oppfordrer kommunene til å stanse nedbygging av matjord.

Vil regjeringen følge dette opp med instruksjer til alle statlige virksomheter om å stanse nedbygging av matjord,

og instruere statsforvalterne om å gripe inn mot reguleringsplaner som omdisponerer matjord til andre formål?

**Svar:**

Det å sette et ambisiøst mål for nedbygging av dyrka mark og tydelig kommunisere målet har etter min mening hatt

effekt i form av økt bevisstgjøring og kunnskap om jordvern regionalt og lokalt. Et nasjonalt jordvernmål har sammen med den nasjonale politikken for bolig-, areal- og transportplanlegging gitt en markant reduksjon i om-disponeringstallene etter lanseringen av det første målet i 2004. De foreløpige tallene fra kommunene (KOSTRA) viser at om-disponeringen av dyrka jord var på ca. 2 900 dekar i 2021. Hvis dette også blir de endelige tallene, vil det bety at vi er under Stortingets nye jordvernmål på 3 000 dekar for første gang, og på det laveste nivået på minst femti år. De endelige tallene kommer i juni.

Jeg mener at det trengs nye sterke virkemidler for å hindre nedbygging av matjord, men å instruere alle statlige virksomheter om å stanse nedbyggingen av matjord, blir for sterkt. De statlige vei- og jernbaneprosjektene er prioritert gjennom Stortingets behandling av Nasjonal transportplan (NTP), og det vil derfor være uhensiktsmessig å instruere om at statlige samferdselsprosjekt ikke skal føre til tap av dyrka mark.

I Hurdalsplattformen står det imidlertid at regjeringen vil «Gå kritisk gjennom konkrete nedbyggingsprosjekt for å vurdere om mengda prosjekt er foreineleg med dei fastsette jordvernmåla». Dette er et tiltak som jeg vil følge opp, og det vil kunne gi viktige informasjon til arbeidet med å nå det nasjonale om-disponeringsmålet for dyrka jord.

Virksomhetene under Samferdselsdepartementet har beregnet en forventet nedbygging av dyrket mark de neste 6 årene. Ifølge disse foreløpige beregningene vil i underkant av 6 000 dekar dyrket mark bli nedbygd til vei

og jernbane. I underkant av 4 000 dekar av dette skyldes såkalt store prosjekter, mens det resterende er mindre tiltak på vei som utbedringer, programområdetiltak, gangsykkelveier o.l. Jeg vil gå nærmere inn i dette og skaffe meg en bedre oversikt om hvor mye dyrka jord som blir eller vil kunne bli nedbygd i disse prosjektene.

I NTP for perioden 2022–2033 (Meld. St. 20 (2020–2021)) er det lagt føringer for alle utbyggingsvirksomhetene innen samferdsel om at beslag av jordbruksareal skal ha en særskilt vurdering, og at omfanget av beslag skal reduseres. Vern av dyrket mark må også veies og prioriteres mot andre vernehensyn, for eksempel vern av verdifulle naturområder.

Min vurdering er at det blir et for sterkt virkemiddel å instruere statsforvalterne om å gripe inn mot alle reguleringsplaner som medfører om-disponering av matjord. Følgene ville blitt at andre viktige samfunnshensyn og interesser måtte vike, uten at det var foretatt noen konkret avveining, verken av de berørte samfunnsinteressene eller kvaliteten på jordbruksarealene. Det må, som i dag, være mulig å ivareta ulike interesser og hensyn gjennom arealplanleggingen og forvaltningsvedtak basert på konkrete avveininger.

Gjennom de virkemidlene som ligger i plan- og bygningsloven vurderer imidlertid statsforvalterne løpende alle arealplaner og nedbyggingsprosjekter som planlegges i kommunene. Ikke minst kan statsforvalterne fremme innsigelse til kommunale planer som de mener er i konflikt med det nasjonale jordvernmålet, noe som også gjelder reguleringsplaner.

## SPØRSMÅL NR. 1887

**Innlevert 22. april 2022 av stortingsrepresentant Une Bastholm**

**Besvart 2. mai 2022 av statsminister Jonas Gahr Støre**

### **Spørsmål:**

I skyggen av Gjerdrum-ulykken og økt klimarisiko for kommunene i årene fremover, er statsministeren enig med kommunalministeren i at det bør bli enklere å bygge i ras- og flomutsatte områder?

### **BEGRUNNELSE:**

Norsk natur og krevende værforhold gjør at vi i Norge er særlig utsatt for flom og skred, noe som i ytterste konsekvens kan få fatale følger for mennesker og lokalsamfunn. Klimaendringer øker stadig faren for ras og flom.

Statsministeren uttalte i en kronikk i Dagens Næringsliv i fjor at klima og natur ville være rammen for den nye regjeringens politiske prosjekt. I Klassekampen 20. april gir kommunal- og distriktsministeren uttrykk for at regjeringen nå vil lempe på nasjonale regler og retningslinjer for strandsonvern, kulturminnevern, myrvern og reguleringer for flom- og rasfare.

### **Svar:**

Jeg er ikke enig i premisset i representantens spørsmål. Det kommunal- og distriktsministeren uttalte til Klasse-

kampen 20. april, var at han mente at summen av strandsonenevern, kulturminnevern, myrvern og reguleringer knyttet til flom- og rasfare gjør at det har blitt for vanskelig å skape utvikling i distriktene. Statsråden pekte på at det bør være en mer differensiert forvaltning av strandsonen, men uttalte ikke at det bør bli enklere å bygge i ras- og flomutsatte områder.

Regjeringen vil legge til rette for bosetting og verdiskaping i hele landet. Samtidig vet vi at behovet for klimatilpasning er stort og økende, og vi vil styrke klima-beredskapen. Regjeringen vil utarbeide en ny nasjonal strategi for klimatilpasning i form av en stortingsmelding. I Hurdalsplattformen sier regjeringen at vi vil styrke arbeidet for å forebygge skader fra fremtidige ekstremhendelser, og øke NVE og kommunenes mulighet til å forsere dette arbeidet.

Bedre kartlegging og kunnskap kan gi et bedre grunnlag for å vurdere hvor det bør bygges og ikke, og hvilke sikringstiltak som bør gjennomføres. Regjeringen har i Hurdalsplattformen sagt at vi vil sikre at geologisk informasjon og kompetanse blir utnyttet bedre i arealplan-

leggingen. Gjerdrumutvalgets anbefalinger er i tråd med dette. Utredningen er nå på høring. Utvalget anbefaler at kvikkleirekartleggingen i Norge forbedres.

De viser til at det ikke vil være mulig å unngå bygging i alle områder der det potensielt kan være kvikkleire, og at det derfor er behov for mer detaljert kartlegging for å vite hvor det faktisk er trygt å bygge og ikke. Bygger man på riktig måte og med de rette sikringstiltakene kan byggevirksomheten bidra til å gjøre et område tryggere mot kvikkleireskred.

Samtidig er det viktige forskjeller på kvikkleireskred og andre typer hendelser som fjellskred og flom. Ved flere fjellpartier har NVE etablert overvåkning, og varslings- og evakueringsrutiner er på plass. Flere steder vil ikke flom komme plutselig, men vil bygge seg opp over tid. Vi skal sikre bosetting og verdiskaping i hele landet. Derfor trenger vi et system som balanserer sikkerhet, boligbygging og næringsutvikling på en god måte, og som er tilpasset lokale omstendigheter. Med god kunnskap om flom- og skredrisiko, og hvordan denne kan forebygges, kan vi bygge i alle deler av landet, på en trygg måte.

## SPØRSMÅL NR. 1888

**Innlevert 22. april 2022 av stortingsrepresentant Terje Halleland**

**Besvart 9. mai 2022 av olje- og energiminister Terje Aasland**

### **Spørsmål:**

Kan statsråden garantere for at regjeringen ikke vil bidra med mer enn de 3 milliarder kronene som allerede er lovet til CCS-prosjektet på Klemetsrud i Oslo, i tilfellet kostnadsrammen i prosjektet vokser?

### **BEGRUNNELSE:**

Byrådet i Oslo skal nå sette i gang CCS-prosjektet på Klemetsrud i Oslo. Karbonfangst ved søppelforbrenning-sanlegget fikk opprinnelig ikke fullfinansiering gjennom statens Langskip-prosjekt, og EU avslo søknaden på innovasjonsmidler til fra Oslo kommune. Staten har likevel forpliktet seg til å bidra med en delfinansiering på 3 milliarder kroner, men stilt krav om at Oslo kommune måtte sikre det resterende finansieringsbehovet.

Vi ser nå at Langskip-prosjektet med karbonfangst ved Norcems anlegg i Brevik får en budsjettsprek. Teknisk Ukeblad skrev 14. april 2022 at budsjettet sprekker med 850 millioner kroner og at hele prosjektet står i fare

for å bli skrinlagt om ikke forhandlinger fører til økt finansiering fra en av partene.

Regjeringen skriver i den nylig fremlagte Energimeldingen at:

«Med mindre partene blir enige om å fortsette, eller den ene av partene tar på seg å finansiere ferdigstillingen alene, vil prosjektet bli skrinlagt, og hver av partene tar sine kostnader.»

Regjeringen har sendt tydelig signaler om at den har mer tro på prosjektet i Brevik, enn prosjektet på Klemetsrud. Regjeringen har også prioritert finansiering av Brevik-prosjektet, samtidig som det har blitt gitt tydelig signal om at det ikke er aktuelt for staten å påta seg et større finansieringsansvar i Klemetsrud-prosjektet. I lys av budsjettsprekken i Brevik-prosjektet er det derfor av interesse å få avklart om det er aktuelt for staten å påta seg et større finansieringsansvar om kostnadsrammen i Klemetsrud-prosjektet øker.

**Svar:**

CO<sub>2</sub>-håndteringsprosjektet Langskip bidrar både til viktige utslippsreduksjoner, og til utvikling av CO<sub>2</sub>-håndtering i Europa gjennom kostnadsreduksjoner for kommende prosjekter og at CO<sub>2</sub>-kilder i Europa kan lagre CO<sub>2</sub> i Norge.

I januar 2021 ble det inngått en tilskuddsavtale mellom staten og Fortum Oslo Varme som trer i kraft dersom Fortum Oslo Varme dekker den resterende finansieringen gjennom tilskudd fra EU, egne midler eller andre kilder. Dersom det er klart at kostnadene vil overstige det avtalte maksimalbudsjettet i avtalen er ingen av partene forpliktet til å yte ytterligere finansiering, med mindre den andre

part selv velger å dekke hele overskridelsen. I en slik situasjon er partene er imidlertid forpliktet til å søke å finne en omforent løsning for prosjektet. Jeg legger ikke opp til å reforhandle dette avtalevilkåret.

Dersom prosjektet blir vedtatt skal det være god kostnadskontroll. Olje- og energidepartementet vil ha tett oppfølging av prosjektet gjennom Gassnova. Dersom det allikevel skulle komme en overskridelse vil jeg, i tråd med avtalen, ivareta statens interesser gjennom en god dialog med selskapet, for å finne en omforent løsning for prosjektet.

Jeg vil redegjøre for status i prosjektet i forbindelse med revidert nasjonalbudsjett for 2022.

**SPØRSMÅL NR. 1889**

**Innlevert 22. april 2022 av stortingsrepresentant Sofie Marhaug**

**Besvart 10. mai 2022 av klima- og miljøminister Espen Barth Eide**

**Spørsmål:**

Vil regjeringen sørge for at både klimaloven, vårt innmeldte mål til FN og avtalene med EU oppdateres i tråd med Hurdalsplattformens klimamål om 55 pst kutt i hele økonomien, og hva er eventuelt regjeringens begrunnelse for å ikke gjøre dette?

**BEGRUNNELSE:**

Norges klimamål etter klimaloven, og det som er innmeldt til FN og Parisavtalens oppfølging, er kutt på 50 til 55 pst fra 1990 innen 2030. Dette går også igjen i regjeringens tillegg til energimeldinga. Samtidig slår Hurdalsplattformen tydelig fast at målet til regjeringen er å nå 55 pst innen 2030

Norge har også avtaler med EU som fortsatt ligger på et lavere nivå, den sier 45 pst. kutt i de ikke-kvotepfiktige utslippene fra 2005. Forventningen er at Norge skal oppdatere klimaavtalen med EU i tråd med deres nye mål om 55 pst. kutt fra 1990 i implementeringen av klimapakken "Klar for 55".

**Svar:**

I Hurdalsplattformen sier regjeringen at vi vil kutte norske utslipp med 55 prosent mot 2030 sammenlignet med 1990. Dette målet gjelder hele økonomien, inklusive

kvotepfiktig sektor. Hurdalsplattformen tilsier at vi skal nå klimamålet gjennom innenlandske utslippskutt.

Internasjonale markeder vil etterspørre stadig mer klimavennlige produkter. Bedrifter og industrier som er de grønneste vil ha en stor konkurransefordel. Norge er en liten, åpen økonomi som er helt avhengig av å handle med andre land for å sikre arbeidsplasser. Derfor må vi tilpasse oss nye rammebetingelser som vil påvirke etterspørselen i de landene vi handler med.

Hurdalsplattformens formulering er en ambisøs målsetning som er nødvendig for å sikre den omstillingen vi trenger for å bli et lavutslippssamfunn. Ikke minst skal målet bidra til raskere omstilling i næringslivet, også kvotepfiktig sektor. En slik tilnærming er noe flere deler av næringslivet har etterspurt, herunder prosessindustrien. Når regjeringen jobber med oppfølging av målet i Hurdalsplattformen gjøres det som en forlengelse av dagens klimaforpliktelser og -samarbeid.

Det norske klimamålet som er meldt inn under Parisavtalen og lovfestet i klimaloven er å redusere utslippene med minst 50 og opp mot 55 prosent innen 2030 sammenlignet med 1990. Hovedbeslutningen fra klimaforhandlingene i Glasgow (COP26) inneholder en oppfordring om at land skal vurdere å forsterke sine klimamål for 2030 i lys av Parisavtalens temperaturmål innen 2022. Land oppfordres også til å vurdere om 2030-målene deres samsvarer med Parisavtalens kollektive temperaturmål. Norge skal naturlig nok følge oppfordringen. Regjeringen er i

prosess med å vurdere vårt klimamål under Parisavtalen sett i lys av konklusjonene fra COP26, og vi vil komme tilbake til dette.

Målet vårt under Parisavtalen skal oppfylles i samarbeid med EU. Da avtalen om å samarbeide om å oppfylle våre respektive mål under Parisavtalen ble inngått, hadde både Norge og EU 2030-mål om å redusere utslippene med 40 pst. Siden 2019 har både Norge og EU oppdatert sine mål under Parisavtalen. Regjeringen ønsker å videreføre klimasamarbeidet med EU. Kommisjonen har foreslått forsterket klimaregelverk, Klar for 55, som er nødvendig for nå det forsterkede 2030-målet. Først når EU har vedtatt det nye regelverket kan Norge ta stilling til hvordan regelverket skal innlemmes i Norge. Så langt har vi formidlet en positiv grunnholdning til EUs Klar for 55-pakke.

At vi under Parisavtalen og i henhold til klimaloven skal ta hensyn til effekten av norsk deltakelse i det euro-

peiske kvotesystemet er ikke til hinder for at vi også setter oss mål om nasjonale utslippsreduksjoner. Flere land har egne nasjonale klimamål for utslippskutt innenfor landets grenser, og er samtidig del av et felles system for å oppnå internasjonale klimaforpliktelser. For eksempel Danmark som har et mål om å kutte sine samlede nasjonale utslipp med 70 prosent i 2030 i tillegg til EUs mål om 55 prosent utslippskutt under Parisavtalen og deltakelse i EUs klimarammeverk. Tyskland har satt seg et nasjonalt mål om å kutte utslipp med 65 prosent innen 2030, og skal følge dette opp gjennom sektormål – blant annet for industrien.

For å nå regjeringens klimamål er det avgjørende å få på plass tiltak for raske utslippskutt, og utslippskutt må være kjernen i strategien for økonomisk vekst, eksport og jobbskaping for alle sektorer.

Regjeringen vil ha en nærmere omtale av målet i Hurdalsplattformen i RNB.

## SPØRSMÅL NR. 1890

**Innlevert 22. april 2022 av stortingsrepresentant Sveinung Rotevatn**

**Besvart 29. april 2022 av arbeids- og inkluderingsminister Marte Mjøs Persen**

### **Spørsmål:**

Korleis har statsråden fulgt opp Stortingets vedtak 8. juni 2021 om å styrke rettstryggleiken i arbeidssrettssaker?

### **GRUNNGJEVING:**

Stortinget gjorde følgjande vedtak 8. juni 2021:

“Stortinget ber regjeringen utrede mulige endringer i arbeidsmiljøloven der dagens ordning med utnevning av særskilt arbeidslivskyndige meddommere i den enkelte sak etter forslag fra partene, erstattes med et tilfeldig uttrekk av meddommere fra hvert av de særskilt arbeidslivskyndige utvalgene.”

For Venstre er uavhengige domstolar for alle heilt vesentleg i ein demokratisk rettsstat. Både SMB Norge og Fellesforbundet for sjøfolk har klagt Noreg inn for Europarådets sosialrettskomité fordi dei meiner norske domstolar ikkje er uavhengige nok i arbeidssrettssakene (stillingsvernsakene) fordi partane sine advokatar peiker ut eigen arbeidslivskyndig meddommar for den enkelte saka. Det opner for nære koplingar mellom meddommar og advokat, og aukar risikoen for at meddommaren vert utsatt for utanforliggende press til å stemme med den part som har peika hen ut. Også Virke og Norsk Lastebilei-

er-Forbund har uttrykt uro for dagens system, det same har professor i sivilprosess, dr. jur Anna Nylund.

### **Svar:**

I vedtaket representanten syner til, vert regjeringa oppmoda om å greie ut mogelege endringar i reglane i arbeidsmiljølova om oppnemning av arbeidslivskyndige meddommarar, slik at dagens ordning med utnemning av meddommarar i den einskilde saka etter forslag frå partane i saka, vert erstatta med tilfeldig uttrekk av meddommarar frå kvart av dei særskilde meddommarutvala.

Bakgrunnen for vedtaket er at nokre har sett spørsmålsteikn ved om domstolane er uavhengige nok i arbeidssrettssakene.

Eg vil understreke at regjeringa er oppteken av at domstolane i alle saker skal vere uavhengige og upartiske, og at dei har tillit hjå både brukarane og folk flest.

Arbeids- og inkluderingsdepartementet har sett i gong eit arbeid for å sjå nærare på korleis ordninga fungerer. Hausten 2021 gjennomførte departementet ei innspelsrunde for å danne seg eit bilete av korleis ordninga vert oppfatta blant hovudorganisasjonane i arbeidslivet og andre relevante aktørar. Hovudinstrykket etter



denne kartlegginga er at ordninga med at partane i saka foreslår kvar sin meddommar frå dei særskilde utvala fungerer godt, og oppfyller formålet med å bringe ekspertise om tilhøva i arbeidslivet inn i saka. Samstundes er det nokre aktørar som peiker på at det kan oppstå situasjonar med uheldige bindingar mellom partane i saka og arbeidslivskyndige meddommarar. Etter gjeldande rett vert slike tilfelle løyst etter reglane i domstollova om inhabilitet.

Representanten syner også til at Noreg er klaga inn til Sosialrettskomiteen under Europarådet. Regjeringa sitt syn er at reglane i arbeidsmiljølova ikkje strir med pliktene staten har etter Sosialpakten. Dette byggjer mellom anna på at inhabilitetsreglane etter domstollova gjeld også for meddommarane i desse sakene, og hindrar at personar som har for sterke bindingar til ein part i saka kan oppnemnast som meddommar. Dette synet har vi lagt fram for Sosialrettskomiteen, som no behandlar saka.

## SPØRSMÅL NR. 1891

**Innlevert 23. april 2022 av stortingsrepresentant Lars Haltbrekken**

**Besvart 6. mai 2022 av olje- og energiminister Terje Aasland**

### Spørsmål:

Jeg viser til svar til meg, på spørsmål 1809, 21. april 2022 fra olje- og energiministeren. Her kommer det fram at departementet ikke har gjort noen klimavurdering av Breidablikk utbyggingen, selv om denne ble behandlet etter Høyesteretts klimadom fra desember 2020.

Hva er den juridiske begrunnelsen for at det ikke ble gjort noen klimavurdering av Breidablikk utbyggingen, all den tid den ble behandlet etter Høyesterettsdommen, og mener ministeren at dommen først trår i kraft etter at departementet har gjort sine vurderinger av den?

### Svar:

Høyesterett i plenum avsa dom 22. desember 2020 i søksmålet fra Natur og Ungdom og Greenpeace mot staten v/Olje- og energidepartementet om vedtaket 10. juni 2016 om tildeling av nye utvinningstillatelser i Barentshavet i 23. konsesjonsrunde. Statens syn var at vedtaket var gyldig. Staten vant fram på alle punkter i alle tre rettsinstanser.

Søksmålet omhandlet ikke behandlingen om søknader og godkjenning av planer for utbygging og drift, men Høyesterett legger i premissene i dommen til grunn at forbrenningsutslipp i utlandet vurderes av myndighetene ved behandling av utbyggingsplaner. Dette for å vurdere om utbyggingen vil kunne få betydning for klima og miljø i Norge; domstolen slår fast at Grunnloven § 112 bare verner miljøet i Norge. Høyesterett uttalte videre i dommen at det er opp til myndighetene hvilke miljøtiltak som skal settes i verk for å sikre miljøet.

Domstolen påpeker videre at forbrenningsutslipp i utlandet er et generelt utslag av norsk petroleumsvirksomhet og petroleumspolitik og at nettoeffekten av forbrenningsutslipp er et komplisert og omstridt tema – siden den er så nært knyttet til det globale markedet og konkurransesituasjonen for olje og gass. Det vises blant annet til at utslippene kan gå opp dersom gass blir erstattet av kull, og at kutt i norsk oljeproduksjon vil kunne bli erstattet av olje fra andre land. Det vises videre til at kvotesystemet EU ETS også vil ha påvirkning på nettoeffektene. Domstolen påpekte også at myndighetene vil ha både rett og plikt til å ikke godkjenne plan for utbygging og drift dersom situasjonen på utvinningsstadiet har blitt slik at en utbygging ville få en slik betydning for miljø og klima i Norge at det ville være i strid med Grunnloven § 112 å godkjenne utvinningen.

Høyesteretts dom i saken har ikke endret rettstilstanden, men tydeliggjør hva som bør vurderes før nye prosjekter kan godkjennes.

Når det gjelder innholdet i Grunnlovens § 112 skriver Høyesterett:

«... må Grunnlova § 112, når Stortinget har handsama ei sak, etter mi meining forståast som ein trygginguventil. For at domstolane skal kunne setja til side eit lovvedtak av Stortinget, må Stortinget grovt ha sett til side pliktene sine etter § 112 tredje ledd. Dette same må gjelde ved andre stortingsvedtak og vedtak som Stortinget har samtykt til. Terskelen er fylgjeleg svært høg», og vidare: «Ved forvaltningsvedtak som Stortinget ikkje har vore involvert i, vil Grunnlova § 112 ha relevans som moment ved lovtolkinga og som tvunge omsyn ved utøvinga av skjønnet.»

Høyesterett skriver også om Grl § 112 at

«.....ein ved gyldigheitssøksmål må ta utgangspunkt i det konkrete vedtaket. Dei ankande partane argumenterer ikkje

innanfor slike rammer. Argumentasjonen er i stor grad knytt til den eksisterande petroleumsverksemda. Eit kjernepunkt for miljøorganisasjonane er at Noreg må ta ein proporsjonalt større del av klimakutta enn andre land, både fordi me har produsert olje og gass som har ført med seg store utslepp, og fordi me har økonomisk kapasitet til det. Norge må difor, blir det hevda, kutte minst 60 pst i klimagassutslippa innan 2030. Miljøorganisasjonane gjer også gjeldande at fram til ligg føre eit detaljert rettsleg rammeverk og klimaregnskap, kan styresmaktene ikkje setja i gang utvinning i nye område. Det blir hevda at det i planverket må gå klart fram kva som er tolegrensa – og at det må setjast i verk eit system som gjer at tolegrensa ikkje blir overskriden.

Eg kan vanskeleg sjå at domstolane ved prøvinga av enkeltvedtak kan stille opp slike spesifikke krav med grunnlag i GrL § 112. Argumentasjonen til miljøorganisasjonane inneber at sentrale delar av den norske petroleumpolitikken, med utvinning og eksport, blir sett på prøve. Desse synspunkta vil samstundes ramme seinare konsesjonsrundar og inneber langt på vet ei styrt utfasing av norsk petroleumsverksemd. Dette ligg det utanfor rammene av denne saka å ta stilling til».

Etter domsavsigelsen i Høyesterett foretok departementet en vurdering av om dommen tilsa en justering i saksbehandlingen av søknader om godkjenning av planer for utbygging og drift, og i tilfelle hvilke endringer som burde gjeres. Saksbehandlingen ble som følge av dette justert fra og med høsten 2021, da disse vurderingene var slutført. I Meld. St. 11 (2021-2022) omtales dette.

PUD for Breidablikk-utbyggingen ble sendt inn 28. september 2020 og ble godkjent 29. juni 2021. Godkjenningen ble gitt før departementet hadde vurdert ferdig og tatt stilling til om høyesterettsdommen tilsa en just-

ering av saksbehandlingen av søknader om godkjenning av planer for utbygging og drift. Det er således ikke gjort eksplisitte vurderinger som del av saksbehandlingen av denne saken.

At forbrenning av olje og gass produsert på norsk sokkel vil medføre CO<sub>2</sub>-utslipp har vært allment kjent i lang tid og har vært en tydelig del av debatten om norsk petroleums- og klimapolitikk i mange år. Stortinget har ved flere anledninger tatt stilling til forslag om hel eller delvis utfasing av norsk petroleumsvirksomhet på bakgrunn av de globale CO<sub>2</sub>-utslippene. Alle slike forslag er forkastet av et bredt politisk flertall. Stortinget har også tatt stilling til forslag om ikke å godkjenne nye utbyggingsplaner de har blitt forelagt på grunn av globale CO<sub>2</sub>-utslipp, jf. Innst. 240 S (2018-2019). Slike forslag har blitt stemt ned av et bredt politisk flertall.

Etter domsavsigelsen i desember 2020 har departementet justert saksbehandlingen. Fra høsten 2021 er muligheten for klimaendringer i Norge som kan følge av forbrenningsutslipp fra olje og gass produsert fra nye utbygginger eksplisitt utredet og vurdert av departementet som del av behandlingen av relevante planer for utbygging og drift. De vurderingene som er gjort vil fremover også synliggjøres ved vedtakene knyttet til søknader om godkjenning av nye planer for utbygging og drift.

Jeg kan på dette grunnlaget ikke se at det er forhold som gjør at godkjenningen av utbyggingsplanen for Breidablikk, eller andre utbyggingsplaner, ikke er gyldige.

## SPØRSMÅL NR. 1892

**Innlevert 24. april 2022 av stortingsrepresentant Tobias Drevland Lund**

**Besvart 29. april 2022 av arbeids- og inkluderingsminister Marte Mjøs Persen**

### Spørsmål:

Vestfold og Telemark fylkeskommune har besluttet å skilles. Likevel legges det opp til at Telemark som eneste fylket i Norge ikke skal ha en egen hjelpemiddelsentral.

Vil statsråden sørge for at også Telemark skal ha en hjelpemiddelsentral i fremtiden?

### BEGRUNNELSE:

I august 2023 er det besluttet at det flyttes 110 arbeidsplasser ved Vestfold og Telemark hjelpemiddelsentral i Skien og Sandefjord til Larvik. 40 av dem er ansatt ved sen-

tralen i Skien. Et nærmest samlet politisk miljø i Telemark reagerer på beslutningen. CP-foreningen i Telemark, Handikapforbundet med flere har uttrykt frustrasjon. Ny sentral er planlagt nord i Larvik, 40 km fra Kjørbekk i Skien. Dette forlenger reisen for besøkende med minst 40 minutter og det er allerede langt nok fra Vinje til Skien.

Dette er en organisering som vil svekke likestillingen for mennesker med nedsatt funksjonsevne i Telemark. De som er avhengig av hjelpemidler for å leve selvstendige liv har ikke blitt hørt i denne saken.

**Svar:**

Som jeg svarte representanten Bård Hoksrud 6. april 2022 på tilsvarende spørsmål, bistår NAV Hjelpemidler og tilrettelegging brukere med tilrettelegging og fysiske hjelpemidler. Det er kommunen som i de aller fleste saker kartlegger brukerens behov, og det er et fåtall brukere med hjelpemiddelbehov som trenger å møte til konsultasjon og fysisk utprøving ved en hjelpemiddelsentral. Brukernes førstelinjetjeneste er kommunen. Har brukeren komplekse behov, håndteres dette av hjelpemiddelsentralens ansatte i samarbeid med kommunens ansatte. Hjelpemiddelsentralen har tett dialog med kommunene og vil ofte i slike saker yte tjenester ute i de kommunene der det er nødvendig.

Hjelpemiddelsentralene i tidligere Vestfold fylke og Telemark fylke, som nå er lokalisert i Sandefjord og i Skien,

har de siste to-tre årene arbeidet for en samlokalisering av enhetene i nye og felles lokaler. Eksisterende lokaler er ikke i tilstrekkelig grad egnet som en fremtidsrettet og effektiv enhet. Sentralene har i tillegg til ordinært kontorareal behov for vesentlige mengder verksted-, lager- og oppstillingsareal, altså såkalte kombinasjonsbygg. Leiekontraktene for begge nåværende lokaler går ut i 2023. Etter en omfattende utrednings- og anskaffelsesprosess er det nå inngått leiekontrakt om et nytt bygg i Larvik med innflytting høsten 2023.

Fullmakt til å beslutte organisering og lokalisering av Arbeids- og velferdsetaten er lagt til Arbeids- og velferdsdirektoratet etter NAV-loven § 3 annet ledd.

I denne saken legger jeg til grunn at etaten følger opp vedtak som er gjort av etaten tilbake i tid og som vil sikre gode tjenester til brukerne.

**SPØRSMÅL NR. 1893**

**Innlevert 24. april 2022 av stortingsrepresentant Tobias Drevland Lund**

**Besvart 2. mai 2022 av justis- og beredskapsminister Emilie Mehl**

**Spørsmål:**

Hvordan vektet fagvurderingene til Landinfo når det fattes vedtak i asylsaker?

**BEGRUNNELSE:**

I en sak jeg har blitt kontaktet om har det blitt fattet vedtak som går på tvers av Landinfo sin informasjon individuelt den aktuelle asylsøkers sak, samt Landinfos temanotater. Landinfo er administrativt uavhengig av UDI, men det vil være interessant å få en forklaring fra statsråden på hvordan Landinfo sine fagvurderinger blir hensyntatt når man behandler asylsøknader.

**Svar:**

Landinfo er en faglig uavhengig enhet som verken kan instrueres av UDI, UNE eller ansvarlig statsråd eller departement i faglige spørsmål. Landinfo skal innhente, vurdere og tolke informasjon om ulike land, og videreformidler generelle vurderinger og analyser. Videre besvarer Landinfo enkeltspørsmål som utlendingsforvaltningen har stilt.

Landinfo skal imidlertid ikke ta del i den beslutningsfattende saksbehandlingen i UDI eller UNE. Det er UDI og

UNE som i hver enkelt sak og ut fra alle opplysninger som foreligger i saken, skal vurdere om søkerens forklaring er troverdig eller om det er forsvarlig å returnere en person til et land eller region. I denne vurderingen kan det også inngå andre opplysninger enn landinformasjon. Landinfo er ikke ment å ha innflytelse på hvordan den informasjonen de gir, blir vektet eller anvendt opp mot andre

opplysninger i saken. Generelt vil jeg si at informasjon som Landinfo gir, ofte vil veie tungt og vil kunne være avgjørende i asylsaker, men det er altså ikke nødvendigvis slik i alle saker.

**SPØRSMÅL NR. 1894****Innlevert 24. april 2022 av stortingsrepresentant Ingvild Wettrhus Thorsvik****Besvart 2. mai 2022 av utenriksminister Anniken Huitfeldt****Spørsmål:**

Vil utenriksministeren fastsette en snarlig endelig frist for israelske myndigheter til å fremskaffe bevis for terrorstemplingen av seks palestinske menneskerettsorganisasjoner, og dersom slike bevis ikke blir fremlagt, vil utenriksministeren be israelske myndigheter om å omgjøre beslutningen om terrorstempling før den blir permanent den 19. mai 2022?

**BEGRUNNELSE:**

Det er over seks måneder siden Israel den 19.10.21 terrorstemplet seks palestinske menneskerettsorganisasjoner: Union of Palestinian Women's Committees (UPWC), Addameer, Bisan Center for Research and Development, Al-Haq, Defense for Children International – Palestine (DCI-P) og Union of Agricultural Work Committees (UAWC). Tre av disse er norskstøttede. Allerede den 26. oktober 2021 oppfordret FNs høykommissær for menneskerettigheter Michelle Bachelet de israelske myndighetene til å tilbakekalle sine anklager.

Israel hevder at de seks organisasjonene har bindinger til den terrorstemplede Folkefronten for Palestinas frigjøring (PFLP), uten at israelske myndigheter har lagt fram holdbare bevis på sine alvorlige anklager. Organisasjonene er stemplet som ulovlige foreninger under militær ordre. Stemplingen innebærer bla at kontorene kan bli angrepet av militæret, at de ansatte kan arresteres og stilles for retten, at deres midler, lønn og eiendom kan bli beslaglagt. Flere ansatte har blitt arrestert, og det har oppstått store utfordringer med finansieringen til de seks organisasjonene som følge av terrorstemplingen.

Terrorstemplingen gjør handlingsrommet for sivilt samfunn og særlig menneskerettighetsarbeidet i Palestina enda mer begrenset enn det allerede er. Det rammer sårbare grupper som barn, kvinner og fattige bønder særlig hardt, og gjør det vanskeligere å få pålitelig informasjon om menneskerettsbrudd og overgrep.

Den 4. januar 2022 uttrykte regjeringen at den i samarbeid med andre giverland vil be om at terrorstemplingen omgjøres om den ikke innen «rimelig tid» får tilstrekkelig informasjon som underbygger beslutningen om terrorstempling. Terrorstemplingen er midlertidig, men vil bli gjort permanent dersom den ikke omgjøres før det har gått syv måneder fra stemplingen, dvs. den 19. mai 2022. Dersom terrorstemplingen blir gjort permanent vil bank-systemene stenge organisasjonene ute, og donorfinan-

siering vil forhindres fra å overføres fra tredjeland til det okkuperte palestinske territoriet.

Organisasjonene er avhengig av en politisk løsning på spørsmålet. I denne situasjonen er støtte fra det internasjonale samfunnet avgjørende. I brev av 20. desember 2021 ba ni av FNs spesialrapportører Norge om å sette en kort frist for Israel til å fremskaffe bevis.

**Svar:**

Jeg tar den israelske beslutningen om å terrorliste seks palestinske sivilsamfunnsorganisasjoner svært alvorlig. Norge har kontakt med israelske myndigheter, sivilsamfunnsaktører, FN og andre givere om saken. Basert på denne dialogen er det fortsatt svært uklart når den israelske beslutningen om terrorlisting eventuelt gjøres permanent.

Dialogen med Israel om denne saken er ikke avsluttet. Jeg tok opp saken med utenriksminister Yair Lapid og minister for regionalt samarbeid Esawi Frej i november i fjor. Under mitt besøk til Israel den 23. mars, ble temaet tatt opp igjen med israelske myndigheter. Vi diskuterer saken også med andre giverland og FN, og mener denne koordineringen er viktig.

Jeg har gjentatte ganger uttalt min bekymring for konsekvensene av den israelske beslutningen. Handlingsrommet for sivilt samfunn i Palestina blir stadig mer begrenset. Det gjør det også vanskeligere å få pålitelig informasjon om menneskerettighetsbrudd – og overgrep. Det rammer sårbare grupper som barn, kvinner og fattige bønder særlig hardt.

Utenriksdepartementet har utbetalt alle bidrag i 2021 i tråd med våre avtaleforpliktelser. Vi vil også bidra til at terrorlistingen ikke går utover bøndene i Palestina som har mottatt norsk støtte via Norsk Folkehjelp gjennom deres samarbeid med UAWC. Utenriksdepartementet planlegger å utbetale midler direkte til lokale leverandører av f.eks. såkorn og gjødsel, noe som vil komme bøndene til gode.



**SPØRSMÅL NR. 1896****Innlevert 25. april 2022 av stortingsrepresentant Tor André Johnsen****Besvart 2. mai 2022 av samferdselsminister Jon-Ivar Nygård****Spørsmål:**

Er ministeren villig til å sørge for at lokaltogene på hovedbanen ikke har endestasjon på Dal men fortsetter videre til Eidsvoll stasjon slik at Eidsvoll igjen blir endestasjon på hovedbanen?

**BEGRUNNELSE:**

I dag har Linje 13 på hovedbanen endestasjon på Dal, foruten siste avgang på kvelden som går videre helt frem til Eidsvoll stasjon.

Mangelen på flere togavganger på hovedbanen helt frem til Eidsvoll stasjon fører til et vesentlig dårligere lokaltog- og kollektivtilbud på Øvre Romerike og spesielt for Eidsvoll. Dette er negativt for bosetting, pendlere og spesielt for elvene på Eidsvoll videregående skole.

Det er mange pendlere i Eidsvoll som har sitt arbeid i Ullensaker. De fleste av disse velger i dag å pendle med egen bil siden det er et manglende raskt kollektivt togtilbud mellom Eidsvoll og Jessheim.

Flere av elevene på Eidsvoll Videregående, da særlig på yrkesfag linjene, bor i Ullensaker kommune og må bruke minst et par timer hver eneste dag for å komme seg til og fra skolen med en lang bussreise som eneste kollektive mulighet. Totalt sett tilsvarer reisetiden for disse elevene minst 10 timer i uka. Dette gir disse elevene minst 40 timer pr måned som bare går bort på reising for å komme seg på skolen. Dersom lokaltoget på hovedbanen hadde gått helt frem til Eidsvoll stasjon ville reisetiden blitt mer enn halvert.

Det bør være mulig å sørge for at lokaltogene på hovedbanen ikke har endestasjon på Dal men fortsetter videre til Eidsvoll slik at Eidsvoll blir endestasjon. Det bør i hvert fall være mulig å sørge for at ett eller flere av togene om morgenen eller på ettermiddagen har Eidsvoll som endestasjon.

**Svar:**

Jernbanedirektoratet gjennomførte en konseptvalgutredning (KVU) av Hovedbanen Nord i 2021. En forlengelse av linje L13 mellom Drammen og Dal til Eidsvoll ble utredet i dette arbeidet. Dette ble vurdert å være utfordrende og kostbart, og ikke anbefalt.

Det er gjennomført en kvalitetssikring (KS1) av utredningen, og KVU og KS1 ligger nå til behandling i departementet. Videre prosess i slike saker er at det tas et konseptvalg som angir retningen for mer detaljert planlegging.

Lokaltogene på Hovedbanen hadde tidligere endestasjon på Eidsvoll. Hovedårsaken til at dette ble endret var at de store reisemarkedene mellom Eidsvoll og Oslo benyttet avganger på Gardermobanen med raskere kjøretid.

Jernbanesystemet er komplekst og sammensatt, og endringer et sted vil kunne føre til uønskede virkninger andre steder. Jernbanedirektoratet viser i sin utredning til at en forlengelse av L13 til Eidsvoll nå vil kunne gå på bekostning av tilbudsforbedringer andre steder på Østlandet. I tillegg peker Jernbanedirektoratet på kapasitetutfordringer på Eidsvoll stasjon.

Ruter kjører i dag busser på strekningen Jessheim-Eidsvoll. Vi har forstått det slik at reisetiden med bussene oppleves som uforholdsmessig lang fordi bussene har mange stoppesteder. Hvorvidt endringer i busstilbudet kan bedre situasjonen for de reisende, må vurderes av lokale myndigheter siden ansvaret for lokal transport tilligger dem.

**SPØRSMÅL NR. 1897****Innlevert 25. april 2022 av stortingsrepresentant Geir Adelsten Iversen****Besvart 3. mai 2022 av fiskeri- og havminister Bjørnar Skjæran****Spørsmål:**

Betyr rekrutteringskvoter for fartøy i lukket gruppe og rekrutteringskvoter i åpen gruppe, fartøy som allerede er i disse grupper, eller er det åpning for nye ungdommer/fartøy som ikke tidligere har hatt slike kvoter?

**BEGRUNNELSE:**

Angående hvordan fiskeriminister har håndtert Hurdal-splattformens lovnader for ungdommen? Jeg viser til følgende garanti:

«Regjeringen vil: Utrede tiltak som legger til rette for at flere kan delta i næringen, gjennom å dempe dagens høye kapitalbehov. Sikre rekruttering til fiskerinæringen gjennom målrettede ordninger, herunder tiltak for generasjonsskifte.» (s. 23).

Fiskeridepartementet har oppfylt garantien slik: Forskrift om regulering av fisket etter torsk, hyse og sei nord for 62°N i 2022 i kraft fra: 06.04.2022, se § 2. annet ledd:

«Av kvantaene i første ledd avsettes 971 tonn torsk, 390 tonn hyse og 142 tonn sei til forsknings- og undervisningskvoter, 7 000 tonn torsk, 300 tonn hyse og 2 000 tonn sei til dekning av fangst innenfor ungdoms- og rekreasjonsfiske (fritids- og turistfiske), 3 028 tonn torsk til kystfiskeordningen, 250 tonn sei til agnformål, 2 500 tonn torsk til dekning av kvotebonus ved levendelagring, 6 689 tonn torsk, 1 877 hyse og 1 312 tonn sei til rekrutteringskvoter for fartøy i lukket gruppe og 150 tonn torsk, 50 tonn hyse og 57 tonn sei til rekrutteringskvoter i åpen gruppe. Det avsettes 100 tonn torsk til innblanding i loddefiske.»

**Svar:**

Regjeringen er opptatt av at vi skal legge til rette for rekruttering til fiskerinæringen gjennom målrettede ordninger.

Etter to år uten tildeling vedtok regjeringen, som ledd i arbeidet med å sikre rekruttering til fiskerinæringen, en ny rekrutteringsordning for 2022 som åpnet for å tildele inntil 6 rekrutteringskvoter på nærmere angitte vilkår. I etterkant ble det besluttet å tildele ytterligere tre rekrutteringskvoter. Rekrutteringskvotene skal gi et utvalg unge fiskere i åpen gruppe en mulighet til å styrke kvotegrundlaget og på sikt legge til rette for deltakelse i lukkede fiskerier. Rekrutteringskvotene har en varighet på fem år, og det legges opp til at det skal tildeles nye rekrutteringskvoter årlig i løpet av en periode på fem år.

Forutsetninger for tildeling av rekrutteringskvoter etter den nye rekrutteringsordningen er at man er oppført på blad B i fiskermanntallet, og at man må ha drevet aktivt fiske med et fartøy som vedkommende direkte eller indi-

rekte eier mer enn 50 % av i minst to år i løpet av årene 2019, 2020 eller 2021. Videre må fangstverdi i minst ett av årene overstige 250 000 kroner. Søker må også være majoritetseier i et merkeregistrert fartøy med adgang til å delta i åpen gruppe i ett eller flere av fiskeriene det tildeles rekrutteringskvote i, i tillegg til at man ikke tidligere har vært majoritetseier i et fartøy med adgang til å delta i lukket gruppe i noen av fiskeriene som rekrutteringskvoten gjelder for. I tillegg kommer kravet om alder (40 år for kvinner og 30 år for menn) og kravet om sikkerhetskurs.

Den nye rekrutteringsordningen erstatter den gamle rekrutteringsordningen, som virket fra 2010 til 2019 og innebar tildeling av deltakeradganger i lukket gruppe på nærmere gitte vilkår. Det må fortsatt settes av kvantum til denne ordningen årlig selv om den er avviklet, siden de tildelte deltakeradgangene fortsatt eksisterer.

Den nye rekrutteringsordningen kommer i tillegg til øvrige eksisterende tiltak, som ungdomsfiskeordningen, skolekvoter, lærlingekvoteordning og ungdomstillegg. I tillegg har regjeringen nylig lyst ut 2 millioner kroner til en ny ordning som innebærer at norske kommuner kan søke om tilskudd til ungdomsfiskeprosjekter. Tiltaket tilrettelegger for at ungdom mellom 12 og 25 år som skal delta i ungdomsfiskeordningen som Fiskeridirektoratet forvalter, kan delta på fartøy i sommerferien og få kunnskap om og erfaring fra fiske under kyndig veiledning og i trygge rammer.

Regjeringen vil fortsette å utrede og legge til rette for tilpassede tiltak for rekruttering og deltakelse i næringen, herunder vurdere og følge opp både eksisterende og nye tiltak.

**SPØRSMÅL NR. 1898****Innlevert 25. april 2022 av stortingsrepresentant Geir Jørgensen****Besvart 3. mai 2022 av samferdselsminister Jon-Ivar Nygård****Spørsmål:**

Hva gjør regjeringen for å få opp tempoet i innføring av såkalt blindesoneteknologi i store kjøretøy?

**BEGRUNNELSE:**

Nylig omkom en syklist etter å ha blitt påkjørt av en lastebil på St. Hanshaugen i Oslo. Saken etterforskes, og alle omstendigheter er ikke kartlagt. Men generelt er blindsoneproblematikk en viktig årsak til ulykker mellom lastebiler og syklistene.

En doktorgradsstudie ved NTNU har dokumentert at tunge kjøretøyer var involvert i en tredel av ulykker der syklistene omkom i norske byområder i 2000–2014. I halvparten av ulykkene skjedde det i en høyresving for kjøretøyet.

En undersøkelse i 2016 fra den danske Havarikommisjonen for vejtrafikulykker i har liknende funn. Syklistenes landsforbund har flere ganger overfor norske myndigheter vist til denne undersøkelsen og påpekt at 19 av 30 analyserte ulykker i Danmark kunne vært unngått med bruk av såkalte førerstøttesystemer.

Ulike typer for blindesoneteknologi og førerstøtte har eksistert i flere år, blant annet sensorer/raderer som varsler sjåførene og kameraer hvor sjåførene selv må følge med (tilsvarende ryggekamera i personbiler). I nyere tid har blant annet Posten/Bring startet uttesting av slik teknologi i noen av sine kjøretøy. Enkelte private lastebilaktører har gjort det samme. Noen lastebilprodusenter har begynt å bygge inn slik teknologi i kjøretøyene sine, også med automatisk nødbrems. Imidlertid har innføring av slik teknologi i gamle kjøretøy en kostnad for de private aktørene.

Den såkalte nullvisjonen til myndighetene har lenge slått fast et mål om ingen drepte eller hardt skadde i trafikken i Norge.

I Norge har et hovedvirkemiddel knyttet til blindsoneproblematikk vært ulike typer opplysningsarbeid. Et annet virkemiddel er å bygge tryggere infrastruktur for fotgjengere og syklistene. Blant annet i Oslo skjer det der en del. Men det finnes en annen og svært effektiv måte å nå målet på: Å raskere rulle ut blindesoneteknologi i kjøretøyene. Om man skal vente til dette integreres i alle nye kjøretøy som bygges, og deretter vente på at kjøretøyparken naturlig skiftes ut, vil det ta en generasjon å få på plass.

Et alternativ er å stille krav fra myndighetenes side om å innføre slik teknologi i eldre kjøretøy og/eller bidra med

økonomisk støtte og insentiver for å få det til, for eksempel gjennom å stille krav om det fra leverandører til det offentlige eller gjennom støtteordninger.

**Svar:**

Ulykken på St. Hanshaugen er dypt tragisk, og vi vil gjøre vårt beste for å lære av det som har skjedd.

Stortingsrepresentant Jørgensen reiser i lys av disse omstendighetene spørsmål om blindesoneteknologi, og hva regjeringen gjør for å stimulere utviklingen og utbredelsen av denne.

Jeg vil trekke frem at vi i tråd med EUs sikkerhetsforordning for typegodkjenning av kjøretøy (EU) 2019/2144 arbeider med å implementere viktig tiltak for blindsonesikkerhet. Blant disse er særlig krav til teknologi for detektering av myke trafikanter i blindsonen (heretter «detekteringsteknologi») og strengere geometriske krav til minimering av blindsonene for tunge kjøretøy (heretter «synsvinkelkrav»), jf. forordningens artikkel 9.3 og 9.5.

Krav til detekteringsteknologi innebærer at kjøretøyene må ha sensorer eller lignende som oppdager myke trafikanter i blindsonen, samt et system som varsler føreren når myke trafikanter detekteres.

Synsvinkelkravene innebærer at blindsonene blir mindre, slik at det er mindre sjanse for at myke trafikanter blir skjult for føreren.

Kravene til detekteringsteknologi fases inn fra juli 2022 for nye typegodkjenninger og vil gjelde for registrering av alle nye kjøretøy fra juli 2024, mens fristene for synsvinkelkrav er noe lengre – de fases inn fra januar 2026 og vil gjelde for alle nye kjøretøy januar 2029.

Implementeringstidspunktene er begrunnet i følgende hensyn. For det første må teknologien være tilstrekkelig moden og robust. Dette betyr blant annet at vi må være sikre på at den fungerer. I tillegg må produsenter flest ha tilgang til den aktuelle teknologien og være i stand til å levere denne. For å oppnå dette må produksjonslinjer tilpasses og nødvendige patentrettigheter være på plass.

Videre må de tekniske kravene og valideringsmetodene defineres. Disse utarbeides og beskrives som regel i detalj i delegerede tilleggsforordninger i EU eller i reguleringer fra FNs økonomiske kommisjon for Europa (UNECE). Disse er på plass for detekteringsteknologien og blir implementert i norsk rett innen utgangen av 2022. En UNECE-regulering er under utarbeidelse for synsvinkelkravene. Geometriske endringer er komplisert og ko-



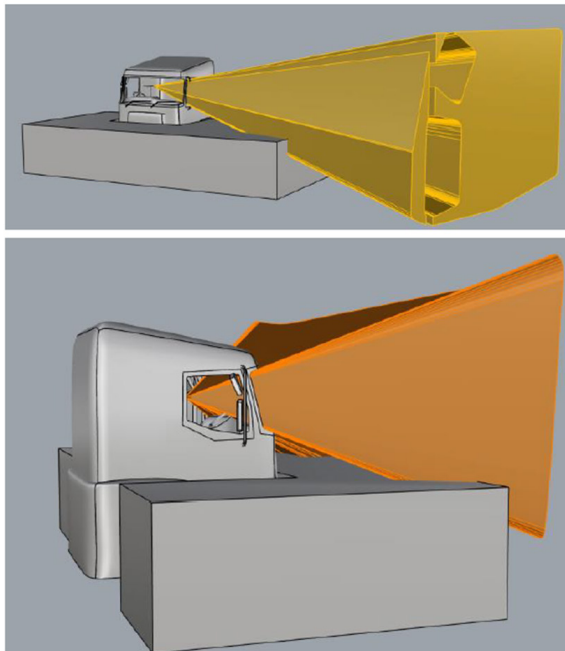

Illustrasjonen viser et typisk område sjåføren kan se, markert i gult og oransje. De nye synsvinkelkravene vil stille strengere krav til synsvinkelen, slik at de gule og oransje områdene blir størst mulig, som gjør blindsonene tilsvarende mindre.

Det gjenstående området, markert i grått, viser typisk blindsonen. Denne skal overvåkes av sensorer (kamera,

LIDAR, ultralyd, termisk, etc.) for å varsle føreren dersom objekter befinner seg i området. Dette er relatert til de nye kravene om detekteringsteknologi.

Stortingsrepresentant Jørgensen spør om muligheten for ettermontering av systemer. Til dette vil jeg bemerke at Norge som regel tilpasser seg EUs bindende minimumskrav. Av hensyn til vårt felles indre marked, har Norge liten mulighet til å sette strengere godkjenningsskrav.

Når nye tekniske krav til kjøretøy skal utformes, blir alltid muligheten for ettermontering av systemer og teknologi vurdert. En generell utfordring er at systemer utviklet for ettermontering ikke har vært del av produsentens kvalitetssikringsprosess fra utvikling til produksjon av kjøretøyet. Kjøretøyprodusenten vil derfor sjelden ta ansvar for funksjon, kvalitet og mulige forstyrrelser i kjøretøyetets originale systemer ved slik ettermontering. Å stimulere til ettermontering er derfor et usikkert virkemiddel, som i verste fall vil kunne føre til at færre markedssaktører investerer i nye kjøretøy med oppdatert teknologi og konstruksjon.

Jeg mener derfor at næringen heller bør oppfordres til å investere i nyere kjøretøy, som også vil ha nyere miljø- og sikkerhetsteknologi på flere områder.

## SPØRSMÅL NR. 1899

Innlevert 25. april 2022 av stortingsrepresentant Tone Wilhelmsen Trøen

Besvart 4. mai 2022 av helse- og omsorgsminister Ingvild Kjerkol

### Spørsmål:

Hva vil regjeringen gjøre for å sikre fortsatt norsk produksjon av kritisk norsk smittevernutstyr og hva vil regjeringen foreta seg for å sikre at den innovasjonen fortsatt vil kunne produseres og være i viktig beredskap for eller andre helsekriser; mener statsråden nå det er på sin plass med en bindende strategi som understøtter norske arbeidsplasser og leveringssikkerhet, som skal være bindende for alle offentlige innkjøpere og som skal sikre at norske selskaper skal kunne opprettholde produksjon i Norge?

### BEGRUNNELSE:

Da koronapandemien kom, hadde Norge behov for et forbedret beredskapslager. Noe av det viktigste var å få på plass et skikkelig åndedrettsvern som gir best beskyttelse mot farlige virus og bakterier. Flere norske bedrifter startet opp produksjon av dette og fikk avtaler med

Sykehusinnkjøp og har bidratt til det nasjonale beredskapslageret. Det gjelder blant annet bedriften Uniqon på Stord som gjennom produktutvikling i samarbeid med FFI, Sintef og SIVA har produsert en ny type åndedrettsvern spesielt egnet for blant annet slike pandemier som Covid 19. I produksjonen ble det benyttet norskprodusert meltblown filterduk fra Naukatek, en fabrikk i Trondheim ble også etablert under pandemien. Denne er også avhengig av å levere sine produkt til produksjonen av åndedrettsvern hos Uniqon. Det jobber mange ansatte på Stord og i Trondheim.

Arbeiderpartiet og Senterpartiet var sterke pådrivere i Stortinget for nasjonal produksjon av smittevernutstyr og i skriftlig spørsmål nr. 330 (2020-2021) til daværende helseminister Bent Høie mente stortingsrepresentant Ingvild Kjerkol det var viktig at regjeringen legger en bindende strategi som understøtter norske arbeidsplasser og leveringssikkerhet og som skulle være bindende for alle offentlige innkjøpere. «Når Norge ber om hjelp når det

står på som verst må også de offentlige innkjøpene legges til rette for at små norske produksjonsbedrifter skal kunne opprettholde egenproduksjon i Norge», var Kjerkskøls ordlyd i spørsmålet til statsråden.

Til tross for at regjeringen i januar 2022 bevilget 200 millioner kroner til økt innkjøp av åndedrettsvern og smittevernutstyr til nasjonalt beredskapslager, ser det nå ikke ut til å gi mulighet til å opprettholde norsk produksjon slik helseministeren tok til ordet for da hun var i opposisjon. Dermed er situasjonen at bedrifter som har startet produksjon av kritiske og unike produkter for vår beredskap, står i fare for å måtte stenge dørene igjen.

#### **Svar:**

Det ble i mars 2020 opprettet en midlertidig nasjonal innkjøps- og distribusjonsordning for smittevernutstyr som gjaldt ut 2020. For 2022 er det bevilget 150 mill. kroner til drift, forvaltning, videre oppbygging og utvikling av nasjonalt beredskapslager av smittevernutstyr.

De regionale helseforetakene, ved Helse Sør-Øst RHF, forvalter lageret og står for anskaffelse av smittevernutstyret. Alle anskaffelser av smittevernutstyr til det nasjonale beredskapslageret for smittevernutstyr blir foretatt av Sykehusinnkjøp HF, som er et foretak som de fire regionale helseforetakene eier sammen.

Anskaffelsene skal skje i tråd med Lov om offentlige anskaffelser (anskaffelsesloven) og være basert på oppdaterte vurderinger av behovet, slik at kostnadene begrenses og det ikke kjøpes inn mer smittevernutstyr til det nasjonale beredskapslageret enn nødvendig. Videre skal anskaffelser gjøres slik at det ikke oppstår uønskede knapphetssituasjoner.

Det nasjonale beredskapslageret for smittevernutstyr inneholder åndedrettsvern, munnbind, hansker, øyebeskyttelse, smittefrakker og heldekkende dresser. Lageret skal ha et volum tilsvarende seks måneders pandemiforb-

ruk. For å sikre en forsvarlig forvaltning av lageret er det viktig at det etableres en ordning hvor varebeholdningen rulleres og at materiale som kasseres gjennanskaffes.

Etter en gjennomgang av lagerbeholdningen i forbindelse med vurdering av mulige donasjoner til Ukraina, ser man at det for enkelte kategorier smittevernutstyr er til dels store overskudd sammenliknet med de ønskede beredskapsvolum. Produktene på det nasjonale lageret har dessuten en holdbarhet på inntil fem år, og det er derfor viktig at produktene på lageret i størst mulig grad blir rullert inn i helse- og omsorgstjenesten. Dette for å redusere kassasjon og med tanke på miljøet.

For å sørge for at det nasjonale beredskapslageret for smittevern har et kostnadseffektivt system med lavest mulig kassasjon som samtidig ivaretar beredskapsbehovet, utredes det hvordan lageret kan utvikles. Elementer som utredes er blant annet innkjøpsamarbeid, krav til beredskap i innkjøpsavtaler, eventuell nasjonal produksjon og avtaler om å kunne igangsette nasjonal produksjon. Dette er en del av oppdraget de regionale helseforetak fikk i foretaksmøtet 11. oktober 2021. Frist for de regionale helseforetak til å levere utredningen er 15. juni 2022.

Helsedirektoratet har videre fått i oppdrag å utrede mulig forskriftsfesting av krav til kommuner og regionale helseforetak/helseforetak om å sørge for tilgang til smittevernutstyr og personlig verneutstyr (PVU) ved å ha beredskapslager eller beredskapsavtaler med leverandører. Frist for denne leveransen er også 15. juni 2022.

På bakgrunn av innspillene fra de regionale helseforetak, Helsedirektoratet og andre aktører vil jeg i forbindelse med fremleggelsen Prop. 1 S (2022–2023) komme tilbake til hvordan det nasjonale lageret for smittevernutstyr foreslås utviklet videre og hvordan lageret kan sikres tilgang til nødvendig smittevernutstyr også i krisesituasjoner.

## **SPØRSMÅL NR. 1900**

**Innlevert 25. april 2022 av stortingsrepresentant Hårek Elvenes**

**Besvart 2. mai 2022 av forsvarsminister Bjørn Arild Gram**

#### **Spørsmål:**

Når vil regjeringen bestille flere CV90 til Hæren, og hvor mange flere CV90 estimerer regjeringen må settes i bestilling for å utruste vedtatt struktur?

#### **BEGRUNNELSE:**

I inneværende og forutgående langtidsplan for forsvarssektoren fikk regjeringen Solberg vedtatt forslagene om op-

prettelsen av nye Porsanger bataljon, mekanisering av 2. bataljon samt opprettelsen av brigadens 4. bataljon.

En større mekanisert struktur medfører behov for flere CV90 kampvogner i Hæren.

**Svar:**

Jeg viser til brev fra Stortingets president av 25. april 2022 med spørsmål fra stortingsrepresentant Hårek Elvenes om når regjeringen vil bestille flere CV90 til Hæren, og hvor mange flere CV90 regjeringen estimerer må settes i bestilling for å utruste vedtatt struktur.

Ved Stortingets behandling av Innst. 87 S (2020–2021) til Prop. 14 S (2020–2021) ble det besluttet å styrke Hæren gjennom bl.a. å opprette en ny 4. mekanisert bataljon og å omvæpne den lettere utrustede 2. bataljon. Den økte strukturen skal i tråd med Stortingets vedtak være ferdig etablert i 2032, hvilket innebærer at Brigade Nord på sikt

vil ha fire mekaniserte bataljoner – alle utrustet med bl.a. stridsvogner og stormpanservogner. Utover brigadens avdelinger er Porsanger bataljon, underlagt Finnmark Landforsvar, oppsatt på CV90. Denne avdelingen er under etablering og skal være ferdig etablert i 2026.

Hæren har i dag 144 stk. CV90 i ulike konfigurasjoner. En økt struktur krever imidlertid en økning av dette antallet. Tiltak for å gjennomføre Stortingets vedtak er allerede iverksatt, og for tiden pågår byggingen av 20 stk. nye CV90 ved bedriften RITEK i Trøndelag. I tillegg til dette planlegges det en anskaffelse av et større antall stormpanservogner gjennom et eget investeringsprosjekt. Dette prosjektet planlegges fremlagt for Stortingets godkjenning høsten 2024. Antallet vogner som planlegges anskaffet oppgis ikke nå da dette kan ha innvirkning på leverandørens posisjonering og kommende kontraktforhandlinger.

## SPØRSMÅL NR. 1901

**Innlevert 25. april 2022 av stortingsrepresentant Hårek Elvenes**

**Besvart 3. mai 2022 av forsvarsminister Bjørn Arild Gram**

**Spørsmål:**

Hvordan vil regjeringen håndtere den økende missiltrusselen, og hvordan påvirker dette pågående anskaffelser av mer luftvern til Forsvaret?

**BEGRUNNELSE:**

Gjennom en årrekke har vi kunnet observere stadig flere russiske missiltester i Norges nærområder. Testene omfatter blant annet skarpskyting av ballistiske kortdistansemissiler, interkontinentale ballistiske missiler og avanserte, hypersoniske våpen.

**Svar:**

Krigen i Ukraina har aktualisert behovet for luftvernssystemer og arbeidet for å øke vår nasjonale evne til beskyttelse mot langtrekkende presisjonsvåpen pågår. I inneværende langtidsplan ble det prioritert beskyttelse mot kryssermissiler som i dag er vurdert som den mest krevende trusselen for Norge. NASAMS, som er et integrert sensor- våpen- og kontrollsystem, håndterer slike trusler og vil bidra til beskyttelse av Luftforsvarets F-35 baser, samt understøtte operasjonene til Hæren og spesielt Brigade

Nord. For Hærens del vil også den planlagte tilførselen av bærbart luftvern gi økt beskyttelse mot lufttrusler når dette innføres i perioden frem mot 2027. Det bærbare luftvernet vil prioriteres til avdelinger i Finnmark.

Luftvernkapasitetene som i dag innføres vil bedre situasjonen, men denne regjeringen erkjenner også at det besluttede luftvernet også har begrensninger både i forhold til ytelse og volum.

Det vil i kommende planperiode vurderes hvordan en balanse mellom aktive og passive tiltak ytterligere kan øke evnen til beskyttelse mot missiltrusselen. Behovet for langtrekkende luftvern skal sees i sammenheng med behovet for en styrking av kapasitet mot korttrekkende ballistiske missiler. Som del av denne vurderingen planlegges det på lengre sikt å innføre langtrekkende luftvernssystemer som vil øke evnen til å beskytte kritisk infrastruktur, strategiske kapasiteter og potensielt også befolkningssentra mot den økte missiltrusselen.

Langtrekkende luftvern er ressurskrevende systemer både personell- og kostnadsmessig og vil ved en fremtidig anskaffelse være en svært betydelig investering. Det vil være nødvendig å gjøre en nærmere helhetlig vurdering før regjeringen tar stilling til og anbefaler en videre utvikling av luftvernstrukturen i Forsvaret.

**SPØRSMÅL NR. 1902****Innlevert 25. april 2022 av stortingsrepresentant Sveinung Stensland****Besvart 3. mai 2022 av justis- og beredskapsminister Emilie Mehl****Spørsmål:**

Vil statsråden sørge for at påtalejuristene får bedre kjennskap om de rettslige virkemidlene de har til å begjære innleggelse av pasienter med psykose og økt voldsrisiko som begår alvorlig kriminalitet, og hvordan vil hun eventuelt sørge for dette?

**BEGRUNNELSE:**

Det fremgår av Ukoms rapport «Hva kan vi lære etter et drap begått i psykotisk tilstand?» at innleggelsesbegjæringer brukes sjelden av politiet og påtalemyndigheten. Ifølge en undersøkelse Ukom har foretatt blant jourhavende politiadvokater, svarer politiadvokatene stort sett

«at de ikke kjenner til bestemmelsen som åpner for innleggelsesbegjæring fra politiets side. Flertallet av de vakthavende legene sier at de kjenner til bestemmelsen, men bare én av legene har opplevd å motta en slik innleggelsesbegjæring».

**Svar:**

Som ledd i politiets arbeid med for å forebygge alvorlige voldshendelser som kan ha sammenheng med alvorlig psykisk sykdom, vurderer jeg det som svært viktig at politiet er godt kjent med muligheten for selv å begjære tvangsinnleggelse etter psykisk helsevernlov. Da det i Ukoms

rapport Hva kan vi lære etter et drap begått i psykotisk tilstand?, som ble fremlagt medio desember 2021, ble påpekt at flere politijurister ikke kjenner til bestemmelsen om innleggelsesbegjæringer, fant departementet at det var behov for umiddelbar oppfølging. Politidirektoratet (POD) ble derfor bedt om å sørge for rask informasjon ut til politidistriktene om den nylig fremlagte rapporten, informasjon om rundskrivet Helsetjenestens og politiets ansvar for psykisk syke (2012), som omtaler hjemmelen, samt informasjon om ev. hvor og hos hvem det kan søkes nærmere veiledning.

Jeg har fra POD fått opplyst at rapporten ble sendt til politidistriktene sammen med forslag til mal for bruk ved innleggelsesbegjæringer. Det er fra direktoratets side også orientert om Ukom-rapportens funn og anbefalinger i møte med politidistriktenes fag- og opplæringsansvarlige innenfor forebygging og påtale. I tillegg er det foretatt en kartlegging av politidistriktenes bruk og rutiner for bruk av innleggelsesbegjæringer som del av et arbeid med å bedre politiets kunnskap om bruk av innleggelsesbegjæringer.

Jeg forutsetter at de rettslige virkemidlene påtalemyndigheten har i møte med disse vanskelige sakene nå er godt kjent blant politijuristene, og at direktoratet påser at kunnskapen vedlikeholdes og omsettes i god praksis.

**SPØRSMÅL NR. 1903****Innlevert 25. april 2022 av stortingsrepresentant Sveinung Stensland****Besvart 3. mai 2022 av helse- og omsorgsminister Ingvild Kjerkol****Spørsmål:**

Har Helsedirektoratet vurdert om det er mulig å etablere tvungent psykisk helsevern for pasienter som er innlagt i varetektssurrogat med straffeprosessloven § 188 som eneste innleggeshjemmel, og vil eventuelt statsråden be Helsedirektoratet klargjøre rettstilstanden?

**BEGRUNNELSE:**

Ukoms rapport «Hva kan vi lære etter et drap begått i psykotisk tilstand?» viser at pasienter i varetektssurrogat kan ha behov for tvungent psykisk helsevern for å sikre nødvendig helsehjelp og oppfølging. Ukom peker på at i det psykiske helsevernet ser det i dag ut til være uklart om det er tillatt å etablere en tvangsparagraf for pasienter som er i varetektssurrogat.

Ukom har følgende anbefaling til Helsedirektoratet:

«Helsedirektoratet bør uttale seg om muligheten for å etablere tvungent psykisk helsevern for pasienter som er innlagt i varetektssurrogat med straffeprosessloven § 188 som eneste innleggelseshjemmel».

**Svar:**

Undersøkelseskommissjonens rapport gir nyttige innspill til hva vi kan gjøre for å redusere risikoen for alvorlig voldsutøvelse.

Undersøkelseskommissjonen anbefaler i sin rapport blant annet at Helsedirektoratet uttaler seg om mulighet-

en for å etablere tvungent psykisk helsevern for pasienter som er innlagt i varetektssurrogat etter straffeprosessloven § 188. Det anbefales også at Helsedirektoratet klargjør overfor det psykiske helsevernet hvilke regler som gjelder for helsehjelp til pasienter i varetektssurrogat etter § 188.

Helsedirektoratet reviderer nå, på oppdrag fra departementet, veilederen om helse- og omsorgstjenester til innsatte i fengsel. Direktoratet har opplyst at de vil følge opp Undersøkelseskommissjonens anbefalinger i den reviderte veilederen. Direktoratet vil i tillegg vurdere om det er behov for andre justeringer i sitt veiledningsmateriale, for eksempel i rundskrivet til psykisk helsevernloven.

## SPØRSMÅL NR. 1904

**Innlevert 25. april 2022 av stortingsrepresentant Sofie Marhaug**

**Besvart 28. april 2022 av olje- og energiminister Terje Aasland**

**Spørsmål:**

Er det aktuelt for regjeringen å la Statnett fremskynde utbygging som fjerner de flaskehalsene som skiller prisområdene N04 og N03 fra N05, N01 og N02?

**BEGRUNNELSE:**

Etter at Statnett ga signal, blant annet til VG 7. februar, om at de ønsker å fremskynde en sammenkobling av kraftnettet og fjerning av flaskehals mellom prisområdene N04 og N03 som nå opplever lave priser, og prisområdene N05, N01 og N02 som nå opplever høye priser, har temaet blitt mye diskutert. Stortingsrepresentanter fra de fleste partier har uttalt seg, de fleste kritisk men noen også positivt. Statnett kom i 2021, før uttalelsene om å fremskynde, med en nettutviklingsplan som viser planene deres framover.

Statsråden har understreket at tilgang på billig kraft skal forbli en fordel i nord.

**Svar:**

Jeg vil starte med å understreke at regjeringens klare mål er at rikelig tilgang på fornybar kraft fortsatt skal være et konkurransefortrinn for norsk industri, og bidra til verdiskaping og sysselsetting i hele landet.

Historisk har prisforskjellene mellom Norges fem prisområder vært relativt små. I den ekstraordinære situ-

asjonen vi opplever nå har det oppstått et betydelig prisskille mellom Sør-Norge (prisområde NO1, NO2 og NO5) og Midt- og Nord-Norge (prisområde NO3 og NO4). Begrensinger i nettkapasiteten mellom nord og sør i Norge medvirker til disse prisforskjellene. Prisene i de ulike delene av Norge vil i tiden framover påvirkes av blant annet utviklingen i prisene på kull, gass og CO<sub>2</sub>-kvoter i Europa og utviklingen i produksjon, forbruk og nettførsterkninger internt i Norge og på svensk side.

Statnett har ansvar for en samfunnsøkonomisk rasjonell drift og utvikling av transmisjonsnettet. Statnett vurderer om den samfunnsøkonomiske nytten over tid av å redusere begrensinger i overføringskapasiteten, flaskehals, vil være større enn kostnadene for de nødvendige tiltakene. Reduksjon av flaskehals vil gi bedre utnyttelse av forbruks- og produksjonsressurser, og prisforskjeller mellom områder vil utjevnes.

Statnett påpeker at det er både kostbart og tidkrevende å forsterke nettet mellom nord og sør i landet, og det er ikke snakk om et enkeltstående prosjekt. I Statnetts nettutviklingsplan fra 2021 presenteres flere prosjekter som vil bidra til å redusere flaskehalsene mellom nord og sør. De aktuelle prosjektene har ulik status og modenhet, og må konsesjonssøkes hos energimyndighetene. Vi vil først ta stilling til prosjektene når eventuelle konsesjonssøknader foreligger.

En eventuell utvidelse av overføringskapasiteten ligger et stykke fram i tid, og det kan ikke utelukkes at beho-

vene for og omfanget av nettutbygginger kan endre seg i

tiden fremover, i lys av etterspørselsvekst, ny produksjon og endringer i landene rundt oss.

## SPØRSMÅL NR. 1905

**Innlevert 25. april 2022 av stortingsrepresentant Silje Hjemdal**

**Besvart 6. mai 2022 av helse- og omsorgsminister Ingvild Kjerkol**

### **Spørsmål:**

Vi har ingen barn å miste.

Vil barne- og familieministeren ta bekymringen på alvor og sørge for at kampen mot spiseforstyrrelser styrkes?

### **BEGRUNNELSE:**

Stadig flere barn og unge sliter med spiseforstyrrelser. Dette er et alvorlig problem for dem det gjelder men rammer også familiene rundt ekstremt hardt. Denne svært farlige og dødelige sykdommen er et samfunnsproblem og konkret handling må nå skje for å hjelpe dem som trenger det.

Gjennom den siste tiden har en rekke aktører i ulike deler av landet delt sine bekymringer for kapasiteten for behandlingstilbud på sykehus, forebyggende tiltak og ikke minst lavterskeltilbud. Foreldre ber nå innstendig om handling fra regjeringen. Undertegnede har ved flere anledninger utfordret helseministeren på hva hun vil gjøre med for å hjelpe disse barna og deres familier.

Svarene fra henne er imidlertid ikke betryggende og handlingen uteblir. Nå er det på tide å legge vekk politisk polemikk og sette i gang strakstiltak for å hjelpe disse barna og familiene deres. Ansvarsfraskrivelse og å skyve sykehusene foran seg hjelper ingen. Nå håper undertegnede at familieministeren vil ta barna og deres foreldre på alvor og engasjere seg i saken.

<https://www.nrk.no/norge/flere-barn-og-unge-sliter-med-spiseforstyrrelser-1.15939490>

### **Svar:**

Jeg deler representantens bekymring for økningen av spiseforstyrrelser. Barn og unge som utvikler spiseforstyrrelser kan oppleve tapte ungdomsår, og spiseforstyrrelser kan utvikle seg i alvorlig retning. Det er derfor viktig å forebygge, komme til med hjelp så tidlig som mulig og sikre at kapasiteten i behandlingstilbudet er god nok.

De siste årene, og særlig under pandemien, har vi sett en klar økning i antall som blir henvist på grunn av, og

som har fått behandling for, spiseforstyrrelser. Selv om det er for tidlig å si noe sikkert om årsakssammenhenger, er det utvilsomt en økt pågang som det er viktig å ta på alvor.

Det er viktig å sikre at behandlingsapparatet har kapasitet til å ta imot flere unge med spiseforstyrrelser, slik at behandlingen kommer i gang så raskt som mulig. Dette følger vi nøye med på, og vi har også lagt til rette for økt behandling i psykisk helsevern og TSB gjennom en styrket grunnfinansieringen av sykehusene på 350 millioner kroner. Det er i tillegg avsatt midler til å styrke lavterskeltilbud i kommunene og til å etablere flere tverrfaglige oppsøkende team for personer med langvarige og sammensatte behov.

Det er de regionale helseforetakene som har ansvar for å sørge for en riktig dimensjonering av tilbudet i spesialisthelsetjenesten. Jeg har nylig bedt de regionale helseforetakene om en orientering om behandlingstilbudene innen spiseforstyrrelser, og tilbakemeldingene viser at alle helseforetakene har et differensiert tilbud til barn og unge med spiseforstyrrelser. Det finnes polikliniske tilbud, dagbehandling, hjemmesykehus og døgnbehandling, men ventetid og tilbud varierer noe fra helseforetak til helseforetak. Mange har iverksatt tiltak for å styrke kapasiteten og utvikle nye tilbud. Flere helseforetak har både styrket døgntilbudet og bruken av arenaflexible modeller med oppfølging hjemme som supplement til rene døgntilbud. Flere har også opprettet spesialteam eller intensivert behandling for spiseforstyrrelser tidlig. Dette for å unngå at man vil ha behov for innleggelse i døgnpost.

Fremdeles et det imidlertid mange som ikke blir oppdaget og ikke får hjelp for sin spiseforstyrrelse tidlig nok. Flere undersøkelser viser at pasienter med spiseforstyrrelser venter lenge før de søker hjelp, ofte mer enn 5 år. Vi må jobbe for at enda flere får hjelp fremover, og at denne hjelpen gis så tidlig som mulig. Det skal være lav terskel for å søke og få hjelp. Tidlig intervensjon kan bidra til å redusere faren for utvikling av alvorlig sykdom. Vi ønsker også at barn og unge så langt som mulig kan opprettholde kontakt med familie, venner, aktiviteter og skole, selv om

de blir syke. Derfor bør barn og unge primært få hjelp for sine psykiske helseplager nærmest der de bor og på en slik måte at de kan leve et så normalt liv som mulig.

Både den kommunale helse- og omsorgstjenesten og spesialisthelsetjenesten har viktige oppgaver overfor personer med risiko for spiseforstyrrelser. Helsestasjons- og skolehelsetjenesten er en helsefremmende og forebyggende helsetjeneste og kan være sentral, også når det gjelder forebygging av spiseforstyrrelser hos barn og unge. Denne tjenesten er også en lavterskeltjeneste, som kan bidra til tidlig å fange opp barn og unge som sliter med symptomer på spiseforstyrrelser og som kan bidra til at de får nødvendig hjelp og oppfølging. Fastlegen er også viktig. Ofte vil fastlegen være en av de første i helsetjenesten som møter personer med spiseforstyrrelser. Det er vesentlig at fastlegen da har tilstrekkelig kunnskap om spiseforstyrrelser og kan henvise videre ved behov. Fastlegene er også viktige for å sikre at vi klarer å se pasientens helhetlige behov knyttet til både somatisk og psykisk helse og at nødvendige utredninger gjøres.

Helsedirektoratet har utarbeidet nasjonale faglige anbefalinger og forløpsbeskrivelser for behandling av spiseforstyrrelser som retter seg mot både primærhelsetjenesten og spesialisthelsetjenesten. Tilgang på kunnskapsbaserte anbefalinger er viktig for kvalitet i behandlingen. I retningslinjene pekes det blant annet på at samarbeid med og hjelp til nære pårørende har betydning både for å gjøre dem bedre i stand til å støtte den som

er syk, for å fremme forståelse og samarbeid i familien og for å redusere stress og psykiske plager hos pårørende. Retningslinjene gir også anbefalinger om identifisering og oppfølging i primærhelsetjenesten og samarbeid mellom tjenestene, samt ulike kunnskapsbaserte behandlingssmetoder.

Regjeringen er i gang med å lage en ny opptrappingssplan for psykisk helse. Opptrappingen skal styrke kommunale tjenester, men skal også sikre bedre kvalitet og økt kapasitet i spesialisthelsetjenesten. I planen skal vi jobbe med både det helsefremmende og forebyggende arbeidet, med mer tilgjengelig og nær hjelp og med tilbudet til dem med alvorlige og sammensatte utfordringer.

Spiseforstyrrelser blir et av flere viktige tema i planen som skal legges frem neste år. Vi har også varslet at vi vil styrke helsestasjonene og skolehelsetjenesten. Dette arbeidet vil blant annet inngå som en del av opptrappingssplanen for psykisk helse.

Psykisk helse vil også være en viktig del av den kommende folkehelsemeldingen.

Selv om det er mindre kunnskap om modeller for å forebygge lidelser som spiseforstyrrelser, vet vi at overgangsfaser i livet, jevnaldrendemiljøet på skolen og i fritiden, mobbing, erting eller negative kommentarer om kropp og vekt, samt skjønnhetsidealer i samfunnet og kulturen kan gi økt risiko for spiseforstyrrelser. Derfor er det sentralt å styrke den forebyggende innsatsen.

## SPØRSMÅL NR. 1906

**Innlevert 25. april 2022 av stortingsrepresentant Lene Westgaard-Halle**

**Besvart 4. mai 2022 av næringsminister Jan Christian Vestre**

### **Spørsmål:**

Når vil statsråden sørge for at det etablerte grensehandelsbarometeret vil være detaljert nok til å kunne måle sammenhengen mellom grensehandel, avgiftsnivå, norske arbeidsplasser og norsk matproduksjon?

### **BEGRUNNELSE:**

Før pandemien førte til stengte grenser mellom Sverige og Norge, viste SSBs kvartalsvise tall at nordmenn grensehandlet for ca. 16 milliarder kroner årlig. SSBs pilotundersøkelse basert på september 2019, indikerer at grensehandelen kan være så høy som 2 milliarder kroner månedlig – altså betydelig høyere enn SSBs tidligere es-

timater. Pilotundersøkelsen indikerte også hvilke varer nordmenn grensehandler, og anslo at ca. halve handlekurven var fylt med avgiftsbelagte varer som sjokolade, alkohol og tobakk. Den høye grensehandelen fører til tap av både arbeidsplasser og skatteinntekter i Norge.

Det er i dag lav kunnskap om hvor omfattende grensehandelen er, hvor omfattende konsekvensene er og hva de viktigste driverne er. Stortinget har vedtatt at det skal gjennomføres bedre og mer omfattende målinger av grensehandelen, slik man lenge har gjort i Danmark. Den forrige regjeringen satte i gang arbeidet og inngikk en avtale med SSB om å utvikle ny og forbedret grensehandelsstatistikk.

For å se hvilke konsekvenser grensehandelen har for alt fra arbeidsplasser og matproduksjon i Norge til kosthold og folkehelse, må nytt og forbedret kunnskapsnivå på plass så raskt som mulig.

Det danske skatteministeriet utgir årlig rapporten «Skatteøkonomisk redegørelse». Formålet med denne er å gi dypere innsikt i samspillet mellom skatt og samfunnsøkonomi, og gi bedre bakgrunn for eventuelle beslutninger og om å endre på skatter og avgifter. Grensehandelen og dens konsekvenser gis betydelig oppmerksomhet i denne rapporten.

Den danske rapporten inkluderer både tradisjonell og digital grensehandel. Den omhandler utviklingen i grensehandel innen ulike kategorier nytelsesmidler som alkohol, sjokolade og lignende. Videre inneholder den informasjon om grensehandel av andre varer som klær, medisin, kosmetikk og lignende. En detaljert oversikt gir mulighet til å følge utviklingen innen kategoriene, og dermed også effekten av de konkrete avgiftsendringer. Et norsk grensehandelsbarometer bør gi Storting og regjering kunnskapen som trengs for å utvikle en treffsikker avgiftspolitik, som ivaretar norsk landbruk, norske arbeidsplasser og styrker konkurransen i norsk dagligvarehandel til det beste for forbrukerne.

#### **Svar:**

I likhet med stortingsrepresentant Lene Westgaard-Halle er jeg opptatt av at vi skal ha best mulig kunnskap om grensehandel som grunnlag for eventuelle politikkbeslutninger. Nedenfor vil jeg redegjøre nærmere for det arbeidet som pågår.

Statistisk sentralbyrå (SSB) arbeider med å utvikle en ny og bedre permanent offisiell statistikk for grensehandel.

I et pilotprosjekt, på oppdrag for Nærings- og fiskeridepartementet (NFD) og Finansdepartementet (FIN), har Statistisk sentralbyrå (SSB) samlet inn detaljert informasjon om hva nordmenn grensehandlet i september 2019.<sup>1</sup> Pilotprosjektet var en oppfølging av et tiltak i Meld. St. 9 (2018–2019) Handelsnæringen – når kunden alltid har nett. Pilotundersøkelsen dekker, i tillegg til det totale handlebeløpet, utgifter til kafé- og restaurantbesøk, andre tjenester og 14 varekategorier (blant annet mat/dagligvarer, alkohol, tobakk/snus, mineralvann og sjokolade/godterier). Samlet sett anslår SSB at grensehandel av varer utgjør 91 pst. av total grensehandel, mens kjøp av tjenester utgjør 9 pst. Undersøkelsen viste at varegruppen det ble brukt klart mest penger på, var mat og dagligvarer (33,7 pst.), etterfulgt av alkohol (18,2 pst.). Kategoriene tobakk

og snus (15,9 pst.) og brus og mineralvann (10,6 pst.) var også store.

I pilotundersøkelsen er det brukt en ny metodikk for å bedre kvaliteten på undersøkelsen. Datainnsamlingen er utført med en webassistert spørreundersøkelse, fremfor telefonassistert undersøkelse som benyttes for datainnsamling ved den kvartalsvise undersøkelsen. Det gir mulighet for et større utvalg og å spørre intervjuobjektene oftere. Et hovedfunn fra pilotundersøkelsen antyder at nordmenns grensehandel er noe høyere enn tidligere estimert.

Jeg viser videre til at Stortinget ved behandling av Meld. St. 27 (2019–2020) Daglegvare og konkurranse – kampen om kundene, jf. Innst. 185 S (2020–2021), fattet følgende anmodningsvedtak (nr. 579): «Stortinget ber regjeringen utarbeide grensehandelsbarometer som permanent ordning innen 1. juli 2021.» I Prop. 1 LS (2021–2022) fremgår det at dette er fulgt opp ved at NFD inngikk en femårig avtale med SSB som viderefører SSBs pilotstudie fra 2019 og innebærer at SSB vil lage ny og forbedret grensehandelsstatistikk.<sup>2</sup> SSB tar sikte på å publisere en foreløpig analyse av resultatene fra den nye undersøkelsen 1. halvår 2022. Fra 2023 vil den utvidede statistikken bli publisert kvartalsvis på [ssb.no](http://ssb.no) og ta over publiseringen av offisiell statistikk for grensehandel.

SSB publiserer statistikk om grensekryssende netthandel

Stortingsrepresentanten viser til at den danske rapporten inkluderer både tradisjonell og digital grensehandel. Som en oppfølging av Meld. St. 9 (2018–2019) Handelsnæringen – når kunden alltid har nett utarbeidet SSB også en pilotstudie om grensekryssende netthandel på oppdrag fra NFD og FIN.<sup>3</sup> SSB har videreført å publisere detaljert statistikk som viser utviklingen i nordmenns netthandel av varer og tjenester fra utenlandske nettbutikker.<sup>4</sup> Statistikken gir en oversikt over ulike varekategorier som for eksempel digitalt utstyr, dagligvare, klær og sko, kosmetikk/hygiene/helse/apotek. I statistikken er også tjenester delt inn i kategorier som for eksempel transport, kultur og underholdning, overnatting og servering.

#### Grensehandel

Etter at avgiftene på sjokolade- og sukkervarer og alkoholfrie drikkevarer ble fjernet, består de gjenværende særavgiftene på grensehandelsutsatte varer av avgift på alkohol, avgift på tobakksvarer og avgift på drikkevareemballasje. Avgiftene på alkohol og tobakksvarer er betydelig lavere i Sverige enn i Norge. Drikkevareemballasje avgiftslegges ikke i Sverige, mens Norge har en miljøavgift og en grunnavgift på engangsemballasje. I tillegg er merverdi-

1 Statistisk sentralbyrå (2020). Nordmenns grensehandel. Notat 2020/1.

2 [Ny grensehandelsstatistikk i 2022 \(ssb.no\)](https://www.ssb.no/ny-grensehandelsstatistikk-i-2022)

3 Statistisk sentralbyrå (2020). På nett med betalingskort over landegrensene. Rapport 2020/04

4 [Rekordhøy netthandel med norske betalingskort i 2021 \(ssb.no\)](https://www.ssb.no/rekordhoy-netthandel-med-norske-betalingskort-i-2021)



avgiften på næringsmidler 12 pst. i Sverige mot 15 pst. i Norge.

Den viktigste driveren for grensehandel er prisforskjeller mellom land. Prisforskjeller påvirkes av forskjeller i avgifter, men også av en rekke andre faktorer. Ikke minst bidrar et generelt høyere lønns- og kostnadsnivå i Norge til høyere priser i Norge enn i Sverige. Også konkurranse-situasjonen og prissettingen i det norske dagligvaremark-edet har betydning for prisforskjeller mellom Norge og Sverige. Det norske tollvernet er også en driver for grensehandel. Tilgjengelighet og vareutvalg, og at butikker i Sverige kan ha åpent på søndager, spiller også inn. Noe av grensehandelen kan dessuten henge samme med at folk ganske enkelt ønsker seg en tur.

I Hurdalsplattformen varsles det at regjeringspar-tiene vil gjennomgå grensehandelsproblematikken i lys

av erfaringene fra koronapandemien og fra andre land, som Danmark, og foreslå konkrete tiltak som reduserer grensehandelen og styrker konkurransekraften til norsk næringsliv. Det nye grensehandelsbarometeret kan gi nyt-tig informasjon i dette arbeidet. I Hurdalsplattformen er vi også tydelige på at vi ønsker å holde avgiftene for van-lige folk nede, ikke øke dem. Regulering av priser på alko-hol og tobakk gjennom særavgifter regnes imidlertid som et av de mest effektive tiltakene for å begrense forbruket av slike varer og dermed forebygge helsemessige og so-siale skader i befolkningen. Store avgiftsreduksjoner kan gi negative konsekvenser for folkehelsen. Regjeringen vil komme tilbake med eventuelle skatte- og avgiftsforslag i de ordinære budsjettene.

## SPØRSMÅL NR. 1907

**Innlevert 26. april 2022 av stortingsrepresentant Sylvi Listhaug**

**Besvart 4. mai 2022 av helse- og omsorgsminister Ingvild Kjerkol**

### **Spørsmål:**

Hvordan kan helseministeren forsvare at helsetjenesten vurderer symptomatisk behandling som forsvarlig for ATTR-CM pasientene?

### **BEGRUNNELSE:**

Helseministeren skriver i sitt svar av 08.03.2022 på mitt spørsmål, Dokument nr. 15:1369 (2021-2022):

«Forsvarlig behandling kan også omfatte symptomatisk behandling, dvs. behandling av symptomer i motsetning til behandling av selve sykdommen.»

ATTR-CM er en dødelig og progredierende sykdom der Vyndaqel har dokumentert effekt ved å stanse sykdoms-sprogresjon og redusere dødelighet og sykehusinnleggels-er. Likevel har Beslutningsforum ved tre anledninger sagt nei til å innføre legemidlet for norske pasienter.

Hvorvidt symptomatisk behandling er forsvarlig be-handling av pasienter med ATTR-CM nevnes ikke i beslut-ningen til Beslutningsforum, ei heller i Legemiddelverkets metodevurdering. Spørsmålsstiller har fått innspill på at ATTR-CM pasientene ikke får forsvarlig behandling med symptomatisk behandling, og at det dermed bryter med forsvarlighetskravet.

Symptomatisk behandling var eneste alternativ før Vyndaqel ble medisinsk godkjent av Statens legemid-delverk. Symptomatisk behandling har et annet mål enn å behandle selve sykdommen, nemlig å gjøre pasientenes lidelser minst mulig før død inntreffer.

Spørsmålet er hva skal til for at symptomatisk be-handling vurderes som forsvarlig? Rundskriv I-4/2019 fra Helse- og omsorgsdepartementet drøfter dette spørsmålet:

«Kjernen i forsvarlighetskravet er koblet opp mot det som til enhver tid er definert som etablert behandling (se nærmere om skillet mellom utprøvende og etablert behandling under i punkt 6). Kravet er forankret i anerkjent fagkunnskap, som for eksempel kan komme til uttrykk i faglitteraturen, faglige ret-ningslinjer og allmenngyldige samfunnsetiske normer mv.»

Faglige retningslinjer omtaler nå Vyndaqel som basis i behandling av ATTR-CM, og den eneste behandling som har støtte i kliniske studier. Symptomatisk behandling oppfyller åpenbart dermed ikke forsvarlighetskravet. Legemiddelverket peker på at norske klinikere følger dis-se retningslinjene.

I Norge har man tillit til at helsevesenet hjelper oss ved alvorlig sykdom, men mange ATTR-CM pasienter får altså ikke forsvarlig helsehjelp iht. anerkjent fagkunnskap og den allmenngyldige samfunnsetiske normen. Det er

derfor helseministeren sitt ansvar å hjelpe disse pasientene.

**Svar:**

I mitt svar av 8. mars 2022 til stortingsrepresentant Listhaug viser jeg til at pasienter etter pasient- og brukerrettighetsloven § 2-1 b andre ledd har rett til nødvendig helsehjelp fra spesialisthelsetjenesten. Begrepet «nødvendig helsehjelp» tolkes slik at det gir krav på nødvendig helsehjelp med en forsvarlig standard, basert på en individuell vurdering av behov. Kravet er en rettslig standard som endres i tråd med medisinsk og teknologisk utvikling. Innholdet i forsvarlighetskravet endrer seg dermed også i takt med utviklingen av fagkunnskap og endringer i verdioppfatninger. Kjernen i forsvarlighetskravet er koblet opp mot det som til enhver tid er definert som etablert behandling.

Som det fremgår av Rundskriv I-4/2019 er det grunnleggende at alle pasienter har krav på nødvendig spesialisthelsetjeneste dersom de oppfyller vilkårene i pasient- og brukerrettighetsloven § 2-1 b og prioriteringsforskriften § 2. Det er imidlertid helseforetakene som avgjør hva som skal være tilgjengelig av tilbud i tjenesten, ofte gjennom beslutninger i systemet for nye metoder. Videre er det helsepersonellet som gjør individuelle vurderinger av hva som er forsvarlig behandling for den enkelte pasient. Retten til nødvendig spesialisthelsetjeneste knytter seg ikke

til enhver ny type behandling. Prioritering vil finne sted uansett, gitt en begrenset ressursramme, i enhver helsetjeneste. Det er i tråd med dette at Stortinget har sluttet seg til et sett av prinsipper for prioritering som skal anvendes i helsetjenesten og bidra til åpen og rettferdig prioritering.

Vurderinger av om helsehjelpen er forsvarlig må gjøres konkret for den enkelte pasient, og hvor alle relevante forhold tas i betraktning. Den nærmeste til å gjøre denne vurderingen er behandlende helsepersonell. I vurderingen av hva som skal tilbys over nivået for forsvarlighetskravet og til best tilgjengelig helsehjelp, er det opp til spesialisthelsetjenesten selv å definere ut i fra tilgjengelige ressursrammer og de vedtatte prinsippene for prioritering. Spesialisthelsetjenesten kan ikke levere tjenester som ligger under forsvarlighetskravet. Dette gjelder uavhengig av begrunnelse, som for eksempel økonomi, uten at pasientrettighetene blir brutt.

Jeg kan ikke ta stilling til hvorvidt helsehjelpen til en konkret pasient eller pasientgruppe er forsvarlig. Denne vurderingen er det som nevnt over behandlende helsepersonell og tjenesten som gjør, og jeg forventer at de oppfyller sin lovpålagte plikt til å yte forsvarlige tjenester. Jeg legger til grunn at det også gjelder for den pasientgruppen som representanten tar opp i sitt spørsmål. Pasienter som mener de ikke får oppfylt sin rett til forsvarlige tjenester, kan be Statsforvalteren vurdere om det har skjedd et pliktbrudd. De kan videre prøve saken for domstolen.

**SPØRSMÅL NR. 1908**

**Innlevert 26. april 2022 av stortingsrepresentant Sylvi Listhaug**

**Besvart 4. mai 2022 av helse- og omsorgsminister Ingvild Kjerkol**

**Spørsmål:**

Hvilke grep vil statsråden ta for å sikre at behandlingstiden for metodevurdering av nye legemidler ikke øker som følge av planlagt effektivisering i Legemiddelverket?

**BEGRUNNELSE:**

I en sak på sine egne nettsider datert 21.01.2022 melder Statens legemiddelverk at de i tiden fremover vil jobbe med å effektivisere behandlingen av søknader om nye metodevurderinger. Som en konsekvens av dette melder etaten at saksbehandlingen vil stoppe opp, eller gå enda saktere i den tiden effektiviseringsprosjektet pågår.

Dette kan ha store konsekvenser for pasientene. I Healthtalk den 20.04.2022 kan man lese at kapasitetutfordringene kan føre til at godkjenningen av et nytt kreftlegemiddel blir utsatt med to år. Forskerne har jobbet i over 40 år med å finne en kur mot kreftformen som legemidlet behandler. Dermed blir resultatet at pasientene må vente lengre før de kan motta potensielt livreddende behandling.

Norge ligger allerede langt bak sammenliknbare land når det gjelder å godkjenne metodevurderinger av nye legemidler. I Danmark tar det i gjennomsnitt 176 dager før legemidler innføres i spesialisthelsetjenesten. Norge bruker 414 dager. Hovedforklaringen på dette er at

Legemiddelverket ofte oversitter maksgrensen for saksbehandling som er satt til 180 dager.

Fremskrittspartiet mener det er en stor utfordring at Legemiddelverket, som allerede har for lang behandlingstid for nye legemidler, i tiden fremover vil jobbe enda saktere med dette området, med mål om senere effektivisering. Et minimum bør være at dagens tempo opprettholdes i perioden hvor man jobber med effektiviseringsprosjektet.

**Svar:**

Jeg er kjent med at Statens legemiddelverk i januar 2022 igangsatte et effektiviseringsprosjekt for å forbedre sin ressursbruk og bidra til en effektiv saksbehandlingsprosess med mer forutsigbare tidslinjer og leveranser. I nyhetssaken representanten Listhaug viser til, heter det:

«Som en konsekvens av økende saksmengde og endringsprosjektet, vil det bli senere oppstart av saksbehandling.»

Statens legemiddelverk melder ikke om avbrudd i saksbehandlingsprosessen knyttet til metodevurderinger av legemidler, men om senere oppstart av saksbehandling. Jeg har mottatt følgende informasjon fra Statens legemiddelverk om status i leveransene:

«Pr. 29. april 2022 har Legemiddelverket avsluttet 24 saker til Nye metoder. Det er på samme nivå som på samme tid i fjor. Dette innebærer at leveranser er i rute sammenlignet med antallet de siste årene. Effektiviseringsarbeidet har ikke ført til forsinkelser i saksbehandling. Legemiddelfirmaene skal levere dokumentasjonen til metodevurderingene. Dokumentasjonsgrunnlaget som sendes inn er av og til mangelfullt, noe som medfører en ekstra arbeidsbelastning for Legemiddelverket.»

Evalueringen av Nye metoder viser at en betydelig del av saksbehandlingstiden knyttet til metodevurderingene er i påvente av dokumentasjon fra leverandørene. Som en del av effektiviseringsarbeidet, gjør Legemiddelverket nå en grundigere gjennomgang og kvalitetssikring av dokumentasjonen fra produsentene for å avdekke mangler før saksbehandlingen starter. Dette bidrar til økt forutsigbarhet og kvalitet på leveransene for både medarbeidere, oppdragsgiver og leverandørene av legemidler. Det vil også synliggjøre den reelle saksbehandlingstiden hos Legemiddelverket.

Jeg anser dette arbeidet å være i tråd med oppdrag gitt i tildelingsbrev til Statens legemiddelverk om at etaten skal følge opp evalueringen av Nye metoder innen sitt ansvarsområde, blant annet med tiltak for raskere saksbehandling. Jeg vil følge opp fremdriften i arbeidet med oppdraget i den ordinære etatsstyringen av Statens legemiddelverk.

**SPØRSMÅL NR. 1909**

**Innlevert 26. april 2022 av stortingsrepresentant Fredrik Holm**

**Besvart 3. mai 2022 av utenriksminister Anniken Huitfeldt**

**Spørsmål:**

Kan statsråden gi sin vurdering av de humanitære behovene i Tigray-regionen og FNs anledning til å gi humanitær hjelp?

**Svar:**

Den humanitære situasjonen i Tigray er fortsatt svært alvorlig som følge av konflikten. FN har i lengre tid lagt til grunn at regionen står ovenfor en omfattende hungersnød. Rundt en tredjedel av barna i Tigray-regionen lider av kritisk underernæring, mens halvparten av gravide og ammende mødre lider av underernæring. Hvis ikke frø og gjødsel kommer inn i plantesesongen, vil sommerens planlagte avlinger gå tapt. Etiopia rammes nå også av en svært alvorlig tørke.

Det er likevel noen tegn på en viss positiv utvikling i Etiopia. Regjeringen erklærte 24. mars en såkalt humanitær våpenhvile. Lederskapet i Tigray har akseptert denne og har sagt at de trekker sine styrker tilbake fra naboregionen Afar. Totalt har 135 lastebiler med nødhjelp nådd Mekelle i Tigray i år. Dette møter likevel kun en brøkdel av det totale behovet for humanitær bistand.

Det er fremdeles store begrensinger på FN og de humanitære aktørenes muligheter til å drive humanitær innsats. FN rapporterer om fortsatt store begrensinger på innførsel av forsyninger, drivstoff og kontanter som følge av sikkerhetshensyn og administrative begrensinger fra etiopiske myndigheter. Det er helt avgjørende at partene legger til rette for full, trygg og uhindret humanitær tilgang til hele Tigray.

Beskyttelse av sivile er helt avgjørende for nasjonal dialog og håp om en fredelig utvikling. Alle parter i borger-

krigen har ansvar for dette, og for at våpenhvilen overholdes.

Norge opprettholder et høyt nivå på den humanitære bistanden til Etiopia. Den norske bistanden går via FN, Røde Kors-bevegelsen og ikke-statlige organisasjoner.

Norge støtter også fullt opp om meglingsarbeidet til Den afrikanske union og deres høyrepresentant for Afrikas Horn, Olesegun Obasanjo. Vi står rede til å bistå ham og Den afrikanske union om vi blir bedt om det.

## SPØRSMÅL NR. 1910

Innlevert 26. april 2022 av stortingsrepresentant Marian Hussein

Besvart 6. mai 2022 av helse- og omsorgsminister Ingvild Kjerkol

### Spørsmål:

Vi kunne 25. april lese i Aftenposten at ABC-klinikken på Ullevål planlegger sommerstenges, mot ansattes ønsker. Det betyr altså at Oslo står med et svekket fødetilbud i den travleste tiden. Fra tidligere vet vi at en rekke fødeavdelinger holdes stengt om sommeren. Hvilke fødeavdelinger har i år planlagt sommerstengt, og hva vil statsråden gjøre for å sikre at fødeavdelinger holdes åpne?

### Svar:

Det skal være trygt å føde, også om sommeren. Stor aktivitet ved fødeinstitusjonene samtidig som det skal avvikles sommerferie, stiller store krav til bemanningsplanlegging og prioritering. Dette har sykehusene erfaring med. Samtidig er situasjonen i år ekstra krevende, grunnet mangel på jordmødre og begrenset tilgang på vikarer. Enkelte steder er det også nødvendig å stenge en fødeinstitusjon i korte perioder om sommeren for at lovpålagt ferie kan avvikles forsvarlig. Helse- og omsorgsdepartementet har innhentet oversikt fra de regionale helseforetakene om hvilke fødeavdelinger som vil være sommerstengt.

Helse Nord RHF opplyser at fødeavdelingene i Helgelandssykehuset har alternerende sommerstengt. Dette inkluderer også fødestuen i Brønnøysund. Det er planlagt sommerstengning i følgende tidsrom:

- Avdelingen i Mo i Rana stenger uke 26-29
- Avdelingen i Sandessjøen stenger uke 30-33
- Fødestuen i Brønnøysund stenger uke 26-29

Avdelingene har alternerende stengt slik at de fødende sikres fødetilbud på Helgeland, men med lengre reisevei for noen. Det vurderes om den fødende har behov for overnatting på fødestedet i forkant av fødsel ved lang reisevei. Hotellovernatting tilbys til selekterte fødende. Det er etablert beredskapsvakt for jordmor ved stengt avdeling, som følger den fødende ved behov.

Ved Universitetssykehuset Nord-Norge planlegges alternerende sommerstenging ved fødeavdelingene i Harstad og Narvik i følgende tidsrom:

- Avdelingen i Harstad stenger uke 29-30
- Avdelingen i Narvik stenger uke 26-29

Helse Nord RHF opplyser at avdelingene har mange års erfaring med sommerstengning og har på denne måten kjent personell til stede hele sommeren. Det er ikke meldt noen alvorlige hendelser som følge av stengning gjennom disse årene. Fagmiljøet er blitt gode på følgetjeneste etter å ha gjennomført evaluering etter hver eneste sommerstengning, og åpning av Hålogalandbrua har gjort fødetilbudet mer tilgjengelig i perioden med alternerende stengning.

Det er ikke planlagt sommerstengte fødeavdelinger i Finnmarkssykehuset eller i Nordlandssykehuset.

Helse Midt-Norge RHF opplyser at fødeavdelingen i Molde ved Helse Møre og Romsdal, planlegges holdt åpen hele sommeren med vanlig kapasitet. Vikarbehov forsøkes løst med bruk av fortrinnsvis kjente vikarer. Helse Midt-Norge RHF opplyser videre at det fortsatt er uklart når Helse Møre og Romsdal gjenåpner fødeavdelingen i Kristiansund, og om det blir åpning før sommeren vil de holde avdelingen sommerstengt i fire uker. Dette er i tråd med praksis gjennom mange år, som har fungert godt for å sikre at de ansatte får tatt ut ferie. Det er full dekning av følgetjenesten de ukene det ikke er åpen fødeavdeling i Kristiansund.

Det er ikke sommerstengte fødeavdelinger ved de øvrige helseforetakene/sykehusene i helseregionen.

Helse Sør-Øst RHF opplyser at de fleste helseforetakene holder fødeavdelingene åpne gjennom sommeren. Unntaket er Oslo universitetssykehus og Sykehuset Innlandet.

Ved Oslo universitetssykehus vil ABC-enheten ved Ullevål sykehus bli slått sammen med enheten Føde B i uke 25-33. Alle andre enheter i fødeavdelingen ved helsefore-

taket har ordinær drift. Oslo universitetssykehus viser til at det forventes et noe lavere fødselstall sommeren 2022, sammenliknet med tidligere år. Helseforetaket opplyser at ved å slå sammen de to enhetene, sammen med andre tiltak, vil de ansattes kompetanse kunne benyttes slik at de fødende får et tilbud sommeren 2022 som er i samsvar med gjeldende faglige retningslinjer.

Ved Sykehuset Innlandet vil fødeavdelingen i Gjøvik være stengt uke 25-32, slik den har vært de siste årene. Fødeavdelingen i Gjøvik og Kvinneklinikken i Lillehammer samarbeider slik at fødetilbudet samles ved Kvinneklinikken i Lillehammer i ukene 25-32. Sykehuset In-

nlandet viser til at ved å stenge fødeavdelingen oppnår helseforetaket at det faglige tilbudet sikres med tilstrekkelig lege- og jordmorbemannning i ferieperioden. Helseforetaket opplyser videre at følgetjenesten for kvinner som snart skal føde, fungerer som vanlig i sommer.

Helse Vest RHF opplyser at det ikke er sommerstengte fødeavdelinger i helseregionen.

Det er de regionale helseforetakene som har ansvaret for et forsvarlig fødetilbud. Sommerstengning er en langvarig praksis og helseforetakene har gode rutiner for dette. Det er viktig at de kvinnene som blir berørt, får et godt tilbud.

## SPØRSMÅL NR. 1911

**Innlevert 26. april 2022 av stortingsrepresentant Une Bastholm**

**Besvart 3. mai 2022 av samferdselsminister Jon-Ivar Nygård**

### **Spørsmål:**

Dimensjonerende hastighet på 110 km/t ble innført som et premiss for nye motorveier av den forrige regjeringen.

Mener samferdselsministeren at 110 km/t fortsatt skal være dimensjonerende hastighet og et premiss for alle nye motorveier, herunder ny E6 ved Lillehammer?

### **BEGRUNNELSE:**

Statsforvalteren i Innlandet gir Nye Veier tillatelse til å bygge ny, fire-felts E6 på bru gjennom Lågendeltaet naturreservat i Lillehammer kommune. Statsforvalteren har lagt til grunn at det ikke finnes andre traseer med mindre skadevirkning når premisset er at veien skal dimensjoneres for hastighet på 110 km/t.

En fire-felts motorveg dimensjonert for hastighet 110 km/t gjennom et naturreservat strider helt klart med vernevedtakets formål og vil påvirke verneverdiene. Statsforvalteren opplyser at det ved utredning av trase, så ville ikke Statens vegvesen planlegge for en veg dimensjonert for hastighet 80 km/t fordi dette ikke var i tråd med føringene de hadde for oppdraget. Premisset betyr at andre og mindre inngripende traseer ikke inngår i beslutningsgrunnlaget for Statsforvalterens vedtak. Dette på tross av at Stortinget i desember 2021, som et ledd i avtalen om statsbudsjettet for 2022, presiserte at Statens vegvesen og Nye Veier må utnytte handlingsrommet i regelverket for veibygging for å hindre tap av natur og matjord og redusere kostnader og bompenger.

### **Svar:**

Som grunnlag for vegplanleggingen og standardvalg i veinormalene, herunder dimensjonerende hastighet, beregnes trafikkmengden på aktuell ny vei 20 år etter forventet åpningsår. Sammen med kunnskap om hvilket behov veien skal tjene, danner dette grunnlaget for vurderingen av standardvalg ut fra veinormalene.

Plan- og gjennomføringsprosessen av veiprojekter legger videre føringer for en rekke bærekraftsvurderinger, herunder arealbeslag, virkninger på natur og miljø samt klimavirkninger, som både Statens vegvesen og Nye Veier AS vektlegger tungt. Det gjøres også samfunnsøkonomiske analyser i alle veiprojekter gjennom planprosesser etter plan- og bygningsloven. Her skal både prissatte og ikke-prissatte konsekvenser, blant annet for klima og miljø, vurderes.

Ved behandlingen av Innst. 2 S (2021-2022) vedtok Stortinget underpunkt 21 til vedtak 35, hvor regjeringen ble bedt om å sørge for at Statens vegvesen og Nye Veier AS ved bygging av nye veier bruker handlingsrommet i veinormalene for å sikre at tapet av matjord og natur blir så lavt som mulig. Dette gjelder selvsagt også vernede områder som Lågendeltaet ny E6 ved Lillehammer vil krysse. Departementet arbeider med å følge opp anmodningsvedtaket, og vil gjøre en større gjennomgang av veinormalene, herunder hva som skal være innslagspunkt for firefeltsveg. Jeg vil komme nærmere tilbake til dette når gjennomgangen er ferdig.

**SPØRSMÅL NR. 1912****Innlevert 26. april 2022 av stortingsrepresentant Erna Solberg****Besvart 4. mai 2022 av statsminister Jonas Gahr Støre****Spørsmål:**

Ytringsfriheten står og skal stå sterkt i Norge. Men det kan fremstå som paradoksalt dersom statlig russisk krigspropaganda skulle ha et sterkere rettsvern enn for eksempel reklame for livssyn eller norske politiske partier på TV. Etter norsk tradisjon er det Stortinget som er nærmest til å tolke rekkevidden av Grunnlovens bestemmelser.

Kan statsministeren gjøre nærmere rede for årsakene til at den ikke vil følge EUs sanksjoner på dette området, og hvis mulig oversende de juridiske utredninger regjeringen har fått utarbeidet?

**BEGRUNNELSE:**

En sentral del av russisk propaganda forkles i en form som skal minne om de frie medier vi er vant til i demokratiske samfunn. Blant annet gjelder dette «mediene» Russia Today (RT) og Sputnik. Denne propagandaen, som er full av rene løgner og ofte egnet til å hisse til krig mot frie, demokratiske land, finner veien også til vårt land.

«Vår grunnlov har et særskilt sterkt vern av ytringsfriheten, blant annet ved et forbud mot forhåndssensur. Derfor vil Regjeringen slik saken står nå, ikke følge opp EUs sanksjoner på dette ene punktet.»

NOU 1999: 27 dannet grunnlaget for den nye § 100 i Grunnloven. Fra utredningen gjengis kort:

«Kommissjonen erkjenner at det kan finnes situasjoner der ytringer må kunne forbyes av hensyn til rikets indre og ytre sikkerhet. Dette vil først og fremst gjelde ytringer i form av faktiske opplysninger, men kan unntaksvis også gjelde meninger. Vårt forslag til ny Grl. § 100, 2. ledd åpner da også for at Stortinget kan vedta slike forbud eller begrensninger, når de nærmere vilkår i denne bestemmelsen er oppfylt.»

Stortinget sluttet seg i Innst. S. nr. 270 – 2003-2004 til disse vurderingene:

«Komiteen har merket seg at departementet og Ytringsfrihetskommisjonen er enige om at det er situasjoner hvor det må kunne gjøres inngrep i ytringsfriheten av hensyn til rikets sikkerhet.»

I forbindelse med drøftingen av forbudet mot politiske reklame på TV beskrives i NOU 1999: 27 et gradert vern for ulike typer ytringer:

«Ifølge begrunnelsen i hensynet til demokrati, sannhetssøken og fri meningsdannelse kan ikke alle typer ytringer ha like sterkt vern. Jo mindre viktig ytringen er i forhold til de nevnte hensyn, jo mindre vern har den krav på. Det gjelder særlig manipulerende ytringer som etter sin art er umyndiggjørende. Det kritiske poeng i denne sammenheng er altså ikke at «politisk reklame» blir betalt gjennom markedet, men at

«politisk reklame» i vekslende grad og på forskjellige måter vil kunne falle inn under kategorien for ytringer som representerer en krenkelse av individets fri meningsdannelse i klasse med indoktrinerende statlig propaganda og ideologisk hjernevask, eller med mye av det vi vanligvis forbinder med reklame.»

**Svar:**

Sanksjonene er det viktigste pressmiddel vi har overfor russiske beslutningstakere. Regjeringens linje er å følge EUs sanksjoner, men med nasjonale tilpasninger der det er nødvendig, for eksempel knyttet til Svalbard. Regjeringen har i flere omganger innført EUs sanksjoner i norsk regelverk. Samtidig skal vi verne sterkt om ytringsfriheten, noe som også kommer til uttrykk i vår grunnlov.

Når det gjelder inngrep i ytringsfriheten, kan en skille mellom tiltak som utgjør etterkontroll, typisk etterfølgende ansvar for fremsettelse av ulovlige ytringer, og såkalt forhåndskontroll, det vil si tiltak som tar sikte på å stanse ytringer før de når frem til sine mottakere.

EUs sanksjoner mot Russia Today og Sputnik tar sikte på å stanse ytringene før de når frem til sine mottakere, og utgjør dermed en forhåndskontroll med ytringene. Rekkevidden av sanksjonene er noe omdiskutert, men de ser ut til å forby kringkasting, overføring og distribusjon av disse mediene på både TV og internett.

I Norge har vi i Grunnloven § 100 fjerde ledd et eksplisitt forbud mot forhåndssensur og andre forebyggede forholdsregler. Bestemmelsen gir anvisning på unntak i visse bestemte tilfeller, men disse unntakene kommer ikke til anvendelse i dette tilfellet. I tillegg følger det av forarbeidene til bestemmelsen og rettspraksis at det til en viss grad kan gjøres unntak fra forbudet mot forhåndssensur basert på en interesseavveining.

Vurderingen er imidlertid streng, og inngrep er bare aktuelt hvis etterfølgende ansvar ikke kan gi et tilstrekkelig vern. Alle inngrep i ytringsfriheten må også kunne la seg forsvare holdt opp imot ytringsfrihetens begrunnelse i sannhetssøken, demokrati og individets frie meningsdannelse.

Den europeiske menneskerettskonvensjon artikkel 10 og EUs Charter om fundamentale rettigheter artikkel 11 gir også en sterk beskyttelse av ytringsfriheten, men den norske Grunnloven synes å gi noe sterkere beskyttelse mot forhåndssensur enn disse instrumentene.

Norge og Europa står i en ekstraordinær sikkerhetsspolitisk situasjon. Russia Today og Sputnik inngår i det russiske regimets propagandamaskineri og brukes aktivt til å spre desinformasjon og undergrave vestlige samfunn.

Slik påvirkning fra regimekontrollerte medier kan utfordre fri meningsdannelse og informasjonsfrihet i samfunnet, og det kan representere en trussel mot ytringsfriheten og våre demokratiske tradisjoner. Samtidig er det i dag lite som tyder på at situasjonsforståelsen Russia Today og Sputnik forsøker å presentere, har særlig gjennomslag i norsk offentlighet. Regjeringen mener derfor at det narrative som presenteres av disse mediene, primært bør besvares gjennom imøtegåelse og drøftelse i det offentlige rom. Gitt at den russiske propagandaen er en viktig del av den russiske krigføringen, vil en sensur av denne også gi en mindre opplyst debatt om krigen og det russiske regimets narrativ og strategi.

Selv om grunnlovsvernet av ytringsfriheten primært må vurderes i en norsk kontekst, er det også tatt hensyn til den destabiliserende effekten de aktuelle mediene kan ha i andre europeiske land. Selv med et slikt bredere europeisk perspektiv er det imidlertid, særlig på grunn av rekkevidden av forbudet, vurdert å være en risiko for at den

høye terskelen for å tillate forebyggende forholdsregler overfor ytringer i dag ikke er nådd.

Forbudet mot reklame for livssyn og politiske budskap i fjernsyn i kringkastingsloven § 3-1 andre ledd skiller seg fra EUs sanksjon mot Russia Today og Sputnik, både når det gjelder forbudets innretning og begrunnelse. For det første utgjør ikke forbudet mot reklame for livssyn og politiske budskap forhåndssensur etter Grunnloven § 100 fjerde ledd. Forbudet forhindrer ikke som sådan kringkastere i nå ut til offentligheten med slik reklame, men ansvaret for en slik ulovlig ytring vil gjøres gjeldende i ettertid. Dette i motsetning til EUs sanksjoner mot Russia Today og Sputnik, som blant annet innebærer at distributører vil bli pålagt å stanse ytringene, for på den måten å forhindre at de i det hele tatt når frem til mottakerne. For det andre har forbudet mot reklame for livssyn og politiske budskap en mer begrenset rekkevidde fordi det bare omfatter slik reklame i fjernsyn og tekst-tv som formidles av fjernsynstilbydere.

## SPØRSMÅL NR. 1913

**Innlevert 26. april 2022 av stortingsrepresentant Olaug Vervik Bollestad**

**Besvart 6. mai 2022 av helse- og omsorgsminister Ingvild Kjerkol**

### **Spørsmål:**

I de planene for nye OUS på Gaustad er antallet familieovernattingsplasser foreslått redusert, og dette vil påvirke barn som har behov for døgntilrettelagt og deres familier. Flere, blant annet Barnekreftforeningen, er bekymret for hva den reduserte døgncapaciteten vil gjøre for barn som har behov for behandling.

Hvordan vil statsråden ivareta barn, og deres familier, når barnet har behov for døgntilrettelagt på nytt sykehus på Gaustad?

### **Svar:**

Ved Oslo universitetssykehus HF, Rikshospitalet, er i dag de fleste sengerom for barn to-sengersrom, dvs. rom for to barnepasienter og foreldre. Ofte er det ett bad per to sengerom, og det kan medføre at fire barn og fire voksne må dele på ett bad. Videre har Rikshospitalet en foreldreovernatting med 58 overnattingsrom fordelt på 4 etasjer, i tillegg til en egen underetasje med fellesarealer (kjellerstue, lekerom, sanserom, treningsrom etc.).

I byggeperioden frem mot ferdigstillelse av Nye Rikshospitalet, vurderes det nå om deler av dagens foreldreovernatting må bygges om til midlertidig akuttmottak og døgnområder for voksne. En av etasjene med overnattingsrom og underetasjen for fellesarealer beholdes til foreldreovernatting. De øvrige overnattingsrommene planlegges flyttet til midlertidige lokaler ved siden av sykehuset (Gaustad sykehus).

Helse Sør-Øst RHF opplyser at det ved Oslo universitetssykehus, Nye Rikshospitalet, planlegges et eget barne- og ungdomssenter med 158 døgnplasser. Dette er en økning fra dagens 126 senger. Barne- og ungdomssenteret skal inneholde virksomhet for medisin og kirurgi, både for døgntilrettelagt og poliklinisk behandling, samt et eget akuttmottak for barn og ungdom.

Det nye barne- og ungdomssenteret blir tilrettelagt for barn og unges spesielle behov og innebærer en vesentlig forbedring av tilbudet sammenlignet med dagens situasjon. Her vil alle sengerom være enerom der en av foreldrene kan overnatte sammen med barnet.

I tillegg oppgir Helse Sør-Øst at det er planlagt flere større familierom der flere familie-medlemmer kan samles. Det planlegges også en ny intensivenhet for nyfødte

med 42 plasser der foreldrene får overnattingsplass innenfor samme område.

Den endelige arealfordelingen på Nye Rikshospitalet er ikke avklart, men behovet for foreldre- og familieover-

natting i forbindelse med barns behandling vil bli ivare tatt.

## SPØRSMÅL NR. 1914

**Innlevert 26. april 2022 av stortingsrepresentant Abid Raja**  
**Besvart 3. mai 2022 av kunnskapsminister Tonje Brenna**

### **Spørsmål:**

Hvordan vurderer statsråden at det brukes mye ressurser på å etablere en ny norskeksamen samtidig som man utreder andre eksamensformer?

### **BEGRUNNELSE:**

Landslaget for norskundervisning (LNU) engasjerer seg i Utdanningsdirektoratets arbeid med å utvikle nye eksamener. Gjennom offentlig brev, tilbakemeldinger på publiserte eksempeloppgaver og debattinnlegg har LNU gitt uttrykk for at mye av det som skjer med eksamensarbeidet, uroer dem på norskfagets vegne. Det vil koste å skolere sensorene i tilstrekkelig grad for at en ny norskeksamen skal være forsvarlig i 2023.

Samtidig har regjeringen åpnet for å endre måten eksamen gjennomføres på, og har nedsatt et utvalg som skal se på bruken av prøver og krav til rapportering og dokumentasjon i skolen. Flere skoler og skoleeiere som vil prøve ut nye eksamensformer. Dette åpner for at den nye norskeksamen kanskje ikke vil være aktuell i særlig lang tid framover.

### **Svar:**

Eksamen er en sentral del av vurderingssystemet i opplæringen, og det er viktig at eksamen støtter oppunder det som skal være innholdet i opplæringen, altså læreplanene. For at eksamen som vurderingsform skal være et gyldig, pålitelig og rettferdig uttrykk for elevenes kompetanse, kan ikke eksamen stå i ro. Eksamen må videreutvikles i tråd med læreplanene og målene i disse.

Utdanningsdirektoratet (Udir) har over tid jobbet mye og bredt med vurdering. Det handler blant annet om å styrke vurderingspraksisen i skolen, men også om hvordan eksamen i fremtiden bør gjennomføres og utformes. Eksamen må både reflektere innholdet i læreplanene og gi elevene mulighet til å vise sin kompetanse

slik at karakteren de oppnår reflekterer kompetansen deres. Det er viktig for videre søking til utdanning eller jobb.

Det er behov for endringer og justeringer, også i så viktige og solide tradisjoner som eksamensinstituttet og vurderingsformene i skolen. Bare slik kan eksamen fortsatt ha relevans og være nyttig. Utdanningsdirektoratet har sendt Kunnskapsdepartementet et brev med forslag til utprøvinger og forsøk på vurderingsfeltet. Dette er ment å være et langsiktig arbeid for å få et bedre kunnskapsgrunnlag om behov for endringer på vurderingsfeltet. Prosessen vil skje i dialog med både forskere og partene.

Da fagfornyelsen ble innført høsten 2020, fikk også flere fag endret eksamensform. De nye læreplanene har fått et endret kompetansebegrep, som gjør at eksamen også bør endres for kunne legge til rette for at elevene kan få vise kompetansen sin på en bredere måte enn før. Bare slik kan eksamen som vurderingsform fortsatt måle det den skal og det elevene har fått opplæring i. Det er Utdanningsdirektoratet (Udir) som har det faglige ansvaret for videreutvikling av eksamen, på oppdrag fra departementet. I mange fag, blant annet i norsk, gjøres endringene i eksamen i et samarbeid med sektoren både med reelle utprøvinger med elever og lærere og spøringer. Endringene i eksamen forbedres også ut fra tilbakemeldinger fra direktoratets referansegruppe, som består av representanter fra lærerorganisasjonene. Den faglige utviklingen og justeringene av eksamen i norskfaget er altså ikke resultatet av et forhastet arbeid, men basert på faglighet og samskaping.

Udir arbeider kontinuerlig med sensorskolering, og det er planlagt sensorskolering for sensurering av eksamen i tråd med de nye læreplanene også i vår, selv om eksamen er avlyst for de aller fleste elever på grunn av pandemien. Dette er et viktig bidrag til utviklingen av vurderingskompetansen i skolen. Udir planlegger også samlinger i forbindelse med sensorskoleringen i samarbeid med statsforvalterne og fylkeskommunene for å gi alle



sensorene en felles forståelse for sammenhengen mellom nye læreplaner og vurderingsordningen i fagfornyelsen. I tillegg får sensorene innføring i den nye digitale gjennomføringsløsningen.

Jeg mener på dette grunnlaget at det er helt riktig at vi både gjør de nødvendige endringene for at fremtidige eksamener er i samsvar med de nye læreplanene, og at vi også utvider kunnskapsgrunnlaget for å kunne justere og endre eksamen på lengre sikt.

#### SPØRSMÅL NR. 1915

Innlevert 26. april 2022 av stortingsrepresentant Grunde Almeland

Besvart 4. mai 2022 av kultur- og likestillingsminister Anette Trettebergstuen

##### *Spørsmål:*

Vil statsråden vurdere å inkludere en større satsing på nasjonale og regionale tiltak som Norsk nettverk for dataspillbedrifter (Noneda) og Spillhuset i Bergen i utviklingen av regjeringens varslede strategi for dataspillbransjen?

##### BEGRUNNELSE:

I Hurdalsplattformen har regjeringen signalisert høye ambisjoner for dataspillbransjen i Norge. Kulturministeren har også uttrykket et engasjement for spill, spillkultur og åpne møteplasser for spillinteressert ungdom. Norsk nettverk for dataspillbedrifter (Noneda) er en nasjonal samarbeidsorganisasjon for dataspillbedrifter som er etablert i og drevet fra Bergen. Foreningen driver blant annet fagkonferansen KONSOLL, som statsråden besøkte i november i fjor. Spillhuset i Bergen er et tiltak rettet mot barn og unges spillkultur på en rekke områder, som også tilbyr kompetanse og inspirasjon til lignende tiltak andre

steder i Norge, som Kristiansand, Harstad m.fl. Begge initiativene illustrerer godt hvordan vekst og utvikling i spillmiljøene er geografisk spredt og skjer mange ulike steder i Norge.

##### *Svar:*

Regjeringens kommende strategi for dataspillpolitikken skal bygge på de overordnede målene for kulturpolitikk og næringspolitikk i Hurdalsplattformen. Den nye strategien vil inneholde ny politikk for blant annet utvikling av norsk dataspillbransje og norske dataspill. Jeg vil også se på hvordan dataspillkulturen kan utvikles videre med vekt på tilgjengelighet, trygghet og åpenhet.

I forbindelse med dette vil jeg vurdere eksisterende og nye tiltak på nasjonalt og regionalt nivå, som kan bidra til å nå relevante politiske mål. De konkrete tiltakene vil presenteres i forbindelse med fremlegging av strategien.

Jeg takker for representantens engasjement i saken.

#### SPØRSMÅL NR. 1916

Innlevert 26. april 2022 av stortingsrepresentant Terje Halleland

Besvart 4. mai 2022 av samferdselsminister Jon-Ivar Nygård

##### *Spørsmål:*

Vil regjeringen i den planlagte ladestrategien komme opp med konkrete tiltak som bidrar til et hurtigspor for lade-

selskapene i møte med kommuner og nettselskaper for slik å sørge for at utbyggingen av ladeinfrastruktur i hele

landet går så raskt og effektivt at ikke tilgangen til lading bremser utviklingen for el-biler?

**BEGRUNNELSE:**

Det er stadig et voksende antall el-biler, og på nybilsalg av el-bil settes det stadig nye rekorder.

I mange år har utbyggingstakten holdt tritt med utviklingen i salget. Men de siste par årene har det blitt flere el-biler pr. offentlige ladepunkt.

Dette skjer ikke fordi ladebransjen mangler finansiering til å bygge ut kapasitet, men fordi saksbehandlingen i kommuner og nettselskaper går for sakte.

Enkelte aktører mener de kunne bygget ut opp mot dobbelt så høy kapasitet i 2022, som de nå reelt gjør dersom forholdene blir lagt til rette for det.

Denne situasjonen kan etter hvert ramme el-bil salget på en måte som gjør at regjeringen ikke når sine målsettinger om å bare selge nullutslippsbiler til privatmarkedet i 2025.

Problemet er likevel lett og løse, men det krever at regjeringen etablerer en hurtig fil for saksbehandling for

utbygging av ladeinfrastruktur når regjeringer legger frem sin ladestrategi.

**Svar:**

I rapporten Kunnskapsgrunnlag om hurtigladestruktur for veitransport er det omtalt en rekke barrierer for utbygging av hurtiglading, deriblant lang saksbehandlingstid i nettselskap og kommuner. Rapporten er utarbeidet av Statens vegvesen og Miljødirektoratet på oppdrag av Samferdselsdepartementet og Klima- og miljødepartementet, og blir et viktig grunnlag for arbeidet med ladestrategien.

Imidlertid er arealbruk og behandling av arealsaker et kommunalt ansvar og statens rolle er begrenset. En prioritering i kommunene av saker som gjelder ladeinfrastruktur vil måtte gå på bekostning av andre saker.

Nøyaktig hvordan regjeringen kommer til å konkludere på disse områdene er for tidlig å si, men temaene vil bli drøftet i ladestrategien. Strategien vil bli lagt fram i løpet av 2022.

**SPØRSMÅL NR. 1917**

**Innlevert 26. april 2022 av stortingsrepresentant Lars Haltbrekken**

**Besvart 27. april 2022 av olje- og energiminister Terje Aasland**

**Spørsmål:**

I tillegget til energimeldingen som regjeringen la fram før påske nevnes overhodet ikke Fosen-dommen.

Når vindkraft får en såpass sentral plass i meldingen, hvorfor nevnes ikke denne dommen og hvilke konsekvenser ser regjeringen for seg at dommen har for framtidige utbygginger i reindriftsområder, og ønsker regjeringen flere utbygginger i reinbeitedistrikt?

**Svar:**

I det innledende kapittelet i tilleggsmeldingen til Meld. St. 11 (2021-2022) er det understreket at «samiske interesser skal ivaretas i alle ledd i konsesjonsbehandlingen, og kraftutbygging og styrking av overføringsnett skal ta tilbørlig hensyn til samisk kultur og næring». Dette er også omtalt i kapittel 2 om kraftforsyningen.

Videre følger det av meldingen at behandlingen av nye meldinger om vindkraftverk må legge til grunn de endringene som Stortinget allerede har sluttet seg til ved

behandling av stortingsmeldingen om vindkraft på land, jf. Meld. St. 28 (2019-2020) og Innst. 101 S (2020-2021). Det er nærmere redegjort for dette hva gjelder reindrift i vindkraftmeldingen kap. 4.9.

Disse hensynene er også fremhevet i departementets brev av 8. april d.å. til NVE om åpning av konsesjonsbehandlingen.

Hensynet til reindrift, samisk kultur og det folkerettslige vernet blir grundig vurdert ved behandlingen av alle energianlegg i samiske områder. Dette skal selvfølgelig ligge til grunn også ved fremtidig konsesjonsbehandling. Regjeringen ønsker mer vindkraft på land der det ligger til rette for det. Om det inkluderer prosjekter i samiske områder, vil måtte vurderes i konsesjonsbehandlingen med de utredninger og involvering av berørte interesser det krever.

**SPØRSMÅL NR. 1918****Innlevert 26. april 2022 av stortingsrepresentant Bård Ludvig Thorheim****Besvart 4. mai 2022 av næringsminister Jan Christian Vestre****Spørsmål:**

Hva gjør regjeringen for at EU skal ta hensyn til norske data på mineralressurser; det være seg kjente forekomster, prosjekter under utvikling, potensielle områder og gruver i drift, når de gjennomfører «criticality assessments», eller når EU sin forskningsinstitusjon (JRC) lager scoreboard-analyser og annet?

**BEGRUNNELSE:**

Europas behov for en rekke metaller vil mangedobles når landene skal omstille økonomien og nå klimamålene de neste tiårene. Dette kan gi stor metallmangel. Det er konklusjonen i en forsk rapport fra det belgiske universitetet KU Leuven som er laget på oppdrag fra den europeiske bransjeforening for metallprodusenter, Eurometaux.

EU-kommisjonen har slått fast at Europa må bli mindre avhengig av metaller fra land som Kina og Russland. I dag utvinnes omtrent 3% av verdens metaller i Europa og forbrukes 20%.

Norge er et mineralrikt land med stort potensiale for å forsyne Europa med strategisk viktige mineraler for det grønne skiftet samtidig som vi skaper arbeidsplasser og verdiskaping nasjonalt.

Forsyningsikkerhet for europeisk industri og behovet for å lykkes med det grønne skiftet, har blitt ytterligere aktualisert etter Russlands invasjon av Ukraina.

Norge har interesse av å inkluderes i EUs oversikter over mineralressurser og inngå i tettere samarbeid om utvinning av mineralressurser. Statsråden bes besvare hva regjeringen vil foreta seg i den sammenheng.

**Svar:**

Jeg er kjent med at EU ikke tar hensyn til norske data for mineralressurser når EU bestiller analyser av ressursituasjonen gjennom EUs forskningsinstitusjon (JRC) eller andre analyseinstitusjoner basert på felles data. Europa-kommisjonen legger vekt på sterke grunnlagsdata for strategiske beslutningsprosesser. På geologisiden gjelder dette spesielt mineralske råmaterialer – metaller og mineraler – som er kritiske for europeisk industri. Norges geologiske undersøkelse (NGU) bidrar aktivt med data og kunnskap til felleseuropeiske kartprodukter og rapporter i samme utstrekning som våre naboland. Signalene fra EU er at norsk mineralindustri er ønsket, at norsk produksjon er viktig i den europeiske forsyning, og at norske data, og dermed NGUs arbeid, er relevant.

NGU legger til rette for at felleseuropeiske dataportaler kan hente data direkte fra NGUs nasjonale databaser. Imidlertid registrerer vi at når Kommisjonen bestiller analyser av ressursituasjonen gjennom JRC eller andre analyseinstitusjoner basert på felles data, blir ikke norske data hensyntatt i arbeidet.

Krigen i Ukraina har synliggjort og aktualisert EUs behov for å være mer selvforsynt når det gjelder kritiske mineraler som er viktige for det grønne skiftet. Dette er mineraler som Norge har store forekomster av. Krigen kan bidra til en annen tilnærming til dette i tiden fremover.

Jeg vil arbeide for en bedre inkludering og bruk av norske data. Uansett er det viktig at NGU fortsetter sitt arbeid med å bedre datagrunnlaget knyttet til mineralressurser. Vi har en sterk interesse i at våre data er harmoniserte med Europa uavhengig av om Kommisjonen ønsker å bruke dem.

Vi har et tett samarbeid med Europa. I den sammenheng vil jeg nevne at regjeringens ambisjon om et industrielt strategisk partnerskap har som formål å fremme en gjensidig interesse og nytte mellom Norge og EU på områdene industri, energi og klima. Dette er med bakgrunn i at Norge og EU i stor grad har felles ambisjoner og behov ifm. grønn omstilling, og at forsterket samarbeid kan bidra til å realisere en realisering av ambisjonene. Det har i forbindelse med dette arbeidet vært samtaler på embetsnivå mellom Norge og EU. I en av disse samtalene deltok også en representant fra NGU. Her ble Kommisjonen oppfordret til å inkludere norske data i oversikter over europeiske forekomster.

Jeg vil også trekke frem at arbeidet med en ny mineralstrategi er startet opp, med sikte på ferdigstilling i løpet av høsten 2022. Dette arbeidet er ikke blitt mindre viktig slik situasjonen i Europa er i dag. Jeg har store ambisjoner for mineralstrategien. Jeg ønsker å legge til rette for verdiskaping, lokal næringsutvikling, arbeidsplasser og vekst i mineralnæringen gjennom bærekraftig utvikling. Økt aktivitet i næringen vil kunne bedre industriens råvaretilgang og samfunnets tilgang til mineralske råvarer. I dette arbeidet vil jeg blant annet belyse kartlegging og ressursgrunnlag, arbeidet som gjøres for kritiske mineraler i EU og internasjonale rammebetingelser og samarbeid.

**SPØRSMÅL NR. 1919****Innlevert 26. april 2022 av stortingsrepresentant Helge Orten****Besvart 4. mai 2022 av finansminister Trygve Slagsvold Vedum****Spørsmål:**

Hvilke tollsatser gjelder for import av varer fra Ukraina, og hvilke inntekter er det budsjettert med fra slik toll i år?

**Svar:**

Norge og de andre EFTA-landene har en frihandelsavtale med Ukraina som er bestemmende for tollsatsene på varer som importeres derfra. For varer som oppfyller kravene til opprinnelse i Ukraina, er det 0 i tollsats for alle industrivarer (tolltariffens kapittel 25 til 97). En rekke landbruksvarer (tolltariffens kapittel 1 til 24) er også innvilget tolettelse eller fullt fritak.

Det blir for omfattende å gå inn på konkrete tollsatser i dette svaret. Jeg vil likevel nevne at de fleste vareslagene som importeres fra Ukraina, har tollsats 0. Ifølge Tolletaten importerte Norge i 2021 varer for ca. 700 millioner

kroner fra Ukraina, hvorav bare varer for ca. 40 millioner kroner var belagt med toll. Importen med toll fra Ukraina består i hovedsak av landbruksvarer og enkelte tekstilvarer uten dokumentert ukrainsk opprinnelse.

Fiskefôr er den landbruksvaren fra Ukraina som Norge importerer mest av. Importen av fiskefôr er tollfri. Tilsvarende vil import av korn fra Ukraina være tollfri innenfor importkvotene for korn.

Med Tolletatens statistikkverktøy er det dessverre ikke mulig å hente ut detaljert informasjon om den endelige tollbelastningen per land. Det budsjetteres heller ikke med tollinntekter fra enkeltland i statsbudsjettet. Derfor er det ikke mulig å gi noen nøyaktige tall verken på tollinntektene fra Ukraina i 2021, eller forventende tollinntekter i 2022. Tolletaten arbeider med å videreutvikle statistikkverktøyet slik at det blir mer presist.

**SPØRSMÅL NR. 1920****Innlevert 27. april 2022 av stortingsrepresentant Erlend Wiborg****Besvart 6. mai 2022 av justis- og beredskapsminister Emilie Mehl****Spørsmål:**

Har UDI betalt tilskudd til Hero for innkvartering av flyktninger på Rygge Hotell i en periode hvor de nødvendige offentlige godkjenninger ikke forelå, og hvor stort beløp er eventuelt utbetalt til Hero for den tidsperioden hotellet ikke kunne brukes til innkvartering av flyktninger på grunn av manglende godkjenning?

**BEGRUNNELSE:**

Spørsmålsstiller er gjort kjent med opplysninger om at UDI har inngått kontrakt om innkvarteringsplasser for flyktninger på Rygge Hotell. Det skal ha blitt avtalt å yte vederlag fra et bestemt tidspunkt uavhengig av om de nødvendige offentlige tillatelser forelå for å benytte hotellet til innkvartering av flyktninger, og som en konsekvens av dette skal UDI ha betalt for plassene i et tidsrom plassene ikke kunne benyttes. Det bes på denne bakgrunn

om en tilbakemelding på om offentlige ressurser er benyttet på denne måten, samt eventuelt hvor stort beløp som ble utbetalt for den perioden plassene ikke kunne benyttes til formålet.

**Svar:**

Det operative ansvaret for drift av asylmottak er delegert fra Justis- og beredskapsdepartementet til Utlendingsdirektoratet (UDI). Dette innebærer at UDI skal lyse ut anbud, inngå kontrakter og følge opp disse kontraktene med driftsoperatørene.

UDI har rutiner for at det betales leie fra avtalt oppstartsdato når offentlige tillatelser er på plass. Som en del av UDIs systematiske gjennomgang av utbetalinger, oppdaget UDI en utbetaling til Hero for drift av Rygge Hotell i ni dager i mars i år, da det ikke forelå offentlig godkjenning for driften. UDI har i ettertid krevd hele dette

beløpet tilbakebetalt fra Hero. Nødvendige tillatelser er nå i orden og driften på Rygge hotell gjennomføres som planlagt.

Jeg har tiltro til at UDI etterlever min forventning om å ha på plass et godt system for å avdekke eventuelle avvik i utbetalinger til driftsoperatører, slik som i denne konkrete saken.

## SPØRSMÅL NR. 1921

**Innlevert 27. april 2022 av stortingsrepresentant Tor André Johnsen**  
**Besvart 2. mai 2022 av justis- og beredskapsminister Emilie Mehl**

### *Spørsmål:*

Hva vil statsråden tillegge mest vekt av symbolpolitikk eller rettssikkerhet ved vurderingen av om domstolsreformen bør reverseres?

svekkelse av borgernes rettssikkerhet. Det er på den bakgrunn ønskelig å få vite hva statsråden vil tillegge mest vekt av den politiske symbolverdien i å få gjenopprettet domstollederstillinger eller borgernes rettssikkerhet.

### BEGRUNNELSE:

I går gikk høringsfristen for regjeringens forslag om reversering av domstolsreformen ut. Det har innkommet høringssvar fra flere tunge faglige aktører, og det tegnes et bilde av at domstolsreformen har styrket rettssikkerheten og at en reversering av reformen med det vil innebære en

### *Svar:*

Regjeringen er opptatt av å sikre god rettssikkerhet og tilgjengelige tjenester for innbyggerne i hele landet. Vi vil lytte til alle som har inngitt høringssvar, og vurdere de ulike hensynene opp mot hverandre.

## SPØRSMÅL NR. 1922

**Innlevert 27. april 2022 av stortingsrepresentant Olve Grotle**  
**Besvart 6. mai 2022 av klima- og miljøminister Espen Barth Eide**

### *Spørsmål:*

Kva vil statsråden gjere for å sikre at landstraum for cruiseskip vert etablert i Flåm innan 2022?

og forslag knytt til vedtak om 0-utslepp i verdsarvfjordane. Landstraum er ikkje konkret nemnd i oppdraget.

Etablering av landstraum i Flåm er nødvendig for å sikre framtidig 0-utslepp, og sterkt reduserte utslepp fram til 0-utsleppsteknologi er på plass. Eit landstraumanlegg gjer det mogleg å levera miljøvennleg energi også til andre fartøy og til bussar og bilar.

### GRUNNGJEVING:

Stortinget har gjort vedtak om å sikre verdsarvfjordane som anløpshamn også etter 2026, blant anna ved at staten sikrar etablering av landstraum som planlagt innan 2022.

Klima og miljødepartementet har nyleg gjeve Sjøfartsdirektoratet i oppdrag i løpet av året å greie ut status

ENOVA gav i juni 2020 tilsegn om støtte på 27 millionar kroner til Aurland Hamnevesen for å etablere landstraumanlegg. Konsekvensen utan ei snarleg avklaring er at ein må søkje om utsett frist for utbetaling eller i verste fall risikere å miste støtta.

Realisering av landstraum bør difor realiserast straks, med nødvendig garanti for finansiering, og uavhengig av den utgreiinga Sjøfartsdirektoratet skal gjennomføre.

**Svar:**

Regjeringen sendte i mars i år oppdrag til Sjøfartsdirektoratet hvor vi ber om forslag til hvordan krav om nullutslipp for turistskip og ferger i verdensarvfjordene fra 2026 kan gjennomføres og innrettes, i lys av blant annet vedtak 691. Sjøfartsdirektoratet har ikke myndighet til å vurdere

selve spørsmålet om sikring av etablering av landstrøm i Flåm.

Aktører som ønsker å etablere landstrømanlegg kan søke støtte hos Enova. I 2020 ga Enova tilsagn om støtte til Aurland Havnevesen på 27 millioner kroner for å etablere landstrømanlegg i Flåm. Aurland Havnevesen opplyser at Enova har gitt utsatt frist for at anlegget skal være i drift til 1.4.2023. Regjeringen viser til Aurland Hamnevesen KF for nærmere detaljer om status for prosjektet.

**SPØRSMÅL NR. 1923**

**Innlevert 27. april 2022 av stortingsrepresentant Sofie Marhaug**

**Besvart 6. mai 2022 av klima- og miljøminister Espen Barth Eide**

**Spørsmål:**

Er det være aktuelt for ministeren å reversere noen av arealinngrepene som truer villreinen for å oppnå politisk vedtatte målsetninger?

**BEGRUNNELSE:**

Mandag 25. april fremla en ekspertgruppe ledet av Norsk institutt for naturforskning (NINA) en klassifisering av landets ti nasjonale villreinområder, på oppdrag fra Miljødirektoratet. I 2021 kom villrein på rødlisten som nær truet på grunn av nedgang i bestanden. Jeg regner med at statsråden er godt kjent med både vedtatte målsetninger og konklusjonene til ekspertgruppen om at seks av de ti nasjonale villreinområdene ikke når vedtatte mål for forvaltning av villrein i Norge.

Hyttefelt og veiutbygging legger beslag på verdifullt areal for villreinen. Som Vegard Gundersen, forsker i Norsk institutt for naturforskning, uttalte til NRK: «Sjølve hyttefeltet og skiheisen tek svært avgrensa areal, men det er all ferdselen ut frå dette området som er eit problem. Fotavtrykket frå eit hyttefelt blir så enormt mykje større enn sjølve hyttefeltet.» (7. mars 2022).

Et konkret område som ikke innfrir målsetningene er Snøhetta. Eksempelvis går det en 14 kilometer vei, Snøheimvegen, gjennom et veldig viktig trekk-område for villreinen til hytten Snøheim.

**Svar:**

Situasjonen for villrein er betydelig endret de siste 100 år. For eksempel har utbygging av vannkraft, hytter, reiselivsbygg, kraftlinjer, veier, jernbane og annen infrastruktur bidratt til at villreins leveområder har blitt kraftig redusert og har avskåret mange av reinens tradisjonelle trekkveier mellom kalvings- og oppvekstområder og sommer- og vinterbeiter.

Villreinen forvaltes i 24 ulike områder fordelt på fjellområder sør for Trondheimsfjorden, hvorav 10 har status som nasjonale villreinområder. Flere av villreinområdene er ytterligere oppdelt i delområder på grunn av fragmentering og barrierer. Gjennom en årrekke er det gjort flere grep for å bedre villreins levekår. Blant annet ble det fra 2007 til 2017 utarbeidet regionale planer etter plan- og bygningsloven for ti prioriterte villreinområder. Planene avgrensar nasjonale villreinområder og fastsetter en langsiktig arealforvaltning som balanserer bruk og vern for de aktuelle fjellområdene med randområder. Også andre statlige sektormyndigheter som fatter vedtak som berører villreinområder, må legge de regionale planene til grunn.

I 2020 ble det vedtatt en kvalitetsnorm for villrein. Som en oppfølging av normen skal alle villreinområdene klassifiseres ut ifra normens kriteriesett.

Det har vært stor spenning knyttet til resultatene fra ekspertgruppas klassifisering av de ti nasjonale villreinområdene. Resultatene vil være en sterk føring for videre tiltak og forvaltningen av villrein i Norge. Hele seks av de ti områdene ble klassifisert som dårlig kvalitet, mens fire ble klassifisert som middels. Ingen områder er klassifisert

som god. Det er nedslående, men dessverre ikke overraskende. Målsetningen er at alle områdene skal ha minimum middels kvalitet – for disse ti områdene ønsker vi på sikt å nå god kvalitet. Det blir en krevende jobb!

Det er for tidlig å konkludere med hva som må gjøres for å snu den negative trenden for villreinen, men det er åpenbart for meg at vi må se på et bredt spekter av tiltak på tvers av sektorer for å kunne bedre situasjonen.

Det er i første omgang viktig å se hva som kan gjøres for å hindre at ny utbygging og ferdsel reduserer villreins leveområder og reinsens tradisjonelle trekkveier ytterligere. Vi må se om det er mulig å minske ferdselen i enkelte områder til enkelte tider av året. Det er også mulig at man må se på muligheten for å restaurere og tilbakeføre funksjonsområder og trekkpassasjer i villreinområdene.

Det er på det rene at de mange grepene som er forsøkt for å bedre situasjonen så langt, ikke har gitt ønsket ivaretagelse av villreins leveområder.

Jeg vil nå gjennomgå rapporten grundig. Basert på resultatene og påvirkningsanalysene for det enkelte området vil jeg vurdere om det er nødvendig å lage tiltaksplaner for å nå minst middels kvalitet i alle disse områdene.

Ifølge kvalitetsnormen skal slike planer bidra til at kvalitetsmålet likevel kan nås og må utarbeides sammen med andre relevante myndigheter. Det vil være nødvendig med godt samarbeid og god medvirkning både regionalt og lokalt i dette arbeidet.

En bedring av forholdene for villreinen er ikke en oppgave som miljømyndighetene kan løse alene – her må alle sektorer arbeide sammen og ta sin del av ansvaret.

## SPØRSMÅL NR. 1924

**Innlevert 27. april 2022 av stortingsrepresentant Frank Edvard Sve**

**Besvart 9. mai 2022 av samferdselsminister Jon-Ivar Nygård**

### Spørsmål:

Kan samferdselsministeren leggje fram kva berekna kostnadsgrunnlag som no er lagt til grunn for Møreaksen, berekna utifrå reell kostnadsvekst og framskreven kostnadsvekst for bygg og anlegg, transport, stål, betong, sprengstoff, og alt av kostnadselement for Møreaksen?

### BEGRUNNELSE:

I media kan vi lese at Statens vegvesen region midt har lagt fram kraftig auka bompengerivå for det planlagte Møreaksen prosjektet på E-39.

Grunnlaget for at denne traseen snart 400 meter under Romsdalsfjorden vart valgt, var så kalla bu og arbeidsmarknadsregion. Det vart påstått at det var så viktig med valget av Møreaksen, med bakgrunn i at folk flest kunne bu i til dømes Molde og arbeide i Ålesund, og omvendt.

Det er no lagt fram at det blir dobbelt så dyrt som fyrst planlagt å krysse over Møreaksen, med personbil og med max rabatt.

174 kr ein veg skal dette koste. Dette blir 348 kr pr dag, 1 740 kr pr veke og 6 960 kr pr. mnd.

I tillegg til dette kjem bompengar frå Ålesund til Moa, Moa til Digerneset, Digerneset til Vik, Molde til Hjelset. Skal nokon såleis til dømes bu i Ålesund og arbeide på det nye sjukehuset på Molde, vil dette koste mellom 5-600kr pr dag. Dette er ein kostnad som ingen kan betale eller

leve med. Bu og arbeidsmarknadsregion argumentet er med andre ord historie ang Møreaksen.

Eller veit vi no at prisane på stål, betong, alt innan transport, bygg og anlegg skyt rett til himmels, og med så mykje som 40-70 % prisvekst er nevnt. Dette blir truleg høgare. Likevel har ikkje Statens vegvesen region midt korrigert sine byggjekostnadsanslag med bakgrunn i dagens kjente situasjon. Dette er rett og slett useriøst og ser ut til å bli brukt for å "sminke" kostnaden på dette vanvittige sløseriprojektet som Møreaksen faktisk er. Eg legg ellers merke til at regjeringa ved statsråden signaliserar at større vegprosjekt rundt omkring i landet vil kunne bli utsatt. Dette vil måtte bli vegprosjekt som har svært stor nytte, svært stor trafikkgrunnlag og såleis stor samfunnsnytte.

Møreaksen kjem lågast nede på denne skalaen, med sine begredelege 2300 bilar i døgnet forstår dei fleste at verken firefelts motorveg eller ein kostnad på fleire titals milliard kr kan forsvarast på nokon som helst måte. Ikkje er dette verken behov for, eller har forsvarleg samfunnsnytte. Dette også jamf. dei gedigne bompengekostnadane som faktisk er berekna på "gårsdagens prisnivå" som ikkje tek inn over seg den enorme kostnadsauken som har kome i bransjen.

**Svar:**

Statens vegvesen har lagt fram eit forslag til bompenggeopplegg for E39 Ålesund-Molde, trinn 1 Vik-Molde til lokalpolitisk behandling i dei fire aktuelle kommunane og Møre og Romsdal fylkeskommune.

Det er også gjort klart for at prosjektet skal bli vurdert i ei ekstern kvalitetssikring (KS2). Alle statlege investeringsprosjekt med ein forventet kostnad over 1 milliard kroner, skal ha slik kvalitetssikring.

Som grunnlag for desse prosessane har Statens vegvesen vurdert kostnadane i det første byggetrinnet, frå Vik i Vestnes kommune til Bolsønes i Molde kommune, på nytt.

Det er stor uro i bygge- og anleggsmarknaden. Dette kjem mellom anna av utfordringar knytt til leveransar et-

ter koronapandemien og krigen i Ukraina. Uroa i bygge- og anleggsmarknaden gjer dessverre at kostnadane på ei rekkje offentlege investeringsprosjekt aukar.

Statens vegvesen har, for å ta høgde for dette, foreslått å auke kostnadsanslaget som er grunnlaget for finansieringsanalysen for trinn 1 Vik-Molde med om lag 1 milliard kroner ut over vanleg prisjustering. Dette anslaget skal gjennom ekstern kvalitetssikring. Statens vegvesen har ikkje sett at det er gjort noko feil i tidlegare anslag for prosjektet. Det er usikkerheita i prosjektet som er auka.

Det er vanskeleg å vurdere kva vidare kostnadsutvikling i statlege investeringsprosjekt vil bli. Det vil mellom anna vere avhengig av kor fort effektane av koronapandemien og krigen i Ukraina går over.

**SPØRSMÅL NR. 1925**

**Innlevert 27. april 2022 av stortingsrepresentant Frank Edvard Sve**

**Besvart 5. mai 2022 av landbruks- og matminister Sandra Borch**

**Spørsmål:**

Kan finansministeren leggje fram konsekvensane for landbruksnæringa i Møre og Romsdal, med bakgrunn i den kraftige kostnadsauken næringa har fått på svært mange driftsområder?

**GRUNNGJEVING:**

Landbruksnæringa er ei viktig næring for heile landet og for mitt heimfylke Møre og Romsdal.

Dagens prisauke innan drivstoff, straum, kunstgjød-sel, kraftfôr, landbruksmaskiner osv., er dramatisk for denne viktige næringa.

Næringa opplever sjølvstøtt med bakgrunn i dette ei akutt likviditetskrise, og dei kraftige auka kostnadane knekker drifta totalt.

Vi ser frå alle områder av landet at slakt blir meldt inn i stort omfang, og fleire meiner dei ikkje kan drive med bakgrunn i det som skjer. Finansministeren har gjeve melding om at han ikkje har tenkt å kompensere for dei skyhøge drivstoffprisane, som er spesielt alvorleg for landbruket. Landbruksnæringa har ikkje andre alternativ, og drivstoff står for ein stor prosent av driftskostnadane for eit bruk.

Ut over sjølve landbruket er det knytt til denne næringa tusenvis av arbeidsplassar i ulike servicenæringar

for både landbruksutstyr, slakteri og matproduksjon osv. Disse arbeidsplassane er også i fare med bakgrunn i den alvorlege situasjonen med dei skyhøge kostnadane for næringa, og for næringslivet generelt.

**Svar:**

Spørsmålet er oversendt Landbruks- og matministeren for svar.

Den samla kostnadsauken på sentrale innsatsfaktorar i jordbruket sidan hausten 2021 har vært krevjande for heile næringa.

Budsjettnemnda for jordbruket har lagt fram grunnlagsmaterialet for årets jordbruks-forhandlingar, fordelt på tre utredningar. Utredning nr. 1 (Totalkalkylen) viser tal for heile jordbruksnæringa, ikkje fordelt på fylker. Utredning nr. 2 (Referansebruksberegninger 2022) viser berekningar på bruksnivå for ulike produksjonar, størrelse på bruk og områder, inndelt etter arealsoner. Utredning nr. 3 (Resultatkontrollen for gjennomføring av landbrukspolitikken) rapporterer mellom anna på fylker, med 2021 som siste registrerte år.

Jordbruksoppgjøret er ein viktig arena for å gå gjennom verkemidla og rammevilkåra saman med jordbruksorganisasjonane. Eg ser fram til årets forhandlingar. Jordbruket la fram sitt krav 27. april, og staten skal legge fram



sitt tilbud 4. mai. Frist for forhandlingane er 16. mai. Etter dette vil eg leggje fram ein proposisjon for Stortinget om resultatet av forhandlingane. Proposisjonen vil også inne-

halde beskrivelse av situasjonen for jordbruket og korleis regjeringa vil bidra til å løyse utfordringane for denne næringa.

## SPØRSMÅL NR. 1926

**Innlevert 27. april 2022 av stortingsrepresentant Silje Hjemdal**

**Besvart 5. mai 2022 av utenriksminister Anniken Huitfeldt**

### Spørsmål:

Kan barne- og familieministeren forsikre om at regjeringen tar barne bortføring på alvor, og vil man evt. bedre rutinene for hvordan slike saker skal følges opp av ulike instanser for å unngå svikt og svik ovenfor berørte barn og deres familie?

### BEGRUNNELSE:

Denne uken har det vært flere nyhetsinnslag og artikler i bla TV2 om de hårreisende barne bortføringene fra Bergen. Kort fortalt skal denne barnemoren bla ha tatt med seg et norsk søskenpar til krigsherjede Jemen uten at far viste noe som helst. Det gikk 12 år før barnemor ble tiltalt for bortføring av disse to norske barna som hun plasserte og lot vokse opp i Jemen. Statsadvokat Rudolf Christoffersen mener norske myndigheter har sviktet.

Han sier følgende til TV 2:

– Det er en veldig alvorlig sak, kanskje en av de mest alvorlige vi har hatt i Norge. To barn har i hele 12 år har blitt unndratt mulighet for omsorg fra far ved at de er brakt til ett av de farligste landene i verden, sier Christoffersen.

– Har norske myndigheter sviktet barna?

– Det er i alle fall mye jeg skulle ønske at politi og norske myndigheter hadde gjort annerledes i denne saken, mener Christoffersen, som først ble kjent med saken i 2021.

De ulike beskrivelsene av saken gjør at det fremstår som at myndighetene har sviktet både barna og deres far. Dette er fremstår mildt sagt skandaløst og må være en av de verste formene for samværssabotasje og bortføring jeg har hørt om.

Jeg har forståelse for at det er vanskelig for ministeren å kommentere enkeltsaker og pågående rettsprosesser, men dette er så graverende at det er viktig å forsikre seg om at slikt ikke skal kunne skje i fremtiden.

<https://www.tv2.no/nyheter/14749901/>

<https://www.tv2.no/nyheter/14739458/>

### Svar:

Utenriksdepartementet er kjent med saken stortingsrepresentanten refererer til, og yter konsulær bistand i tråd med gjeldende rammer. Som representanten selv påpeker kan jeg av hensyn til taushetsplikten ikke kommentere detaljer i enkeltsaker, og vil derfor kun omtale utenriksjenestens rutiner for oppfølging i barne bortføringssaker. Jeg kan forsikre om at disse sakene tar på det største alvor av utenriksjenesten.

Utenriksdepartementet gir bistand i bortføringssaker til land som ikke har tiltrådt Haagkonvensjonen om barne bortføring 1980. Dette gjelder blant annet Jemen. For land som har tiltrådt Haagkonvensjonen om internasjonal barne bortføring, gis bistand fra norske myndigheter gjennom Barne-, ungdoms- og familiedirektoratet, Bufdir.

Utenriksjenestens bistand i barne bortføringssaker gis innenfor rammene for konsulær bistand, som følger av utenriksjenesteloven og Meld. St 12 (2010-2011) Bistand til nordmenn i utlandet. Utenriksjenesten må også forholde seg til folkerettslige rammer og vertlandets regelverk, og kan ikke bistå i strid med dette. Saker som involverer mindreårige, akutte og alvorlige saker der liv og helse står på spill, samt saker som kan innebære brudd på menneskerettighetene, gis prioritet.

Barne bortføringer til land vi ikke har konvensjonssamarbeid er utfordrende. Da det i slike tilfeller ikke er noen internasjonal avtale om tilbakeføring av barna, må saken få sin løsning gjennom en minnelig ordning mellom foreldrene eller gjennom en rettssak i landet barnet er bortført til. Ofte vil det være stort sprik mellom de forventningene foreldre har til hva UD kan gjøre og det vi har mulighet til å bistå med. Vi har stor forståelse for at dette oppleves frustrerende for foreldre som er igjen i Norge.

I oppfølgingen av barne bortføringssaker vil utenriksdepartementet rutinemessig tilby gjenværende forelder i Norge et innledende møte, for å gi informasjon og veiledning, samt oppklare viktige punkter til den videre håndteringen av saken. Utenriksjenesten kan videre bistå med

praktiske ting, som å formidle lister over lokale advokater, informere om anledningen til å søke fri rettshjelp og bidra med å tilrettelegge ved en eventuell retur til Norge ved blant annet å utstede nødpass ved en av våre uten-

riksstasjoner. Norske myndigheter kan ikke gripe direkte inn i saken overfor utenlandske domstoler, og utenrikstjenesten kan ikke bistå i strid med lover og regler i Norge eller i landet barnet befinner seg.

## SPØRSMÅL NR. 1927

**Innlevert 27. april 2022 av stortingsrepresentant Lars Haltbrekken**

**Besvart 4. mai 2022 av olje- og energiminister Terje Aasland**

### **Spørsmål:**

Høyesterett har slått fast at konsesjonene til vindkraftverkene på Fosen er ugyldige. Nå har regjeringsadvokaten bedt om å få bli partshjelp for Eolus, i forbindelse rettsaken om vindkraftutbyggingen på Øyfjellet.

Hvorfor går regjeringen inn som partshjelp for utbygger, noe de også gjorde i Fosen saken og burde ikke regjeringen sørget for å bringe de pågående menneskerettighetsbruddene på Fosen til opphør, før de gikk inn i en tilsvarende rettsak mot reindrifta?

### **Svar:**

Olje- og energidepartementet ga i november 2016 Eolus Vind (nå Øyfjellet Wind) konsesjon til å bygge og drive Øyfjellet vindkraftverk i Vefsn kommune i Nordland. I forbindelse med konsesjonssaken ble det også gitt samtykke til ekspropriasjon.

Planområdet til Øyfjellet vindkraftverk ligger innenfor reinbeiteområdet til Jillen-Njaarke reinbeitedistrikt. Øyfjellet Wind skal betale erstatning til det berørte reinbeitedistriktet for de ulempene vindkraftverket medfører. Når partene i en ekspropriasjonssak ikke blir enige, må erstatningen fastsettes av domstolene i en skjønnssak. Reinbeitedistriktet mener imidlertid at konsesjons- og ekspropriasjonsvedtaket er ugyldig og at skjønnssaken skal nektes fremmet. Dersom skjønnssaken nektes fremmet, blir det ingen erstatningsutmåling.

Staten, ved Olje- og energidepartementet, ønsker å gå inn som såkalt partshjelp i rettsaken. Dette betyr ikke at staten er en part i saken, eller at staten trer inn for å forsvare utbyggers økonomiske interesser, men at staten vil delta når retten skal prøve gyldigheten av konsesjonsvedtaket. Selv om retten skal ta stilling til gyldigheten av et departementet vedtak, er systemet slik at staten ikke automatisk trekkes inn i slike saker.

Det er statens ansvar å sikre reindriftens folkerettslige vern. Forholdet til reindriften og folkeretten ble derfor grundig vurdert i konsesjons- og klagebehandlingen av Øyfjellet vindkraftverk, og det ble gjennomført konsultasjoner med både reindriften og Sametinget i flere runder.

Jillen-Njaarke reinbeitedistrikt varslet i 2020 søksmål mot staten med krav om at konsesjonen er ugyldig. Reindriften har ikke gått videre med et ordinært gyldighetssøksmål. Hadde reindriften anlagt et ordinært gyldighetssøksmål, måtte staten opptrådt som motpart. Det er derfor hensiktsmessig at staten går inn som partshjelp i saken når distriktet i stedet har valgt å få gyldigheten av konsesjonsvedtaket vurdert som ledd i skjønnssaken.

Det er ingen motsetning mellom å begjære partshjelp i saken om Øyfjellet vindkraftverk og oppfølgingen av Fosen-dommen.

**SPØRSMÅL NR. 1928****Innlevert 27. april 2022 av stortingsrepresentant Hans Andreas Limi****Besvart 3. mai 2022 av finansminister Trygve Slagsvold Vedum****Spørsmål:**

Hvilke beregninger og tall for den enkeltes lønnsøkning, skatt av denne og økning i kostnadselementer som strøm, drivstoff og mat ligger til grunn for finansministerens svar i Stortingets spørretime 27. april hvor det ble opplyst at en gjennomsnittsfamilie med 1 mill. kroner i samlet lønn, etter Finansdepartementets beregninger vil sitte igjen med ca. kr. 14 700 i pluss i år som følge av lønnsoppgjøret?

**BEGRUNNELSE:**

En enkel beregning basert på at en familie med 1 mill. kr. i samlet inntekt får 1,1 % i generelt tillegg, 1,4 % i lokalt tillegg/lønnsglidning og et overheng på 0,9 % tilsier 34 000 kroner mer brutto i løpet av året. Fratrasket skatt på ca. 11 000 gir det en netto på kr. 23 000.

Finansministeren beregner kr. 13 000 i økte renteutgifter, tar høyde for økt strøm-, drivstoff- og matpris og får likevel til svar at familien sitter igjen med 14 700 «i pluss». Med 10 000 igjen etter skatt og renteøkning – før økte strøm, drivstoff- og matutgifter kan regnestykket vanskelig ses å gå opp.

Det vises også til beregningen av økte utgifter til de samme formålene beregnet av Storebrand og publisert i Nettavisen 9. mars, og som Finansdepartementet er kjent med fra tidligere spørsmål. Selv om man reduserer utgifts-

økningen på strøm i Storebrands regnestykke til 1/3 pga. utelatt hensyn til strømstøtten utgjør merkostnaden for en gjennomsnittsfamilie her til mat, drivstoff og strøm alene over 20 000 kr.

**Svar:**

Eksemplet tok utgangspunkt i en familie som i 2021 sitter igjen med en inntekt på 1 mill. kr. etter skatt, og som får en inntektsøkning etter skatt på 3,7 pst., dvs. 37 000 kroner i 2022. Inntektsnivået i eksemplet tilsvarer om lag medianinntekten for et par med barn der minste barn er mellom 7 og 17 år. Hvis man da tar økningen i utlånsrenter på boliglån som er beregnet for i år, utgjør det ca. 13 000 kroner for en familie som har 3,4 mill. kroner i gjeld. Hvis vi i tillegg legger til de økte kostnadene for strøm (1 400 kroner når strømstøtte hensyntas), drivstoff (4 500 kroner) og mat (3 400 kroner), vil familien sitte igjen med ca. 14 700 kroner til å dekke prisstigning på øvrige varer og tjenester som familien bruker.

Som jeg understreket i mitt svar i Stortinget, er det også viktig å ta hensyn til den gode utviklingen i arbeidsmarkedet. Ganske mange flere er i arbeid. Tallene viser nå at det i løpet av dette året kan bli ca. 70 000 flere som kommer i jobb. Det er svært gledelig, og for dem blir velstandsøkningen helt reelt mye bedre.

**SPØRSMÅL NR. 1929****Innlevert 27. april 2022 av stortingsrepresentant Lene Westgaard-Halle****Besvart 5. mai 2022 av samferdselsminister Jon-Ivar Nygård****Spørsmål:**

Kan samferdselsministeren redegjøre for status i saken, og når han antar at forskriften vil være på plass?

**BEGRUNNELSE:**

I 2018 vedtok Stortinget at det skal være en maksimumsgrense på 50 prosent av normal takst, ved bom, ferge og parkering for nullutslippsbiler.

Foreløpig mangler fortsatt forskriften som er nødvendig for at dette følges opp for parkering i alle kommuner.

Per i dag er det fortsatt 42 kommuner i Norge som krever 100 prosent betaling. Dette kan de gjøre fordi ikke departementet har avklart forskriftsendringen som forplikter kommunene til å følge vedtaket.

**Svar:**

Ved behandlingen av statsbudsjettet for 2017 fattet Stortinget anmodningsvedtak nr. 108 pkt. 2c om å etablere en nasjonal bindende regel om at nullutslippskjøretøy ikke skal betale mer enn maksimalt 50 pst. av takstene for konvensjonelle kjøretøy når det gjelder bompenger, ferje og parkering. Med sikte på å oppfylle Stortingets anmodningsvedtak, har det blitt arbeidet med en bestemmelse om at nullutslippskjøretøy ikke skal betale mer enn 50 pst. parkeringsavgift sammenlignet med konvensjonelle kjøretøy.

Jeg vil vise til at en arbeidsgruppe koordinert av Statens vegvesen, på oppdrag fra Samferdselsdepartementet, har foreslått tiltak for å få flere til å reise kollektivt i omstillingsperioden etter pandemien. De leverte sitt innspill 8. april i år. Arbeidsgruppa tilrår både virkemidler som styrker og utvikler kollektivtilbudet, og virkemidler som

bedrer kollektivtransporten sin konkurransekraft sammenlignet med privatbilen.

Arbeidsgruppa mener at et aktuelt virkemiddel er å redusere fordelene med bruk av elbil i og i nærheten av byområder - særlig i bomringer, i kollektivfelt og for parkering i byer, slik at bilistene får riktigere signaler om kostnadene ved bruk av veikapasitet.

Som et første ledd i oppfølgingen av arbeidsgruppas anbefalinger, har Samferdselsdepartementet nylig gitt Statens vegvesen et oppdrag om å vurdere elbilers bruksfordeler i byområdene. Tidligere har Statens vegvesen fått et oppdrag om å vurdere bruk av kollektivfelt, og etaten er nå bedt om å også vurdere fordeler knyttet til bompengebetaling og parkering for elbiler.

Jeg tar sikte på å orientere Stortinget nærmere om denne saken i forbindelse med at regjeringen legger fram sitt forslag til revidert nasjonalbudsjett for 2022.

**SPØRSMÅL NR. 1930**

**Innlevert 27. april 2022 av stortingsrepresentant Tobias Drevland Lund**

**Besvart 6. mai 2022 av justis- og beredskapsminister Emilie Mehl**

**Spørsmål:**

Vil regjeringen gi økonomisk støtte til seriøse aktører, som NSFUR, for å sikre trygg transport av ukrainske flyktninger til Norge?

**BEGRUNNELSE:**

På Notodden har det blitt etablert en stiftelse som heter «The Norwegian Support For Ukrainian Refugees foundation» (NSFUR). Stiftelsen har som formål å levere sivil utstyr til ukrainske flyktninger samt hjelpe flyktingene som ønsker transport til Norge. Stiftelsen har et høyt fokus på kvalitet i tilbudet sitt, slik at flyktninger ikke utsettes for ulike former for utnyttelse og menneskesmugling. Derfor har bussene de benytter kvalifisert personell om bord, som lege, helsearbeidere og tolker. NSFUR har allerede tatt flere turer og hentet flyktninger som har blitt kjørt rett til mottak i Norge, blant annet Helsefy og Lørenskog.

Å sikre god kvalitet på transporten medfører en del kostnader. Stiftelsen har samlet inn en god del midler, men behovet vil forbli stort så lenge krigen varer – og sannsynligvis også en stund etter en eventuell fred i Ukraina. For at aktører som NSFUR skal kunne fortsette med sitt virke er det viktig at norske myndigheter kommer på

banen så snart som mulig. Vilkåret for en slik bistand fra myndighetene bør være at aktørene og søkerne driver på en seriøs måte, har egne regnskap og egen revisor.

**Svar:**

Regjeringen er opptatt av at fordrevne fra Ukraina som søker beskyttelse i Europa skal ivaretas på en trygg og forsvarlig måte. Det foregår nå i stor grad en naturlig fordeling av flyktninger i Schengen-området ved at de som kommer selv reiser til ulike land, herunder ved hjelp av gratis transport fra naboland. En del av disse velger å komme til Norge. Det har de siste ukene ankommet et betydelig antall ukrainske asylsøkere til landet.

Jeg mener det er viktig at overføring av flyktninger skjer på en ordnet og regulert måte. Regjeringen tar ansvar for dette ved å bistå med å avlaste Ukrainas naboland med overføring av fordrevne fra Ukraina. Regjeringen har tilbudt Moldova overføring av 2500 ukrainske flyktninger fra landet. I tillegg har regjeringen tilbudt evakuering av inntil 550 ukrainere med behov for sykehusbehandling og deres pårørende. Dette innebærer totalt overføring av 5250 personer. Utlendingsforvaltningen og helsemyn-

dighetene jobber med den praktiske gjennomføringen av hhv. overføring fra Moldova og medisinsk evakuering.

Det er pågående dialog og samarbeid mellom myndighetene i Ukrainas naboland, EU og relevante mellomstatlige organisasjoner for å sørge for humanitær bistand til fordrevne og tilrettelegging for fordeling mellom europeiske land. Norge, sammen med andre Schengen-assosierte land, deltar på relevante samarbeidsarenaer for utvikling av felles løsninger.

Jeg setter pris på engasjementet i den norske befolkningen og fra sivilsamfunnet for å bistå fordrevne fra Ukraina. Dette er et engasjement som er viktig når flyktningene kommer til landet. Regjeringens utgangspunkt er imidlertid at vi fraråder organisering av private transporter av ukrainske flyktninger mellom europeiske land. Jeg er enig i at transporttjenester bør være forsvarlige og

trygge. Det er likevel ikke aktuelt for regjeringen å gi støtte til private transportinitiativer, og slik indirekte oppmuntre til en virksomhet vi mener ikke er ønskelig. I kriser er det dessverre slik at det er mennesker som vil benytte mulighetene som kan oppstå for å utnytte sårbare mennesker. Slike private initiativer medfører en risiko for menneskehandel og menneskesmugling. Dette er forhold det er krevende for myndigheter både i Ukrainas naboland og her hjemme å avdekke og forhindre.

Avslutningsvis vil jeg peke på at Norge gir omfattende støtte til Ukrainas naboland basert på de behovene landene gir uttrykk for. Dette skjer gjennom EUs sivile beredskapsmekanisme og etablerte humanitære organisasjoner. Vi vurderer løpende hvordan Norge kan bistå på en best mulig måte slik at hjelpen når de med størst behov.

## SPØRSMÅL NR. 1931

**Innlevert 28. april 2022 av stortingsrepresentant Erlend Larsen**

**Besvart 4. mai 2022 av samferdselsminister Jon-Ivar Nygård**

### **Spørsmål:**

Vil statsråden følge opp denne saken, og sørge for at fremtidig nasjonal beredskapsevne og flysikkerhetsnivå blir ivaretatt på dagens nivå som et minimum?

### **BEGRUNNELSE:**

Uten høringer har EASA og EU nylig vedtatt en regelverksendring som blant annet vil medføre at ansvaret og tilsynet med luftdyktigheten til norske helikopter og fly kan flyttes til utlandet. Den tekniske spisskompetansen på store offshore helikoptre finnes i dag i hovedsak i landene rundt Nordsjøen. Ved en evt. utflytting av CAMO-godkjenningen vil Norge miste denne type kompetanse. I følge de nasjonale høringssvarene som Luftfartstilsynet har fått, kan dette medføre en vesentlig reduksjon av nasjonal beredskapsevne i forbindelse med rekvisisjon av sivile ressurser, samt påvirke flysikkerhetsnivået negativt, spesielt for offshore helikopter flyging i Nordsjøen og sivil redningstjeneste i Florø, Tromsø og Svalbard. Norske myndigheter vil i så tilfelle ikke lenger ha tilsyn med eller råde over disse ressursene. Det vises også til brev fra det anerkjente Samarbeidsforum for helikoptersikkerhet på norsk kontinental sokkel, der det uttrykkes bekymring for om konsekvensene denne endringen kan medføre er tilstrekkelig utredet. I følge brevet er en velfungerende CAMO

(organisasjon med ansvar for oppfølging av luftdyktighet og vedlikehold) en «grunnleggende forutsetning for sikre flygeoperasjoner, og endringer i organiseringen av dette vil kunne påvirke risiko og beredskapsevne». Av sikkerhetsmessige grunner har norske myndigheter tidligere bestemt at helikopteroperasjoner på norsk kontinentalsokkel krever særlige tiltak og hensyn. Dette ble på nytt vurdert og vedtatt i 2017 da HOFØ regelverket ble etablert som nasjonal forskrift som erstatning for EU regelverk.

Dersom konsekvensene av regelverksendringen skal ytterligere utredes, er det viktig å involvere kompetansen i bransjen. Det er også av interesse om statsråden vil sikre at Samarbeidsforum vil involveres for helikoptersikkerhet på norsk kontinentalsokkel i denne utredningen.

### **Svar:**

Den nye forordningen spørsmålet knytter seg til åpner for at konsern som omfatter minst to flyselskap (AOCer – Air Operators Certificate), kan ha én felles organisasjon for styring av luftdyktighet og vedlikehold i konsernet (CAMO). Hensikten er å imøtekomme luftfartsindustriens ønske om å effektivisere konsernmodellen ved å spare ressurser og øke graden av interoperabilitet innenfor slike konserner. Til nå har hvert flyselskap (AOC) i

et konsern måttet ha separate CAMOer. Forordningen trådte i kraft 30. mars i år i EU.

Jeg oppfatter at spørsmålet knytter seg først og fremst til konsekvensene for norsk helikoptervirksomhet offshore. Jeg kommenterer derfor ikke konsekvensene for flyselskap med vanlig fly (fixed wings).

Spørsmålet omfatter flere problemstillinger: (1) Forvitring av norsk kompetanse på tungt vedlikehold av de helikoptrene som brukes på den norske kontinentalsokkelen, (2) frykt for at helikoptrene ikke skal være fysisk tilgjengelige i Norge i en eventuell beredskapssituasjon der det norske samfunnet trenger dem, og (3) redusert flysikkerhet i Norge offshore.

Samferdselsdepartementet har gitt Luftfartstilsynet i oppdrag å utrede konsekvensene av forordningen, med særlig vekt nettopp på de problemstillingene som tas opp i spørsmålet. Tilsynet skal levere sin utredning til departementet innen utløpet av mai 2022.

Både Samferdselsdepartementet og Luftfartstilsynet har allerede mottatt flere gode og viktige innspill fra de berørte som svar på høringen av regelverksforslaget som Luftfartstilsynet gjennomførte fra november 2021 til janu-

ar 2022, herunder brev fra Norsk Helikopteransattes Forbund (NHF) av 20. januar 2022 og brev fra Samarbeidsforum for helikoptersikkerhet på kontinentalsokkelen (SF) av 30. mars 2022 med kopi til Luftfartstilsynet.

Departementet forventer at Luftfartstilsynet involverer alle berørte interessegrupper i den grad det er nødvendig for å vurdere de problemstillingene som tas opp i spørsmålet innenfor arbeidet med å utrede konsekvensene av forordningen. Målet er at departementet skal ha tilstrekkelig grunnlag for å ta stilling til forordningen. Alle berørte vil selvsagt få mulighet til å kommentere Luftfartstilsynets utredning, eller å ta opp andre sider av saken med departementet.

Fordi Luftfartstilsynet ennå ikke har vurdert alle sider av saken og sendt departementet sitt innspill, kan jeg ikke gå inn på hver av de tre problemstillingene jeg har nevnt ovenfor. Men på generelt grunnlag mener jeg det er av særlig stor betydning at Norge i dag krever at helikoptervirksomheten på den norske kontinentalsokkelen er underlagt norsk tilsyn. Mitt utgangspunkt er at vi vil holde fast på dette prinsippet, og at dette vil sette oss i stand til å opprettholde dagens beredskapsevne og sikkerhetsnivå.

## SPØRSMÅL NR. 1932

**Innlevert 28. april 2022 av stortingsrepresentant Olaug Vervik Bollestad**

**Besvart 5. mai 2022 av arbeids- og inkluderingsminister Marte Mjøs Persen**

### **Spørsmål:**

Tall fra NAV viser at kun 11,3 % av de som har søkt om yrkesskadeerstatning etter gjennomgått covid-19, som de ble smittet av på jobb, har fått erstatning. Da pandemien brøt ut ble det gitt lovnader fra daværende arbeidsminister om at de som ble smittet skulle kunne få erstatning.

Hva vil statsråden gjøre for å sikre at de som var i førstelinje og tok ansvar da pandemien brøt ut får erstatning for alvorlig sykdom og den konsekvensen det har hatt for dem?

### **Svar:**

Etter at Norge ble rammet av koronapandemien i 2020 ble det iverksatt en rekke tiltak for hindre spredning av smitte i befolkningen, herunder på arbeidsplassene. Den 7. april 2020 ble covid-19 med alvorlige komplikasjoner tatt opp på folketrygdens yrkessykdomsforskrift, og gitt virkning fra 1. mars. Det bidrar til å sikre at arbeidstakere som i en

slik vanskelig situasjon gjør en innsats for fellesskapet, har gode økonomiske rettigheter hvis de på grunn av arbeidet blir alvorlige syke pga. covid-19.

Etter folketrygdlovens regler er yrkesskade personskade, sykdom eller dødsfall som skyldes arbeidsulykke. I tillegg kan en rekke sykdommer godkjennes som yrkessykdom. Sykdommene er regulert i to forskriftsett hjemlet i folketrygdloven § 13-4 første ledd andre punktum. Sykdommer som er omfattet av forskriftene godkjennes som yrkessykdom, dersom det sannsynliggjøres at sykdommen skyldes arbeidet. Det vil si at sykdommen må være påført i arbeid på arbeidsstedet i arbeidstiden.

For smittsomme sykdommer oppstilles særskilte krav til miljøet smitten påføres i og til sykdommens art. Forskrift 11. mars 1997 nr. 220 § 1 bokstav H regulerer uttømmende hvilke miljøer som er relevante og hvilke sykdommer som kommer i betraktning. Etter bokstav H nr. 2 bokstav l, omfattes covid-19 med alvorlige komplikasjoner. Grunnen til at det er stilt opp et krav om alvorlige

komplikasjoner, er at det særlig er de som har et alvorlige sykdomsforløp, det er viktig å ivareta på en god måte.

Forskriften gjelder også for den obligatoriske yrkesskadeforsikringen, som pålegger arbeidsgiver å forsikre sine ansatte ved yrkesskader og yrkessykdommer. Folketrygdens normale ytelser, dens særytelser ved yrkesskader og yrkessykdommer, og erstatning fra arbeidsgivers forsikringsselskap etter yrkesskadeforsikringsloven, er ment til sammen å sikre skadelidte full erstatning for det økonomiske tapet ved yrkesskader og yrkessykdommer. NAV og forsikringsselskapet er ikke bundet av hverandres avgjørelser. Jeg nevner at Justis- og beredskapsdepartementet har ansvaret for yrkesskadeforsikringsloven.

Mange gjorde en uvurderlig innsats for å bekjempe koronaviruset og dets virkning på samfunnet. Mange arbeidstakere kan i forbindelse med dette selv bli eksponert for koronavirus og bli syke.

Jeg viser i den forbindelse til at arbeidsgiver plikter snarest å sende skademelding til NAV når en arbeidstaker blir påført en skade eller sykdom som kan gi rett til yrkesskadedekning, jf. folketrygdloven § 13-14 første ledd. Skademeldingen regnes som et krav om ev. ytelser etter folketrygdloven kapittel 5 (medisinsk behandling) og kapittel 8 (sykepenger). Dersom arbeidsgiver ikke overholder meldeplikten, kan arbeidstaker selv sende melding, jf. andre ledd. I tillegg pålegger arbeidsmiljøloven § 5-3 enhver lege som gjennom sitt arbeid får kunnskap om at arbeidstaker lider av en yrkessykdom som er likestilt med yrkesskade etter folketrygdloven § 13-4, eller annen sykdom som legen antar skyldes arbeidstakers arbeidssituasjon, å gi skriftlig melding om det til Arbeidstilsynet. Dersom arbeidstaker samtykker, sendes en kopi av denne meldingen til NAV.

NAV avgjør i den enkelte sak om covid-19 med alvorlige komplikasjoner kan godkjennes som yrkessykdom. Det er en landsdekkende enhet i NAV, Yrkessykdomskontoret, som behandler alle yrkessykdomssaker. NAV har 31. mars 2022 registrert å ha mottatt 4158 ska-

demeldinger. Per 28. april er det registrert behandlet 3047 saker. Av disse har 345 fått godkjent covid-19 med alvorlige komplikasjoner som yrkessykdom (11,3 %), mens 2702 har fått avslag (88,7 %). Jeg tilføyer for ordens skyld at hvis sykdommen til dem som har fått avslag forverrer seg, kan de be NAV vurdere saken på nytt.

De 11,3 prosent representanten refererer til, er tilfeller med covid-19 som NAV har godkjent som yrkessykdom, og innvilget «yrkesskadeerstatning». Jeg nevner i den forbindelse at antallet avslag (88,7 %) har flere årsaker. En sentral grunn er den strenge meldeplikten for arbeidsgiver. Denne utløses når sykdommen kan gi rett til yrkesskadedekning. I dette ligger at arbeidsgiver ikke skal ha noen oppfatning om hvor alvorlig sykdommen er, om den kan være pådratt på jobb eller andre steder osv. Dette er NAVs oppgave å avgjøre. Den strenge meldeplikten innebærer at også mange tilfeller av covid-19 med milde symptomer blir meldt inn, og disse er ikke omfattet av yrkessykdomsforskriften.

Av dem som har fått godkjent covid-19 med alvorlige komplikasjoner som yrkessykdom, er de fleste – om lag ⅔ – i gruppen helsepersonell, dvs. leger, sykepleiere, vernepleiere, hjelpepleiere, helsefagarbeidere og ambulanspersonell. De kan da fremme ev. krav om folketrygdens særytelser ved yrkesskader og yrkessykdommer, eksempelvis menerstatning, som gis for sykdommen medisinske skadefølger.

De som ikke enig i NAVs avgjørelse i sin sak, kan påanke den til Trygderetten, et faglig uavhengig forvaltningsorgan med sterkt domstolspreg. Trygderetten kan ved sin behandling prøve alle sider av saken. Lovligheten av Trygderettens kjennelser kan prøve direkte for lagmannsretten, jf. lov om anke til Trygderetten § 26.

Regjeringen jobber for å forbedre og forenkle yrkesskadereglene, i lys av Hurdalsplattformen og Stortingets anmodningsvedtak 11. mai 2021 nr. 911. I den forbindelse vil det også være hensiktsmessig å se på yrkessykdomsforskriften, herunder reglene om smittsomme sykdommer.

## SPØRSMÅL NR. 1933

**Innlevert 28. april 2022 av stortingsrepresentant Sandra Brufflot**

**Besvart 6. mai 2022 av samferdselsminister Jon-Ivar Nygård**

### **Spørsmål:**

Hva vil statsråden gjøre for at det kan skaffes tilstrekkelig finansiering til at hovedentreprisene på Ringeriksbanen

og E16 Skaret-Hønefoss kan starte opp i 2024, slik Nye Veier legger til grunn? Nye Veier arbeider i den forbindelse etter en plan med vedtak av Utbyggingsavtale i 2023, vil

statsråden legge til rette for at denne tidsplanen kan oppfylles?

**BEGRUNNELSE:**

Oppstart av arbeidet med den lange jernbanetunnelen fra Jong til Sundvolden i 2024, vil være helt avgjørende for å unngå ytterligere forsinkelser av vei- og baneprosjektet. For å få til dette, må Nye Veier også få anledning til å igangsette forberedende oppstartsarbeider i 2023. Det er avsatt 6,6 milliarder kroner til Ringeriksbanen i første seksårsperiode av NTP. I tillegg har Viken fylkeskommune forpliktet å gi en bompengegaranti på 3 milliarder kroner, mens Staten har gitt en driftskreditt på 1 milliard kroner. Dermed er det til sammen 10,6 milliarder kroner til disposisjon for prosjektet i første NTP-periode. Dette er tilstrekkelig for å sikre byggestart i 2024, dersom Regjeringen vil.

**Svar:**

Iht. ressursfordelingen i den nasjonale transportplanen (NTP) som ble lagt frem i mars 2021 (Meld. St. 20 (2020–2021) Nasjonal transportplan 2022–2035) kan oppstart for fellesprosjektet Ringeriksbanen og E16 Skaret–Hønefoss (FRE16) mot slutten av 2024 være mulig. Dette legger til grunn at det stilles tilstrekkelige midler til disposisjon i de årlige statsbudsjettene til å følge opp planrammen for NTP. Som det fremgår av Meld. St. 20 (2020–2021), vil midler til NTP i det enkelte budsjettår bli tilpasset det samlede økonomiske opplegget i statsbudsjettet, innenfor rammene som følger av handlingsregelen og tilstanden i norsk økonomi.

I Saldert budsjett 2022 er det bevilget 500 mill. kr til videre planlegging av FRE16 inneværende år, og det er etablert en driftskredittordning på 1 mrd. kr som skal gi Nye Veier AS tilgang på kortsiktig likviditet i gjennomføringen av prosjektet. Regjeringen vil komme tilbake til videre prosess og fremdrift for prosjektet i forbindelse med budsjettfremleggene for Stortinget.

**SPØRSMÅL NR. 1934**

**Innlevert 28. april 2022 av stortingsrepresentant Per-Willy Amundsen**

**Besvart 4. mai 2022 av justis- og beredskapsminister Emilie Mehl**

**Spørsmål:**

Mener statsråden at det ligger innenfor politimesterens forskriftskompetanse, kommunens kompetanse til å fastsette politivedtekter eller kan forankres i eventuelt annet hjemmelsgrunnlag å innføre en lokal avkriminalisering av narkotika, og hvordan vil statsråden eventuelt forholde seg til en slik lokal beslutning?

**BEGRUNNELSE:**

Det vises til artikkel på nettsiden til Vårt Oslo av 27.04.22 hvor det vises til vedtak i Oslo bystyre av samme dato. Det omtalte bystyrevedtaket går ut på at Oslo kommune skal forsøke å få til et samarbeid med Oslo politidistrikt om en lokal rusreform. Som det fremgår av artikkelen vil konsekvensen hvis politiet går med på forslaget, være at folk ikke lenger skal straffes for besittelse av små mengder narkotiske stoffer i Oslo.

Regjeringen Solbergs forslag til rusreform ble som kjent nedstemt i Stortinget, hvor dagens regjeringspartier og Fremskrittspartiet utgjorde flertallet. Det er slik

spørsmålsstiller ser det oppsiktsvekkende at Oslo bystyre da forsøker å innføre en lokal rusreform, som blant annet skal gå ut på å avkriminalisere besittelse av små mengder narkotika. Det ønskes derfor å få statsrådets vurdering på om en lokal rusreform ligger innenfor kommunens eller politimesterens beslutningskompetanse, og hvilket hjemmelsgrunnlag som eventuelt gir adgang til å fatte en slik beslutning. Videre ønskes det svar på hvordan statsråden vil forholde seg til en beslutning om å innføre en slik lokal rusreform.

**Svar:**

Politi-loven § 14 gir kommunene hjemmel til å fastsette lokale vedtekter om ulike forhold som er uttømmende listet opp i bestemmelsen. Slike vedtekter omfatter typisk regler av ordensmessig karakter for å sikre ferdselen, hindre tilgrising, rydding av fortau mv. De lokale vedtektene må godkjennes av Politidirektoratet. Det er ikke hjemmel til å fastsette vedtekter om forhold som ikke er nevnt i politi-loven § 14.



Bruk og besittelse av narkotika er straffbart etter bestemmelser i legemiddeloven og straffeloven. Dersom

dette ikke skal være straffbart så må disse bestemmelsene endres.

## SPØRSMÅL NR. 1935

**Innlevert 28. april 2022 av stortingsrepresentant Fredrik Holm**

**Besvart 5. mai 2022 av fiskeri- og havminister Bjørnar Skjæran**

### **Spørsmål:**

Hvilke møter og korrespondanse med Halden kommune har statsråden deltatt i for å få fremgang i arbeidet med å fjerne Svinesundstersklene i Ringdalsfjorden etter at han tiltrådte regjeringen, og hvilke planer har statsråden for fremtiden med sikte på å løse denne utfordringen?

### **BEGRUNNELSE:**

Nexans i Halden er en av Østfolds største arbeidsplasser og er verdensledende på bygging av kabler for å transportere kraft og kommunikasjon. I fjor ble det kjent at det franske konsernet vil investere en milliard i anlegget i Halden. Dette er selvfølgelig svært gledelig, men Nexans har utfordringer som har vært velkjente i mange år.

Ringdalsfjorden er innseilingen til Halden. På ett punkt er dybden betydelig redusert på grunn av undersjøiske terskler som stikker opp av fjordbunnen. Dette betyr at de største fartøyene ikke kan gå inn til Halden og legger således begrensninger på Nexans' muligheter for utvikling.

Den store utfordringer ligger i at riksgrensen mellom Norge og Sverige går midt i fjorden. Dersom det skal gjøres inngrep i fjorden for å fjerne tersklene må dette gjøres i samarbeid med svenske myndigheter. Området som Ringdalsfjorden ligger i er også omfattet av EUs Natura2000-områder. Det er mange instanser som er involvert både på Norsk og Svensk side i tillegg til EU.

Denne problemstillingen er for stor til at Halden kommune kan håndtere den alene. Dersom det skal skapes fremdrift må departementet drive saken. Saken kan ikke kastes mellom diverse direktorater og avdelinger i departementet og det er statsråden som må vise politisk handlingskraft for å komme videre.

I behandlingen av Nasjonal Transportplan i juni i 2021 ble det fattet vedtatt i Stortinget om å «løse utfordringene Svinesundstersklene har for innseilingen til Halden». Å slipe ned Svinesundstersklene er altså en del av Kongerikets transportstrategi som alle partier i regjeringen har stilt seg bak.

### **Svar:**

Farvannsstiltaket som vurderes i innseilingen til Halden vil være viktig for fremkommelighet og sikkerhet i dette farvannet. Særlig gjelder dette for skipstrafikken knyttet til virksomheten ved Nexans i Halden.

Jeg hadde et møte 13. desember 2021 med Halden kommune og Nexans, hvor vi diskuterte saken. I møtet orienterte Nexans om planene for en utvidelse av bedriften i Halden og utfordringene knyttet til dybdeforholdene i Ringdalsfjorden.

Jeg har stor forståelse for utfordringene Nexans peker på. Samtidig må vi forholde oss til at det mulige farvannsprosjektet i Ringdalsfjorden vil innebære inngrep både på norsk og svensk side av fjorden, og at det således vil kreve tillatelse fra myndigheter på begge sider av grensen. Dette tok jeg også opp i møtet med Haldens kommune og Nexans, samt hva vi vil foreta oss i den videre prosessen.

Kystverket har gjennomført en lengre prosess for å avklare mulighetene for å gjennomføre et mulig farvannsprosjekt i Ringdalsfjorden. På bakgrunn av sonderinger med svenske myndigheter og juridiske rådgivere har Kystverket kommet frem til at det vil være nødvendig å få etablert et samarbeid med det svenske Sjøfartsverket for å kunne gjennomføre og ferdigstille en søknadsprosess på svensk side av grensen. Vi må dermed få avklart med overordnede svenske myndigheter om Kystverket kan etablere et slikt samarbeid med Sjøfartsverket.

Jeg har forståelse for at Sverige har sine hensyn og regelverk som må ivaretas i en søknadsprosess om et mulig farvannsprosjekt i Ringdalsfjorden. Jeg har på denne bakgrunn i brev som ble sendt den 22. desember 2021 anmodet om at den svenske infrastrukturministeren vil vurdere å gi Sjøfartsverket en bekreftelse på at de kan etablere de nødvendige samarbeidsrelasjoner med Kystverket for en søknadsprosess. Jeg har også pekt at dette er et spørsmål som er svært viktig for nærings- og samfunnsutviklingen i Halden-området, og at jeg håper den svenske regjeringen på denne måten vil hjelpe oss slik at vi kan få til en god be-

handling av saken etter gjeldende lovverk på begge sider av grensen.

Jeg vil på egnet måte forelegge saken for Stortinget etter at vi har mottatt svar fra svenske myndigheter.

#### SPØRSMÅL NR. 1936

**Innlevert 28. april 2022 av stortingsrepresentant Ola Elvestuen**

**Besvart 4. mai 2022 av finansminister Trygve Slagsvold Vedum**

##### **Spørsmål:**

Er regjeringens politikk om å fase inn kjøpsavgifter på elbil nå avlyst?

##### **BEGRUNNELSE:**

I NRK-saken 26. april, om avvikling av 50-prosentregelen, er ikke samferdselsministeren bekymret for at elbilene ikke skal holde seg konkurransemessig. Det vises til at det er veldig mange fordeler knyttet til det å ha elbil. Når det gjelder kjøpsfordelene sier statsråden at det ikke er varslet noen som helst endringer knyttet til disse. Men i Hurdalsplattformen står det at det skal fases inn merverdiavgift på elbiler.

##### **Svar:**

I Hurdalsplattformen fremgår det at regjeringspartiene vil «Sørge for en rettferdig klimapolitikk ved at det betales merverdiavgift på beløpet over 600 000 kroner ved kjøp av nye elbiler.» Det er ikke angitt fra hvilket tidspunkt dette skal gjelde.

En beløpsbegrensning på 600 000 kroner per bil vil innebære et helt nytt element i merverdiavgiften. Dette reiser tekniske, rettslige og administrative problemstillinger som må utredes nærmere. En beløpsbegrensning vil også ha en side til EØS avtalen siden merverdiavgiftsfritaket er å anse som statsstøtte, og godkjent av ESA i sin nåværende form ut 2022. Med den begrensede tiden som regjeringen hadde til rådighet i utformingen av budsjettet for 2022, var det ikke mulig å få på plass en beløpsbegrensning i 2022. Regjeringen jobber videre med hvordan ambisjonene fra Hurdalsplattformen skal følges opp og vil komme tilbake til dette i forbindelse med de ordinære budsjettene.

#### SPØRSMÅL NR. 1937

**Innlevert 28. april 2022 av stortingsrepresentant Terje Hansen**

**Besvart 9. mai 2022 av fiskeri- og havminister Bjørnar Skjæran**

##### **Spørsmål:**

Kystnære rekefiskere har problemer med å oppnå lønnsomhet i sitt fiskeri. I begrunnelsen til dette spørsmålet nevnes en rekk tiltak som kunne ha avhjulpet denne situasjonen.

Hva gjør fiskeri- og havministeren for å bidra til å avhjelpe både fartøy og landanlegg for å få en forsvarlig drift,

og hva gjør ministeren for å avhjelpe kystnære rekefiskere med å oppnå lønnsomhet i sitt fiskeri?

##### **BEGRUNNELSE:**

Norsk landbasert rekeindustrien prosesserer i hovedsak reker som fiskes fra havgående flåte som driver sitt fiskeri i Barentshavet. De 2 store landbaserte produsentene ligger

i Senja og har vanligvis 25-30 000 tonn reker i årlig produksjon som i hovedsak bearbeides for eksport.

I tillegg finnes det 3-4 mindre bedrifter som baserer sin produksjon fra kystflåten.

De landbaserte produksjonsanleggene har en samlet sysselsetting på ca. 600 arbeidsplasser.

Samtidig har norske myndigheter både i 2015 og 2021 gitt nye reke trål tillatelser uten at dette har økt aktiviteten i rekefiskeriet.

Pr. 2022 er det 52 fartøyer med tillatelser, mens bare 15-20 fartøyer kan sies å drive et aktivt fiskeri.

Å drive tråling er svært energikrevende, noe som nå gir seg utslag i at færre fartøyer finner dette fiskeriet lønnsomt.

Samtidig har landindustrien inngått forward kontrakter på pris og levering. Dette påfører landbasert næring store konsekvenser ved kontraktsbrudd fordi forventet rekeleveranser reduseres pga. mindre fiskeri grunnet drivstoffkostnader.

Samtidig får vi som en konsekvens av sanksjonene mot Russland at Grønland nå har forlatt det russiske markedet og tilbyr dette volumet på ca. 30 000 tonn til et internasjonalt marked.

Dette påfører norske produsenter marginskvis fordi dette er markedet norske konkurrenter operer.

For å styrke leveransen av reker kan norske myndigheter faktisk stille krav til at de som har rekekonsesjoner faktisk fisker på disse.

Dagens regelverk for å trekke tilbake tillatelser bygger på at det ikke er levert inn fangst i kalenderåret, samt de 2 foregående år.

Så har vi også muligheten til å kunne komme næringa i møte ved å justere grensen fra 250 nautisk mil og til 200 nautiske mil for avgiftsfritak.

Noe som ville fjernet mineraloljeavgift, CO<sub>2</sub> avgift og NO<sub>x</sub> avgift. Beløpet utgjør kr 3,81 pr/liter med mulig fratrukk på kr 1,76 etter søknad til garantikassen.

I dagens avgiftsregime må fartøyer svare for full avgift med kombinasjonsfiske innenfor og utenfor sone.

Gitt at grensen flyttes til 200nm, ønskes det at avgiften endres slik at denne betales for de faktiske døgn du er innenfor sonen.

Kystfiske etter reker består i hovedsak av rekefiskeri i Nord Norge samt Sørlandet. For Sørlandet består kystfiske i all hovedsak av rekefiskeri.

### Svar:

Energiprisene har økt markant den siste tiden. Dette påvirker norsk industri og norske husholdninger, og det påvirker fiskeflåtens fangstmønster og dermed fiskeindustriens tilgang på råstoff. Jeg vil understreke at fiskeflåten generelt sett har hatt svært god lønnsomhet og høy verdiskaping over en årrekke, og burde ha gode forutsetninger for å tåle prisoppgangen på drivstoff. I år har det blant

annet vært prisrekorder på torsk. Samtidig er det slik at visse fartøygrupper, som kystrekegruppen, noen mottak og flere sjømatindustribedrifter har vært økonomisk skadelidende som følge av de høye prisene. Selv om fremtidig prisutvikling er vanskelig å anslå, skaper høye drivstoffpriser usikkerhet og uforutsigbarhet, og regjeringen vil følge den videre utviklingen nøye.

Problemstillingene rundt råstofftilgangen for rekeindustrien er ikke nye. Det har vært flere møter mellom rekeindustrien og forvaltningen over flere år, og departementet er godt kjent med utfordringene landindustrien opplever når det gjelder tilgang på råstoff.

Nærings- og fiskeridepartementet sendte i 2018 på høring forslag til tiltak hvor siktemålet var å øke fisket etter reker med trål i Barentshavet. Forslagene gjaldt i hovedsak konsesjonsregelverket. Flere av høringsinstansene pekte på at hovedproblemet i rekefisket er den lave lønnsomheten. Forslagene i høringsnotatet om å lempe på konsesjonskravet for nye aktører eller gjennomføre tilbakekall av passive reke tråltillatelser ble ikke godt motatt av rekeflåten. Fiskeridirektoratet mente at forslagene ikke ville gi økt deltakelse i reke trålfisket i Barentshavet. Videre påpekte de at de minste fartøyene ikke, eller bare i liten grad, bruker sine tillatelser. På grunn av manglende oppslutning om tiltakene ble de ikke fulgt opp videre.

Jeg vil også nevne at i årene før 2018 ble det både vurdert og gjennomført en rekke tiltak for å øke ressursuttaket av reker og sikre at landindustrien får tilgang på råstoff, som blant annet:

- Unntak fra det daværende kravet om kondemnering i strukturvoteordningen dersom fartøyet bare skal brukes til reke tråling.
- Unntak fra kravet om driftsgrunnlag ved splitting av reke tråltillatelser.
- Åpning for at pelagiske trålere og ringnotfartøyer kan tildeles reke tråltillatelse uten hensyn til gjeldende lasteromsgrense for reke tråltillatelser.
- Tilbakekalling av passive reke tråltillatelser.
- Tildeling av fire reke tråltillatelser i 2014 til rekeindustrien i Nord-Norge, men disse er ennå ikke blitt tatt i bruk.

I 2022 har Fiskeridirektoratet tildelt to nye reke tråltillatelser. Formålet med tildelingen er å bidra til at rekeindustrien får tilgang på mer råstoff.

Deltakerloven åpner ikke for at det kan fastsettes generelle krav om å fiske et visst kvantum reker for fartøyer med reke tråltillatelse. Passive tillatelser kan tilbaketrekkes, og det er tidligere gjennomført en runde med tilbaketrekking av passive tillatelser. Prinsipielt mener jeg det er problematisk å «tvinge» fartøyer til å drive et fiske som kan være ulønnsomt.

Å justere grensen for avgiftsfritak fra 250 nautiske mil til 200 nautiske mil og justere avgiftsregimet innenfor 200 nm er noe som må vurderes av Finansdepartementet. En slik endring av regelverket vil kunne gjøre det let-

tere å drive lønnsomt rekefiske i utvalgte rekefelt, men til syvende og sist er det opp til rederiene å vurdere om de skal dra på rekefiske eller satse på andre fiskerier.

Jeg deler representantens bekymring om manglende lønnsomhet i rekefisket, og som nevnt ovenfor har det vært vurdert og gjennomført en rekke tiltak. Samtidig er

det ikke nødvendigvis så mye myndighetene kan gjøre med den manglende lønnsomheten, og det finnes ikke noen enkel løsning på problemene. Heldigvis kan vi registrere at rekebestanden i Barentshavet er i god forfatning og at fangsttallene har vist en positiv utvikling.

## SPØRSMÅL NR. 1938

**Innlevert 28. april 2022 av stortingsrepresentant Hege Bae Nyholt**

**Besvart 9. mai 2022 av kunnskapsminister Tonje Brenna**

### **Spørsmål:**

Mener statsråden det er tilstrekkelig med meldeplikt til kommunene for å forhindre at barnehageeiendommer, som har blitt bygget på billige eller gratis kommunale tomter eller med offentlige kapitaltilskudd, ikke selges ut med profitt til kommersielle aktører, og hvilke ytterligere reguleringer mener eventuelt statsråden er nødvendig?

### **BEGRUNNELSE:**

Det er ved salg av barnehager og eiendommer de største gevinstene realiseres i den kommersielle barnehagesektoren. Sidestillingen av kommersielle, ideelle og kommunale barnehager ga barnehager med «forretningsmessig drift» muligheten til å få offentlig støtte og muligheten til å søke på lån hos Husbanken. Husbank-ordningen har blitt misbrukt av kommersielle barnehagekjeder der de bygger barnehager i storstilt stil med gunstige Husbank-lån, før de så selger eiendommen videre til ulike kommersielle aktører. Deretter leier barnehagene tomtene eller eiendommene tilbake av det samme selskapet.

Tall fra Husbanken viser at flere store eiere av barnehager siden oktober 2019 har innfridd barnehagelån for to milliarder kroner og solgt 267 norske barnehager til Sverige og Australia for en samlet pris på nærmere sju milliarder kroner. Oppkjøpsfondenes formål er enkelt: kjøpe billig og selge dyrt. At deres interesser i barnehagedrift ikke er i overensstemmelse med at pengene skal «komme barna til gode» eller brede samfunnsinteresser synes åpenbart.

I desember 2021 solgte Trygge Barnehager 142 norske barnehagebygg til SBB for 4,58 milliarder kroner. Leieavtale er på 25 år, med mulighet for forlengelse. I 2020 kjøpte SBB 138 barnehagebygg av Læringsverkstedet for totalt 4,25 milliarder kroner. Leieavtalen er på 35 år. Barnehagekjedene skal fortsette å drive i byggene, men vil

leie dem tilbake av SBB. Disse salgene kan være lovstridige.

Spørsmålsstiller viser til at Storberget-utvalget anbefaler å gi kommunene forkjøpsrett for å bevare mangfoldet i sektoren og at det innføres en ordning med statlig sikring av finansiering for forkjøpsrett av private barnehager.

Spørsmålsstiller viser også til at KS i sitt høringssvar på Forslag til endringer i barnehageloven med forskrifter (ny regulering av private barnehager) i 2019, mente at det bør vurderes om meldeplikten bør inneholde bestemmelser som sikrer at kommunen kan vurdere om eierskifte eller andre organisatoriske endringer kan medfølge bortfall av plikten til finansiering.

### **Svar:**

Regjeringens mål er barnehager av høy kvalitet hvor pengene vi bevilger går til barna. Dagens regelverk for private barnehager stammer fra en tid da sektoren så helt annerledes ut. Salg av barnehageeiendom til utlandet synliggjør et nytt utviklingstrekk i sektoren. For private aktører er det naturlig å restrukturere og organisere virksomheten sin i tråd med det aktørene anser som formålstjenlig. Jeg mener likevel at det er bekymringsfullt med denne typen tilpasninger i barnehagesektoren, og at vi ikke har et regelverk som er tilpasset en ny tid. Barnehagene er ikke et sted hvor man bør ha investorer som er ute etter å optimalisere risiko og maksimere avkastning. At vi får denne type kjøp og salg av bygg som er ment å huse viktige velferdstjenester, er etter mitt syn et tydelig tegn på at reglene må endres og strammes inn. Dette mener jeg burde blitt gjort for flere år siden. Den nye regjeringen har raskt levert forslag for Stortinget om en strengere regulering av private barnehager i tråd med ambisjonene i Hurdalsplattformen.

I Prop. 82 L (2021-2022) Endringer i barnehageloven (selvstendig rettssubjekt, forbud mot annen virksomhet, meldeplikt m.m.) fremmer regjeringen forslag om flere lovendringer som skal bidra til at offentlige tilskudd og foreldrebetaling skal komme barna i barnehagen til gode. Det foreslås også å lovfeste at private barnehager skal melde fra til kommunen og Utdanningsdirektoratet ved nedleggelse, eierskifte eller andre organisatoriske endringer. Slike opplysninger er viktige for kommunen og direktoratet som tilsynsorgan og for at kommunen skal få mulighet til å dimensjonere barnehagetilbudet i sin kommune. Meldeplikten vil sikre at myndighetene får informasjon om organisatoriske endringer, men vil ikke forhindre barnehageeiendommer blir solgt.

Regjeringen har akkurat satt i gang et større arbeid med å vurdere reglene for styring og finansiering

av private barnehager. Vi ønsker å gi kommunene mer demokratisk styring og kontroll med sektoren og vi vil jobbe videre med anbefalingen fra blant annet Storberget-utvalget. Regjeringen ønsker å stoppe kommersialiseringen og stramme inn regelverket for private barnehager for å sikre at offentlige tilskudd og foreldrebetaling går til barnehagedrift. I det kommende arbeidet vil vi se på muligheten for å regulere kjøp og salg av barnehager strengere, og vi vil vurdere kommunal forkjøpsrett ved salg av private barnehager.

Jeg mener med andre ord ikke at meldeplikt til kommunene i seg selv er tilstrekkelig for å forhindre kommersialisering av barnehagesektoren, og arbeider derfor med ytterligere reguleringer.

## SPØRSMÅL NR. 1939

**Innlevert 29. april 2022 av stortingsrepresentant Freddy André Øvstegård**

**Besvart 9. mai 2022 av forsknings- og høyere utdanningsminister Ola Borten Moe**

### **Spørsmål:**

Hvordan arbeider regjeringa med å øke andelen studenter med minoritetsbakgrunn i studieprogrammer der disse er underrepresentert, slik at mangfoldet i ulike studieprogrammer og institusjoner speiler mangfoldet ellers i samfunnet?

### **BEGRUNNELSE:**

Til tross av at innvandrere og norskfødte med innvandrereforeldre i større grad enn befolkningen ellers tar høyere utdanning, er personer med innvandrerbakgrunn underrepresentert i en rekke utdanningsprogrammer, deriblant lærerutdanningene, psykologi, humaniora, arkitektur- og byutviklingsfag, kunsthøgskole og andre kreative fag. Det blir et samfunnsproblem når yrker med stor samfunnspåvirkning ikke gjenspeiler befolkningssammensetningen i samfunnet generelt.

I tildelingsbrevet fra KD til utdanningsinstitusjoner står følgende om problematikken:

«Kunnskapsdepartementet forventer at virksomhetene arbeider aktivt for å fremme like karrieremuligheter for kvinner og menn i norsk akademia og tilrettelegger for et større etnisk mangfold. Funnene i en kartlegging gjennomført av Komité for kjønnsbalanse og mangfold i forskning (Kif) tyder på at det er behov for en styrking av dette arbeidet. Kunnskapsdepartementet understreker viktigheten av at dette gis ressurser og

prioriteres i et langtidsperspektiv. Det vises også til Strategi for forskerrekuttering og karriereutvikling.»

Mye tyder imidlertid på at problematikken på tross av oppfordring fra KD ikke tas på alvor. Komiteen for kjønnsbalanse og mangfold i forskning (Kif-komiteen) har kartlagt arbeidet med likestilling og mangfold ved norske utdanningsinstitusjoner. De peker på at universiteter, høyskoler og forskningsinstitusjoner setter av lite ressurser til målrettet mangfoldsarbeid, mangler handlingsplaner, og

«Ingen av respondentene ved universitetene vurderer arbeidet for etnisk mangfold som bra, og under halvparten av de spurte forskningsinstitusjonene samlet sett vurderer eget arbeid for etnisk mangfold som bra.»

### **Svar:**

Hovedansvaret for rekruttering av studenter ligger ved universitetene og høyskolene, og flere institusjoner har spesifikke tiltak for å øke mangfoldet i rekrutteringen. Eksempelvis har enkelte institusjoner satt i gang kartlegginger av mangfoldsutfordringene ved egen institusjon, noen arrangerer egne mangfoldsdager, mens andre har kursopplegg for videregående skoler for å inspirere ungdom til å tenke nytt omkring studievalg.

Et av våre viktigste virkemidler for å styrke likestillings- og mangfoldsarbeidet ved institusjonene er Komité for kjønnsbalanse og mangfold i forskning (Kif). Kif-komiteen skal støtte opp om, og gi anbefalinger om, tiltak som kan bidra til bedre integrering av arbeidet med mangfold ved universiteter og høyskoler. Komiteen har tradisjonelt arbeidet med likestillings- og mangfoldsutfordringer på ansattssiden, men har i 2022 fått et utvidet mandat. Her er det presisert at komiteen skal bidra til bevisstgjøring og kunnskap om hvordan kjønn, sosial og etnisk bakgrunn påvirker kritiske overganger i en forskerkarriere. Dette inkluderer også utdanningsløpet som ligger til grunn for veien inn i forskning.

Som representanten fremhever i sin begrunnelse, har Kif-komiteen gjennomført en kartlegging av likestillings- og mangfoldsarbeidet. Her konkluderes det med at det er behov for å styrke arbeidet ved institusjonene. På bakgrunn av denne rapporten har komiteen utlyst midler til en oppfølgingsstudie som skal grave dypere i problemstillingene og utfordringene som kommer frem i kartleggingen. Et av målene er at undersøkelsen skal belyse hva som bidrar til god iverksettelse og reell endring når det gjelder likestillings- og mangfoldsarbeidet ved institusjonene. Kunnskapsdepartementet vil i tiden fremover fortsette å arbeide for økt kunnskap om mangfoldsutfordringer i høyere utdanning og forskning.

## SPØRSMÅL NR. 1940

**Innlevert 29. april 2022 av stortingsrepresentant Rasmus Hansson**

**Besvart 4. mai 2022 av olje- og energiminister Terje Aasland**

### **Spørsmål:**

Mener statsråden det er relevant å vite hvor mange som vil bo tett inntil det foreslåtte luftspennet for ny 420 kV kraftforbindelse mellom Bærum og Oslo og sørge for en detaljert kartlegging av antall mennesker som bor nærmere enn to mastelengder (75 meter), før det fattes et endelig konsesjonsvedtak?

### **BEGRUNNELSE:**

Statnett har søkt om konsesjon for ny 420 kV strømforsbindelse i form av kabel eller luftspenn på den 12 km lange strekningen mellom Hamang i Bærum til Smestad i Oslo. Det er aldri tidligere søkt om konsesjon for luftspenn på høyest spenningsnivå (420 kV) gjennom et så tettbygd område. NVE har fattet konsesjonsvedtak om luftspenn med 38 meter høye master. Det har møtt massiv og tverrpolitisk motstand både fra Oslo og Bærum kommune, som ønsker Statnetts konsesjonsøkte alternativ for kabel i bakken. Begge kommuner har fremmet innsigelse. Samtidig er det fremmet nærmere 500 felles- og enkeltklager fra befolkningen. Særlig faren for økt støy, naturinngrep, tap av nærmiljøkvaliteter og tap av eiendomsverdi, bekymrer mange. NVE sendte, 24. mars 2022, saken til Olje- og energidepartementet for endelig klagebehandling og konsesjonsvedtak.

I sin kartlegging av magnetfelt har Statnett kun talt antall bygninger langs linjestrekket – hvor en boligblokk med 40 leiligheter, en seksmannsbolig eller en enebol-

ig hver teller som 1 bygning. Til tross for gjentatte oppfordringer, både i hørings- og klageprosess, har ikke Statnett eller NVE lagt frem tall på hvor mange mennesker som bor tett inntil det foreslåtte luftspennet. På konservativt grunnlag har klagere beregnet at minst 2 100 boliger med 6-7 000 mennesker ligger nærmere enn to mastelengder (70 -75 m) fra det foreslåtte luftspennet – det tilsvarer størrelsen på en typisk norsk by. Disse får eller kan få magnetfelt som er høyere enn utredningsnivået på 0,4 mikroTesla. Det er derfor viktig at Statnett redegjør for hvor mennesker, ikke bare bygninger, dette omfatter.

### **Svar:**

Klagesaken om ny 420 kV kraftforbindelse mellom Hamang og Smestad ble nylig oversendt fra Norges vassdrags- og energidirektorat (NVE) til Olje- og energidepartementet for endelig avgjørelse. Departementet er oppmerksom på at det planlagte tiltaket berører et tettbygd område og svært mange personer. I NVEs Bakgrunn for vedtak av 30. august 2021 opplyses det blant annet at det bor over 6 000 personer 120 meter ut til hver side av den eksisterende luftledningen.

Klagebehandlingen i departementet er i innledende fase, og departementet vil etter nærmere gjennomgang av saksmaterialet og befarings av tiltaksområdet, nøye vurdere om det er behov for ytterligere eller mer detaljerte utredninger av enkelte temaer.

**SPØRSMÅL NR. 1941****Innlevert 29. april 2022 av stortingsrepresentant Freddy André Øvstegård****Besvart 9. mai 2022 av forsknings- og høyere utdanningsminister Ola Borten Moe****Spørsmål:**

Hva gjør regjeringen for å følge opp formuleringen i Hurdalsplattformen: «Regjeringa vil gjennomgå sentraliserande kvalitets- og akkrediteringskrav i høgare utdanning»?

**BEGRUNNELSE:**

Foruten formuleringen i regjeringsplattformen vises det til SVs og Senterpartiets forslag til vedtak i tilknytning til behandlingen av Meld.St.19 (2021-2022) om å endre «kravene til antall doktorgrader for akkreditering av institusjoner og masterutdanninger for bedre å ivareta institusjonenes samfunnsoppdrag».

Flere høyskoler i landet har planer om å søke universitetsstatus for å sikre en større spredning av utdanningstilbudet på dette nivået.

Men kravene om antall doktorgrader gjør dette vanskelig, og regelverket legger også sperrer for at internasjonale samarbeidsprogrammer på dette nivået, ikke «teller» i en akkrediteringsprosess. Dette gjør at for eksempel

Samisk Høgskole, med relativt liten studentmasse og begrenset økonomi, som har ambisjoner om å bli et internasjonalt forskningssenter for urfolk og urfolks rettigheter, vil ha store vansker med å kunne oppnå norsk universitetsstatus.

**Svar:**

Jeg takker representanten Øvstegård for spørsmålet.

Regjeringen planlegger å legge frem en lovproposisjon med forslag til ny lov om universiteter og høyskoler i 2023. Spørsmålet om akkrediteringskrav vil bli vurdert i den sammenheng, inkludert hvorvidt kravene skal fastsettes i loven, og ikke i forskrift som i dag.

Kunnskapsdepartementet er i ferd med å oppnevne en ekspertgruppe som skal vurdere kriteriene for å få akkreditering som universitet, både for høyskoler som ønsker å få universitetsstatus og ved reakkreditering av eksisterende universiteter. Gruppens anbefalinger vil være viktige innspill til lovarbeidet.

**SPØRSMÅL NR. 1942****Innlevert 29. april 2022 av stortingsrepresentant Hege Bae Nyholt****Besvart 9. mai 2022 av forsknings- og høyere utdanningsminister Ola Borten Moe****Spørsmål:**

Er statsråden fornøyd med årets søkertall til barnehagelærerutdanningen og hvilke tiltak mener statsråden er nødvendig å ta, og hvilke grep vil regjeringa ta for å øke attraktiviteten til utdanningen og yrket?

**BEGRUNNELSE:**

Søkertall til høyere utdanning har kommet og for søkertallene til alle de forskjellige lærerutdanningene samlet er det en nedgang. Ifølge Kunnskapsdepartementet har disse utdanningene en nedgang i førstevalgssøkere på over ti prosent.

Det er en dramatisk nedgang på 25 prosent i søkertallene til barnehagelærerutdanningen. Nestleder i Utdanningsforbundet, Hege Valås, omtaler utviklingen som «alarmerende» i et intervju i Utdanningsnytt 27.04.22.

**Svar:**

Årets søkertall til barnehagelærerutdanningene er lavere enn jeg ønsker, og reduksjonen i antall søkere er større enn den generelle nedgangen i søkere til høyere utdanning. Dette tar jeg på alvor. Likevel vil jeg samtidig understreke at det også i år er mer enn en søker per planlagt studieplass til barnehagelærerutdanning. Som vi har skrevet i Hurdalsplattformen, mener regjeringen at gode

barnehager er et viktig bidrag til å gi alle barn en trygg og god oppvekst og like muligheter. I plattformen skriver vi videre at regjeringen vil styrke pedagognormen ved å stille krav om at minst 50 prosent av de tilsatte er barnehagelærere, og øke andel fagarbeidere med mål om 25 prosent. Derfor er jeg opptatt av å få mange og dyktige søkere til barnehagelærerutdanningene.

Kunnskapsdepartementet jobber nå med to strategier som skal bidra til å realisere regjeringens ambisjoner på barnehageområdet og styrke kvaliteten i barnehagen. Den ene er en revidering av kompetansestrategien for barnehage 2023 – 2025. Den andre er en langsiktig strategi for barnehagekvalitet mot 2030. I begge strategiene er

styrking av personalets kompetanse sentralt. For å styrke fagligheten i barnehagen har kompetansestrategien tiltak rettet mot de ulike ansattgruppene. Det gis tilbud om en rekke videreutdanningstilbud på masternivå til barnehagelærere, som også kan bygges inn i en barnehagefaglig mastergrad. Ved siden av å gi mulighet faglig fordypning, viser videreutdanningstilbudene til mulige utdanningsveier/karriereveier for barnehagelæreren. På den måten fungerer de også som gode rekrutteringstiltak.

Regjeringen skal i gang med en stortingsmelding om profesjonsutdanning. Å sikre arbeidskraft til velferdsstatens profesjoner, inkludert lærerutdanningene, vil være et tema i meldingen.

## SPØRSMÅL NR. 1943

**Innlevert 29. april 2022 av stortingsrepresentant Grunde Almeland**

**Besvart 6. mai 2022 av kultur- og likestillingsminister Anette Trettebergstuen**

### **Spørsmål:**

Statsråden har bedt nasjonalbibliotekaren utrede en ny boklov.

Vil utredningen sendes på høring?

### **BEGRUNNELSE:**

I Hurdalsplattformen skriver regjeringen at de vil legge frem en boklov som sikrer fastprissystemet. Nasjonalbibliotekar Aslak Sira Myhre skal lede utredningsarbeidet før regjeringen legger fram forslaget til den nye bokloven. Utredningen skal vurdere hva som hører hjemme i en boklov, og hva som krever andre tiltak enn lovregulering.

I Klassekampen 24. mars uttaler Sira Myhre at den mest omfattende delen av utredningsarbeidet allerede er ferdig, nemlig møtene med aktørene i bransjen. Nå gjenstår skrivarbeid og politiske avklaringer før forslaget går ut på høring.

Kultur- og likestillingsministeren uttaler til Klassekampen at forslaget skal gå ut på høring fordi hun ønsker at aktørene i bransjene skal møtes til debatt og komme med innspill, slik at det blir noe som reelt sett diskuteres før regjeringen lander på noe.

Det fremstår som noe uklart hva det innebærer at politiske avklaringer skal gjøres før forslaget går ut på høring. Dersom det er et ferdig lovforslag fra regjeringsshold som skal ut på høring, kan verdifulle innspill fra andre partier gå tapt i prosessen.

Ved større lovendringer kan regjeringen orientere Stortinget eller få Stortingets syn på enkelte problemstillinger, før den fremmer et lovforslag. Dette legger også utredningsinstruksen § 3-3 opp til. Det er også vanlig at det kommer en stortingsmelding som gir Stortinget anledning til å komme med kommentarer før et konkret lovforslag utarbeides. Når vi nå skal lovregulere et felt som tidligere har vært uregulert, bør det være særlig grunn til å invitere med andre politiske partier inn i lovarbeidet før det konkrete lovforslaget utarbeides.

### **Svar:**

Takk for viktig spørsmål om en lov som er viktig for regjeringen å holde tempo og prosess på. Arbeidet med ny boklov ble satt i gang den andre dagen vi kom i regjering.

Litteraturen er nøkkel til kritisk refleksjon og gode opplevelser, og vi trenger bredde, mangfold og kvalitet i norsk litteratur. Det skal bokloven bidra til å sikre.

Aslak Sira Myhre er i en periode utlånt fra Nasjonalbiblioteket til departementet for å lede arbeidet med ny boklov. Han er formelt en del av departementet i denne perioden og arbeidet med boklov skjer på denne måten i regi av departementet. Arbeidet tar utgangspunkt i lovforslaget fra 2013. For å oppdatere lovforslaget har departementet gjort et internt kunnskapsinnhentingarbeid og analysearbeid som skal benyttes til å lage et høringsnotat med forslag til lov om omsetning av bøker (boklov). Siden dette er et internt arbeid blir det ikke produsert eksterne



dokumenter. Forslag til ny boklov vil på vanlig måte bli sendt på ordinær offentlig høring.

Departementet har til nå gjennomført over 40 dialogmøter med store deler av bokbransjen og alle som har

meldt interesse for slike møter. Det er gitt mulighet for skriftlige innspill i arbeidet, og flere organisasjoner har levert slike.

## SPØRSMÅL NR. 1944

**Innlevert 29. april 2022 av stortingsrepresentant Bård Hoksrud**

**Besvart 5. mai 2022 av arbeids- og inkluderingsminister Marte Mjøs Persen**

### **Spørsmål:**

Hva vil statsråden gjøre for å sikre folks helse og unngå at NAV bruker over et halvt år på å svare på søknader om å få fortsatt være en del av folketrygden selv om man oppholder seg i et land utenfor EU som f.eks. Thailand?

### **BEGRUNNELSE:**

Flere mennesker som har flyttet til utlandet sliter med svært lang behandlingstid på søknaden sin for å sikre at man fortsatt kan være en del av folketrygden ved å fortsette å betale inn for å sikre hjelp selv om man skulle bli syk når man er i utlandet. Konsekvensene ved at man ikke får svar på søknaden gjør jo at det kan få store konsekvenser for den enkelte. Det kan jo gjøre at man ikke får de tjenestene man har krav på, som stønader eller at man må betale full pris for å få helsetjenester der man bor. Det gjør at mange nordmenn som oppholder seg i utlandet lever en hverdag med stor usikkerhet, og uten avklaring og sikkerhet for at man får hjelp dersom man trenger det, som norsk statsborger bosatt i utlandet.

Mange nordmenn føler de må stå i lange og harde kamper mot byråkratiet for å få tjenestene de har krav på. Når behandlingstidene i tillegg er så lange at det tar over et halvt år, gjør det kampen enda hardere for de som søker om hjelp og avklaring fra NAV.

### **Svar:**

Jeg vil innledningsvis vise til at jeg ikke uttaler meg om dekningsgrad for frivillig medlemskap eller regelverket knyttet til retten til helsetjenester.

I Norge har vi bostedstrygd som innebærer at de som er bosatt i Norge er medlemmer av folketrygden. I utgangspunktet vil derfor ikke personer som velger å bosette seg i utlandet være medlemmer i norsk folketrygd. Personer som oppholder seg i utlandet utenfor EØS-området i en periode på under 12 måneder, vil imidlertid fremdeles

være medlemmer av folketrygden. Personer som skal oppholde seg i utlandet i over ett år, og ønsker å fortsette medlemskapet i norsk folketrygd, må søke om frivillig medlemskap. Ved søknader om frivillig medlemskap må Arbeids- og velferdsetaten vurdere flere vilkår, blant annet om søkerne oppfyller vilkår om tidligere trygdetid og vilkår om nær tilknytning til det norske samfunnet.

Stortingsrepresentanten oppgir at saksbehandlingstiden er for lang. Arbeids- og velferdsdirektoratet opplyser at saker om medlemskap er krevende. I mange saker må det innhentes ytterligere opplysninger for å kunne gi søkeren et korrekt vedtak. I tillegg er hele saksbehandlingssløpet manuelt for søknader om medlemskap utenfor EØS, og korrespondansen skjer med brevpost. I tillegg vil stor saksinngang av medlemskapsaker samt at etaten bygger ned restanser av eldre saker medføre lange saksbehandlingstider. Etaten arbeider kontinuerlig med å redusere saksbehandlingstiden og forbedre rutine sine. Arbeids- og velferdsdirektoratet viser blant annet til at det er innført en egen rutine for raskere avgjørelser av medlemskap i hastesaker, for eksempel ved akutt sykehusinnleggelse eller krav om ytelse til livsopphold. I disse sakene jobber etaten tett med HELFO og utenriktjenesten.

En viktig faktor for forbedring på området skjer gjennom bedre systemstøtte. Jeg får opplyst fra direktoratet at det for tiden utvikles et nytt elektronisk saksbehandlingssystem for å behandle blant annet søknader om frivillig medlemskap. Dette vil være tidsbesparende, og brukerne vil ha mulighet til å motta vedtak digitalt på NAV.no framfor å motta vedtak per post.

Direktoratet opplyser også at det planlegges for å få på plass et forbedret og digitalisert søknadsskjema, der målet er at søknadene skal ha all nødvendig informasjon i første omgang og kan behandles uten unødig opphold.

Siden det har vært utfordringer knyttet til medlemskapsområdet i etaten over tid, er dette et område som følges tett opp av departementet i styringsdialogen med Arbeids- og velferdsdirektoratet.

**SPØRSMÅL NR. 1945****Innlevert 28. april 2022 av stortingsrepresentant Hårek Elvenes****Besvart 9. mai 2022 av forsvarsminister Bjørn Arild Gram****Spørsmål:**

Hvor mange vernepliktige i førstegangstjeneste dimitteres årlig, og hvor mange av disse overføres deretter til mobiliseringsavdelinger, eksempelvis i Heimevernet eller andre avdelinger?

**Svar:**

I 2021 dimitterte Forsvaret om lag 9150 vernepliktige soldater etter endt førstegangstjeneste. Rundt 8850 av disse

er i dag styrkedisponert i en stilling i Forsvarets styrkestruktur.

Når en soldat i førstegangstjenesten dimitteres, forlater soldaten produksjonsstrukturen og blir styrkedisponert i en stilling i Forsvarets organisasjon. Personellet disponeres i samme stilling som de har avtjent sin førstegangstjeneste i. Deretter overføres personellet til en utisponert reserve som Forsvaret kan trekke på ved behov, med mindre de tilføres Heimevernet rett etter førstegangstjenesten. Etter behov og tildelte ressurser, blir om lag halvparten av alle soldater med fullført førstegangstjeneste disponert i Heimevernet.

**SPØRSMÅL NR. 1946****Innlevert 28. april 2022 av stortingsrepresentant Fredrik Holm****Besvart 10. mai 2022 av barne- og familieminister Kjersti Toppe****Spørsmål:**

Hvordan vil statsråden sørge for at barn kan være trygge på at barnevernet vil sørge for en umiddelbar videreføring av tiltak også når familien flytter mellom kommuner?

**BEGRUNNELSE:**

Veldig mange forbinder Barnevernet med omsorgsovertakelse og dramatisk omsorgssvikt. Dette er et feil bilde. Det er mange flere som opplever det man kan kalle «gråso-neomsorg». Dette betyr at de overfladiske behovene er på plass, men at foreldre i en periode ikke evner å gi den fulle emosjonelle støtten et barn er avhengig av. Dette er også skadelig for barn over tid.

Barnevernets viktigste oppgave er å veilede og støtte de foreldre som trenger litt ekstra støtte i perioder. Det er ingen skam i det, men da må barnevernet få vite at de bør hjelpe. Det kan være tungt å be om den hjelpen selv og det er viktig at mennesker rundt tør å se og melde i fra.

Når barnevernet i en kommune får beskjed om at det er mistanke om at et barn ikke har det så bra som man kan forvente, vil de undersøke saken. Dersom barnevernet konkluderer med at det behov for støttetiltak vil de

begynne å hjelpe familien og barnet. Dette er bra, men dersom familien flytter til en annen kommune så vil ikke denne hjelpen følge med. Ved flytting må noen nye mennesker følge med og en ny melding må sendes. Så må det en ny undersøkelse til og tiden går. Dette er tid et barn som trenger hjelp ikke har.

Alle skal få en ny sjanse, men hvis det er en underliggende manglende evne til full omsorg, så skal ikke foreldrene kunne flytte til en annen kommune for å slippe unna hjelpetiltak til barnets beste.

Barnevernet kan velge å informere sine kolleger i en annen kommune ved flytting, men det er ikke noe krav. Dette fører til at det finnes eksempler på familier som flytter fra kommune til kommune etter hvert som foreldrene opplever at «trykket» fra barnevernet blir for sterkt. Dette er ikke greit.

Høyre mener at saksmapper som ikke er lukket fra barnevernet automatisk skal overføres til ny kommune ved flytting over kommunegrensene. I Hurdalsplattformen står det at man skal

«sikre at informasjon om utsette barn blir overført mellom barnevern ved flytting mellom kommunar».

Dette er en mye løsere formulering som forplikter i mye mindre grad. Hvorvidt et barn er «utsatt» eller ikke gir et svært bredt tolkningsrom og det å «sikre» er en løsere formulering enn «skal».

**Svar:**

Eg vil først understreke at eg er samd med representanten i at det er viktig at barn som har behov for bistand frå barnevernet blir godt varetatt og dersom familien flyttar frå ein kommune til ein annan. Det kjem fram av Hurdalsplattformen at regjeringa vil

«Sikre at informasjon om utsette barn blir overført mellom barnevern ved flytting mellom kommunar».

Eg vil òg visa til at barneverntenestene i kommunane har eit ansvar for å varsle den nye opphaldskommunen dersom dei meiner at barnet kan ha behov for vidare oppfølging frå barnevernet.

For det første er òg barnevernstenestene omfatta av den generelle meldeplikta etter barnevernloven § 6-4. Samtidig er det ikkje berre i desse meir alvorlege tilfella at barnevernstenesta må gi opplysningar til ein annan kommune. Hovudoppgåva til barnevernstenesta er å sikre at barn og unge som lever under forhold som kan skade helsa og utviklinga deira, får nødvendig hjelp og omsorg til rett tid. For å vareta oppgåvene sine på ein forsvarleg

måte må derfor barnevernstenesta varsle den nye opphaldskommunen til familien dersom dei meiner at barnet kan ha behov for vidare oppfølging frå barnevernet.

Buudir er no i ferd med å revidere rundskrivet Retningslinjer til saksbehandlingen til barnevernstjenesten. I samband med dette har Buudir blitt bedt om å gi ein eigen omtale av kommunikasjonen mellom barnevernstenester i ulike kommunar ved flytting.

Eg vil òg vise til at det gjennom prosjektet DigiBarnevern blir utvikla eit nytt fagsystem og løysingar som gjer det mogleg for tenestene å dele informasjon på ein trygg og effektiv måte.

Eg vil òg vurdera korleis punktet i Hurdalsplattformen om å sikra at informasjon om utsetja barn blir overførte mellom barnevern ved flytting mellom kommunar skal følgjast opp, og vil komma tilbake til Stortinget på egna vis.

Etter vurderinga mi vil det likevel vere å gå for langt å forplikte barnevernstenesta i éin kommune til automatisk å vidareføre tiltak som er sette i verk i ein annan kommune. Det er barnevernstenesta i den nye opphaldskommunen som har det rettslege ansvaret for at barnet og familien får dei naudsynte tiltaka. Den nye opphaldskommunen må derfor vurdere behovet for å setje i verk barnevernstiltak og kva tiltak som eventuelt bør bli sett i verk.

**SPØRSMÅL NR. 1947**

**Innlevert 29. april 2022 av stortingsrepresentant Une Bastholm**

**Besvart 4. mai 2022 av samferdselsminister Jon-Ivar Nygård**

**Spørsmål:**

I Norge har vi nullvisjon for drepte eller hardt skadde i trafikken, men blindsoner på lastebiler utgjør en stor fare for andre trafikanter, og spesielt for myke trafikanter.

Hva er status på regjeringens arbeid med å innføre blindsonekamera for nye lastebiler, og når ser regjeringen for seg at blindsonekamera for eldre lastebiler vil være på plass på alle lastebiler?

**BEGRUNNELSE:**

Flere myke trafikanter har blitt drept de siste årene i Norge som følge av påkjørsler fra lastebiler. Mange lastebiler er konstruert på en måte som gir begrenset med syn for sjåføren, og dette kan skape stor risiko for de som bev-

eger seg i nærheten av lastebiler, enten det er bilister eller myke trafikanter.

Et viktig tiltak som kan senke denne risikoen er krav om blindsonekamera for nye og eksisterende lastebiler på veiene våre. Blindsonekamera vil gi sjåfører større mulighet til å orientere seg om sine omgivelser. Andre muligheter for myndighetene inkluderer å sette krav til konstruksjonen av lastebiler, slik at føreren av selve kjøretøyet får bedre forutsetninger til å se sine omgivelser, uavhengig av et kamera. Kombinerer man slike tiltak kan man potensielt oppnå enda høyere effekt for trafikk-sikkerheten.

**Svar:**

Det ligger betydelig trafikksikkerhetspotensiale i å redusere risikoen knyttet til tungbilers blindsoner, og dette er et tema det har vært jobbet aktivt med både internasjonalt og nasjonalt. Statens vegvesen arbeider for tiden med å implementere nye blindsonesikkerhetskrav i tråd

med EUs sikkerhetsforordning for typegodkjenning av kjøretøy (EU) 2019/2144. For en nærmere beskrivelse av status for arbeidet og problemstillinger knyttet til ettermontering, viser jeg til vedlagte svar av 3. mai i år på spørsmål nr. 1898 til skriftlig besvarelse fra stortingsrepresentant Geir Jørgensen.

**SPØRSMÅL NR. 1948**

**Innlevert 29. april 2022 av stortingsrepresentant Bård Hoksrud**

**Besvart 9. mai 2022 av helse- og omsorgsminister Ingvild Kjerkol**

**Spørsmål:**

Når ROS-analysen fortsatt ikke er klar, på hvilket grunnlag tar da Helseforetaket beslutningen sin på, og hvordan kan foretaket vite hva som er mest forsvarlig?

gjenåpne når det foreligger et tilstrekkelig faglig og trygt grunnlag kompetanse- og personellmessig.

**BEGRUNNELSE:**

Helseforetaket har hatt over ett år på seg til å innføre tiltak for å sikre gjenåpning og forsvarlig drift av fødeavdelingen i Kristiansund, men de er enda ikke ferdig med risikoanalysen. I Avisen Tidens Krav uttalte direktøren 26. april:

«Vi jobber med en analyse der skal vi skal avdekke risiko og sårbarhet ved ulike driftsformer».

Analysen er med andre ord ikke ferdig.

**Svar:**

Helse Møre og Romsdal HF arbeider med sikte på å kunne gjenåpne et faglig forsvarlig fødetilbud i Kristiansund, slik dette er forutsatt gjennom vedtak i Stortinget og stilt krav om fra eier gjennom foretaksmøtet. Helse Midt-Norge RHF opplyser at fagmiljøet i Helse Møre og Romsdal HF har gjennomført en risiko- og sårbarhetsanalyse som vurderer hva som er akseptabelt minimumsnivå av kompetanse og personellressurser for å kunne gjenåpne fødeavdelingen i Kristiansund. Formålet er å kunne gjenåpne et trygt og forsvarlig fødetilbud. Risikoanalysen er ikke komplett ferdigstilt, men en del avgjørende forhold er klarlagt. Blant annet må det være et tilstrekkelig antall leger som har spesialistgodkjenning innenfor fødselshjelp og kvinnesykdommer, før gjenåpning kan finne sted i Kristiansund. Videre arbeides det med flere andre tiltak, blant annet ansettelse av flere jordmødre og en hospiteringsordning. Helseforetaket vil være klar for å

**SPØRSMÅL NR. 1949****Innlevert 29. april 2022 av stortingsrepresentant Tobias Drevland Lund****Besvart 6. mai 2022 av justis- og beredskapsminister Emilie Mehl****Spørsmål:**

Hvilke grupper konkret regner regjeringen som tredjelandsborgere fra Ukraina som omfattes av den kollektive beskyttelsen i Norge – inngår for eksempel utenlandske studenter og arbeidstakere i denne gruppen?

**BEGRUNNELSE:**

I Ukraina bor det, som i de fleste land, mange borgere som ikke er statsborgere. Dette kan være studenter, mennesker som har stiftet familie med ukrainere og folk som bor og jobber der. Mange av disse har lovlig opphold i landet og må derfor regnes som bosatte der.

I et tidligere spørsmål om hvorvidt tredjelandsborgere i Ukraina også omfattes av den kollektive beskyttelsen som Norge har tatt i bruk, svarte justisministeren: «Ordningen med midlertidig kollektiv beskyttelse for personer fordrevet fra Ukraina omfatter i dag også tredjelandsborgere og statsløse som har fått internasjonal eller tilsvarende nasjonal beskyttelse i Ukraina, samt deres nære familiemedlemmer».

Svaret, og det som står skrevet på regjeringens egne sider, sier ikke konkret hvem som regnes som tredjelandsborgere og det er mer forvirrende når statsløse kommer i neste ledd av setningen. Er det slik å forstå at alle tredjelandsborgere som var bosatte i Ukraina da krigen brøt ut er omfattet av den kollektive beskyttelsen ved ankomst i Norge. Det forventes en tydelig avklaring om hvem som inngår i denne kategorien fra justisministeren.

**Svar:**

Som det fremgår av utlendingsforskriften § 7-5 a er det kun tredjelandsborgere som har fått internasjonal eller tilsvarende nasjonal beskyttelse i Ukraina før 24. februar 2022, samt tredjelandsborgere som er i nær familie med personer som får midlertidig kollektiv beskyttelse i Norge, som omfattes av ordningen. Andre tredjelandsborgere omfattes ikke av ordningen med midlertidig kollektiv beskyttelse, og de er henvist til en ordinær asylprosedyre dersom de søker beskyttelse.

**SPØRSMÅL NR. 1950****Innlevert 29. april 2022 av stortingsrepresentant André N. Skjelstad****Besvart 10. mai 2022 av kommunal- og distriktsminister Sigbjørn Gjelsvik****Spørsmål:**

Vil departementet undersøke disse forholdene nøyere i sin behandling av delingsspørsmålet, og vil statsråden i så fall legge en slik undersøkelse ut på høring i fylket?

**BEGRUNNELSE:**

Det er nødvendig at det fremskaffes et forsvarlig beslutningsgrunnlag før en gjør en vurdering om Troms og Finnmark skal splittes i to fylker.

I fylkesrådet i Troms og Finnmark sin utredning legges det opp til en økning i innbyggertallet i Finnmark på om lag 1 500 de neste to årene. Det har vært en nedgang i befolkningstallene for Finnmark de siste tre årene fra

om lag 76 000 1.1.2019 til 74 129 per 1.1.2022. Dette innebærer at utredningen legger opp til et betydelig bedre økonomisk grunnlag for nye Finnmark. Bare innbyggertilskuddet vil bli økt med ca. 10 millioner kroner med en slik befolkningsvekst som utredningen legger til grunn.

Utredningen legger blant annet til grunn at det vil være 100 personer flere i aldersgruppen 16-18 enn det som framkommer av framskrivning av faktiske innbyggertall. Dette er en aldersgruppe som utgjør en stor del av kostnadsnøkkelen for inntekter til fylket.

Nedgangen i befolkningstallet i aldersgruppen 16-18 år i Finnmark de siste årene innebærer at nye Finnmark fylkeskommune tar med seg et svært stort omstillingsbehov innen videregående opplæring. Betydningen dette vil

kunne få for skolestrukturen i fylket er ikke nevnt i utredningen, men er av stor betydning for ungdommenes framtidige tilbud ved en deling av fylket.

Videre vedtok Finnmark fylkesting et budsjett og en økonomiplan i kraftig ubalanse i sin siste ordinære budsjettsak i desember 2018. Regnskapene viser at Finnmark hadde med seg en gjeld på 2.5 milliarder kroner inn i Troms og Finnmark. Det er ikke synliggjort i utredningen hva gjelden vil beløpe seg til i dag, og heller ikke hva det vil bety i økt rentebelastning på driftsbudsjettene.

#### **Svar:**

Inndelingslova gir reglar om prosessen for deling av fylker, men inneheld ikkje konkrete krav til kva ein søknad om deling skal innehalde, anna enn at den skal vere skriftleg og grunngitt. Inndelingslova gir heller ikkje konkret rettleiing om kva ei utgreiing om deling bør innehalde. Det er departementet som tek stilling til kva som er nødvendig omfang av ei utgreiing om deling.

Dei aktuelle fylkeskommunane fekk informasjon om gjeldande regelverk, om den vidare prosessen og om tidspanen for moglege delingar, i brev frå kommunal- og distriktsministeren 12. november 2021.

I brevet 12. november 2021 blei det vist til at søknadane frå fylkeskommunane mellom anna bør omtale kva konsekvensar delinga vil få for samfunnsutviklinga i fylkeskommunen, tenester til innbyggjarane (medrekna at nye fylkeskommunar kan løyse lovpålagde oppgåver), maktutøving og lokaldemokratiet. Det blei vist til inndelingslova § 1 om at endringar i kommune- og fylkesinndelinga bør medverke til å skape formålstenlege einingar som kan gi innbyggjarane og næringslivet tilfredsstillande tenester og forvaltning.

Den 25. februar 2022 fekk Kommunal- og distriktsdepartementet ein søknad med utgreiing frå Troms og Finnmark fylkeskommune om deling av fylket. Fylkeskommunen har gjennomført ei utgreiing av kva konsekvensar ei deling av fylkeskommunen vil få, i samsvar med inndelingslova og brev 12. november 2021.

Regjeringa vil etter planen leggje fram ein proposisjon for Stortinget om fylkesdeling før sommaren.













